

FÖLDMŰVELÉSÜGYI ÉS VIDÉKFEJLESZTÉSI ÉRTESELTŐ

A FÖLDMŰVELÉSÜGYI ÉS VIDÉKFEJLESZTÉSI MINISZTERIUM HIVATALOS LAPJA

T A R T A L O M

S z á m	T á r g y	O l d a l
Törvények		
2007. évi XVI. törvény	Az egyes agrár tárgyú törvények módosításáról - - - - -	1122
2007. évi XVII. törvény	A mezőgazdasági, agrár-vidékfejlesztési, valamint halászati támogatásokhoz és egyéb intézkedésekhez kapcsolódó eljárás egyes kérdéseiről - - - - -	1127
Miniszteri rendeletek		
17/2007. (III. 23.) FVM r.	A birtokfejlesztési hitel kamattámogatásáról - - - - -	1151
18/2007. (III. 23.) FVM r.	A cukoripar szerkezetátalakítási támogatásának egyes kérdéseiről szóló 80/2006. (XI. 23.) FVM rendelet módosításáról - - - - -	1154
19/2007. (III. 29.) FVM r.	A Magyar Élelmiszerkönyv közösségi előírások átvételét megvalósító kötelező előírásairól szóló 56/2004. (IV. 24.) FVM rendelet módosításáról - - - - -	1154
20/2007. (III. 30.) FVM r.	Az egyes állati eredetű melléktermékek ártalmatlanításának támogatásáról - - - - -	1206
21/2007. (III. 30.) FVM r.	A Nemzeti Vidékfejlesztési Terv alapján az Európai Unió által társfinanszírozott mezőgazdasági területek erdősítéséhez nyújtott támogatás igénybevitelének részletes szabályairól szóló 132/2004. (IX. 11.) FVM rendelet módosításáról - - - - -	1209
Miniszteri utasítás		
5/2007. (FVÉ 2007/7.) FVM ut.	A Mezőgazdasági és Vidékfejlesztési Hivatal módosított Szervezeti és Működési Szabályzatának kiadásáról - - - - -	1210
Közlemények		
	A Mezőgazdasági és Vidékfejlesztési Hivatal 21/2007. (III. 6.) MVH közleménye a magyar intervenció készletből származó cukor export célú viszonteladására vonatkozó folyamatos ajánlat-tételi felhívás közzétételéről szóló 8/2007. (I. 24.) MVH közlemény módosításáról - - - - -	1255
	A Mezőgazdasági és Vidékfejlesztési Hivatal 22/2007. (III. 6.) MVH közleménye a magyar intervenció készletből származó gabona belső piacon történő értékesítésére vonatkozó folyamatos pályázati felhívás megnyitásáról - - - - -	1256
	Közlemény az Európai Közösség más tagállama vagy harmadik ország által benyújtott földrajzi árujelző bejelentéshez kapcsolódó összefoglaló megjelentetéséről - - - - -	1286
	Az Aranykorona Önkéntes Nyugdíjpénztár közleménye a XXI. küldöttközgyűlésről - - - - -	1288

Törvények

2007. évi XVI. törvény egyes agrár tárgyú törvények módosításáról*

*Az állattenyésztésről szóló 1993. évi CXIV. törvény
módosítása*

1. § Az állattenyésztésről szóló 1993. évi CXIV. törvény (a továbbiakban: Átv.) 41. §-ának bevezető szövege helyébe a következő rendelkezés lép, egyidejűleg a § ki egészül a következő (2) bekezdéssel és a jelenlegi szöveg számozása (1) bekezdésre változik:

„41. § (1) Tenyészállat, illetve szaporítóanyag behozatala a tenyésztési hatósághoz történt bejelentés és a külön jogszabályban meghatározott egyéb feltételek megtartásával végezhető, ha”

„(2) A bejelentési kötelezettséget az Európai Unió tagállamából történő behozatal esetén a tenyésztési hatóság felszólítására a beszállítást megelőző napon, harmadik országból történő behozatal esetén a beszállítást legalább 15 nappal megelőzően, külön felszólítás nélkül kell teljesíteni. A tenyésztési hatóság az Európai Unió tagállamából történő behozatal esetén kivételes esetben a beszállítást két nappal megelőző értesítésre is felszólíthat.”

2. § Az Átv. 47/A. §-a a következő új 7. ponttal egészül ki, egyidejűleg a § jelenlegi 7–31. pontjának számozása 8–32. pontra változik:

(Ez a törvény)

„7. az egyes élőállatok és állati termékek Közösségen belüli kereskedelmében a belső piac megvalósításának céljával alkalmazandó állat-egészségügyi és tenyésztéstechnikai ellenőrzésekről szóló, 1990. június 26-i 90/425/EGK tanácsi irányelvnek;”
(való megfelelést szolgálja.)

3. § Az Átv. 49. §-a (1) bekezdésének *b*) pontja helyébe a következő rendelkezés lép:

(Felhatalmazást kap)

„*b*) a miniszter, valamint a természetvédelemért felelős miniszter, hogy a védett őshonos és a veszélyeztetett mezőgazdasági állatfajták körét, valamint a kijelölésük rendjét együttes rendeletben határozza meg.”

*Az erdőről és az erdő védelméről szóló
1996. évi LIV. törvény módosítása*

4. § Az erdőről és az erdő védelméről szóló 1996. évi LIV. törvény (a továbbiakban: Evt.) 4. § (2) bekezdése a következő *h*) ponttal egészül ki:

(E törvény hatálya nem terjed ki a faállománnyal borított földrészeket közül:)

„*h*) az energetikai célból termesztett, fás szárú növényekből álló, külön jogszabály alapján létesített ültetvényre.”

5. § Az Evt. 60. § (1) bekezdése helyébe a következő rendelkezés lép:

„(1) Az erdő faállományának kitermelését – a faültetvény kivételével – az üzemtervi előírásokkal összhangban is csak az erdészeti hatóság engedélye alapján lehet végezni. A fakitermelési munka végrehajtója köteles az engedély egy példányát a munkavégzés során magánál tartani és azt az erdészeti hatóság képviselőjének felszólítására bemutatni. Ennek elmulasztása az erdőgazdálkodási szabályok megsértésének minősül és ebben az esetben a hatóság képviselője a munkát leállítja, továbbá a munkavégzőt a helyszín elhagyására felszólítja. A faültetvényből történő fakitermelést az erdészeti hatóságnak előzetesen be kell jelenteni.”

6. § Az Evt. 74. § (3) bekezdése helyébe a következő rendelkezés lép:

„(3) Az erdészeti hatóság külön jogszabály szerinti esetben szakhatóságként eljárva az erdőterület megosztásához akkor adja meg a hozzájárulást, ha az újonnan kialakítandó földrészeket közúton vagy erdészeti magánúton megközelíthetők, és szélességük átlagosan a harminc métert eléri, továbbá a megosztással ültetvény és ültetvényyszerű erdők esetében másfél hektárnál, egyéb esetekben három hektárnál kisebb földrészlet nem keletkezik.”

7. § Az Evt. 79. § (2) bekezdése helyébe a következő rendelkezés lép, és a § a következő (3) bekezdéssel egészül ki:

„(2) Az (1) bekezdés szerinti igazolást az erdei termék szállítója köteles a szállítás során magánál tartani és azt a hatóság képviselőjének felszólítására bemutatni.

(3) Amennyiben az erdőgazdálkodó az (1) bekezdésben foglalt, vagy a szállító a (2) bekezdésben foglalt kötelezettségének nem tesz eleget, az az erdőgazdálkodási szabályok megsértésének minősül.”

8. § Az Evt. 102. §-a a következő (2)–(3) bekezdéssel egészül ki, és a § (2) bekezdésének számozása (4) bekezdésre változik:

„(2) Az erdőgazdálkodási szabályok 79. § (2) bekezdése szerinti megsértése esetén az erdőgazdálkodási bírságot a szállítóval szemben kell kiszabni.

(3) Az erdőgazdálkodási szabályok 60. § (1) bekezdése szerinti megsértése esetén az erdőgazdálkodási bírságot a fakitermelési munka végrehajtójával szemben kell kiszabni.”

* A törvényt az Országgyűlés a 2007. március 26-i ülésnapján fogadta el.

9. § Az Evt. 103. §-a (1) bekezdésének második mondata helyébe a következő rendelkezés lép:

„Az erdővédelmi bírság legkisebb mértéke ötezer forint, legnagyobb mértéke kétszázezer forint. Amennyiben az erdő látogatója fakitermelést végez anélkül, hogy arra jogosult lenne, az erdővédelmi bírság összege a kitermelt faanyag minden köbmétere után harmincezer forint.”

*A vad védelméről, a vadgazdálkodásról,
valamint a vadásatról szóló
1996. évi LV. törvény módosítása*

10. § A vad védelméről, a vadgazdálkodásról, valamint a vadásatról szóló 1996. évi LV. törvény (a továbbiakban: Vtv.) 12. §-a a következő (5) bekezdéssel egészül ki:

„(5) A vadászterület határának megállapítására irányuló földtulajdonosi gyűlés legkorábban a vadgazdálkodási üzemterv érvényességének lejártát megelőző 6 hónappal hívható össze.”

11. § (1) A Vtv. 16. § (1) bekezdése helyébe a következő rendelkezés lép:

„(1) A vadászati jog hasznóbérlője lehet:

a) vadászjeggyel rendelkező tagokból álló egyesület (a továbbiakban: vadásztársaság);

b) a vadásztársaságok érdekképviselői szerve;

c) a mezőgazdasági, illetve erdőgazdálkodás ágazatba sorolt, Magyarországon bejegyzett gazdasági társaság, szövetkezet, továbbá az erdőbirtokossági társulat, feltéve, ha a vadászterület legalább 25%-át mezőgazdasági, erdőgazdálkodási vagy természetvédelemmel összefüggő gazdasági tevékenység céljából használja.”

(2) A Vtv. 16. §-a (4) bekezdésének első mondata helyébe a következő rendelkezés lép:

„A vadászterület ismételt hasznóbérbe adása esetén a hasznóbérlőt e törvény alapján előhasznóbérlési jog illeti meg. E törvénynek az előhasznóbérlésre vonatkozó rendelkezéseit azoknak a jogosultaknak az esetében kell alkalmazni, akik a vadgazdálkodási üzemterv lejártának napján érvényes hasznóbérlési szerződéssel rendelkeznek, és az újonnan kialakított vadászterületnek legalább a felét az előző üzemtervi ciklusban is hasznóbérelték.”

12. § A Vtv. 31. §-a a következő új (2) bekezdéssel egészül ki, egyidejűleg a § jelenlegi (2)–(3) bekezdése számozása (3)–(4) bekezdésre változik:

„(2) Amennyiben a vadászterületen korábban létesített létesítmények, berendezések tulajdonjogának, illetve a használatának kérdésében a vadgazdálkodási üzemterv jóváhagyásáig nem jön létre megállapodás, a létesítmények, berendezések létesítője a jogalap nélküli gazdagodás szabályai szerint megtérítési igényvel léphet fel a jogosulttal szemben.”

13. § A Vtv. 32. § (2) bekezdése helyébe a következő rendelkezés lép:

„(2) A mesterséges vadtenyésztési tevékenység engedély nélküli folytatása, továbbá a vad engedély nélküli, vagy az engedélyben foglaltaktól eltérő zárttéri tartása a vadgazdálkodási szabályok megsértésének minősül.”

14. § A Vtv. 68. § (1) bekezdése a következő f)–g) ponttal egészül ki:

(E törvény alkalmazásában tiltott vadászati eszköznek minősül:)

„f) a hurok, horog, madárlép, verem;

g) a működése vagy felhasználása körülményei folytán nem szelektív háló.”

15. § (1) A Vtv. 71. §-a (1) bekezdésének a) és d) pontja helyébe a következő rendelkezés lép, egyidejűleg a bekezdés a következő j)–k) ponttal egészül ki:

(A vadászat rendje megsértésének minősül az alábbi vadászat:)

„a) légi járműből, vadászható madárfajok esetén a motoros járműből vagy járműről, vadászható emlősfajok esetén mozgó motoros járműből vagy járműről, továbbá az óránként öt kilométert meghaladó sebességgel közlekedő vízi járműből;”

„d) mesterséges fényforrás, továbbá a fényszóró engedély nélküli használatával;”

„j) vadászati tilalmi időben, vadászati kíméleti területen, a vadászati tilalom hatósági elrendelése ellenére folytatott vadászat,

k) a jogszabályban foglaltak kivételével a vadászati idényen kívüli – a vadászati hatóság engedélye nélküli – vadászat.”

(2) A Vtv. 71. §-a (2) bekezdésének b) és g) pontja helyébe a következő rendelkezés lép, egyidejűleg a bekezdés a következő h)–m) ponttal egészül ki:

(A vadászat rendje megsértésének minősül továbbá az alábbi eszközökkel történő vadászat:)

„b) a sörétes vadászlőfegyverrel a két tölténynél nagyobb tárkapacitású öntöltő (félautomata) vagy önműködő (automata) sörétes vadászlőfegyver;”

„g) a vad megtévesztésére alkalmas mesterséges anyag, valamint vak és megcsónkított élő csali állat;”

„h) az áramütést előidéző elektromos eszközök;

i) az emlősfajok ejtőhálóval történő befogásának kivételével a robbanószerek;

j) tükrös és más vakító eszköz, továbbá gázok és kifüstölés;

k) elektronikus képnagyítóból vagy képátalakítóból álló éjszakai lövésre alkalmas célzóeszközök;

l) mérgezett vagy altató csalétek;

m) vadászható emlősfajok esetében a működése vagy felhasználása körülményei folytán nem szelektív csapdázási módszer, vadászható madárfajok esetében a madarak tömeges vagy nem szelektív befogását vagy elpusztítását eredményező, illetve a fajok helyi eltűnését eredményező csapdázási eszköz, illetve eljárás és módszer.”

(3) A Vtv. 71. §-a a következő (3) bekezdéssel egészül ki, egyidejűleg a jelenlegi (3) bekezdés számozása (4) bekezdésre változik:

„(3) Az (1) és (2) bekezdésben foglaltakon kívül a vadászat rendje megsértésének minősül, ha a vadász megsérti az azonosító jel használatára vonatkozó, a törvényben, illetve külön jogszabályban meghatározott rendelkezéseket.”

16. § A Vtv. 81. §-a (3) bekezdésének első mondata helyébe a következő rendelkezés lép:

„Amennyiben a felek a szakértő személyének kiválasztásában nem tudnak megállapodni, vagy ha a károsult kárának megtérítését nem közvetlenül a bíróságtól kéri, a szakértőt a károsult kérelmére a károkozás helye szerint illetékes települési önkormányzat jegyzője (a továbbiakban: jegyző) rendeli ki.”

17. § A Vtv. 83. §-a a következő (4) bekezdéssel egészül ki:

„(4) Az (1) bekezdés *g*) pontja szerint a vadgazdálkodási szabályok megsértésének minősül, ha a jogosult:

a) nem veszi át a vadászati hatóságtól az azonosító jeleket, illetve nem készíti el a felhasználásukra vonatkozó részletes szabályokat, a vadászévre kiadott azonosító jelek felhasználásáról határidőben nem számol el a vadászati hatóságnak, vagy a jogosultság megszűnését követő 15. napig az azonosító jelekkel nem számol el, és a társas, egyéni vadászati naplót, teríték-nyilvántartást, valamint a hivatásos vadász szolgálati naplóját nem adja le a vadászati hatóságnak;

b) amennyiben a jogosult személyében, valamint a vadászterület határában az üzemtervi ciklust követően nem történt változás, és az új üzemtervi ciklus megkezdését követő 15. napig nem kéri a társas, illetve egyéni vadászati napló és a teríték-nyilvántartás, valamint a hivatásos vadász szolgálati naplója vadászati hatóságnál történő lezárását és ismételt érvényesítését;

c) a vadászterületnek nem minősülő területen vagy a vadasparkban tartott nagyvadat hatósági engedély nélkül a vadaskertbe kihelyezi, valamint a hatósági engedéllyel vadaskertbe kihelyezett nagyvad megjelölésére vonatkozó előírásoknak nem tesz eleget, továbbá vadászterületnek nem minősülő területről vagy vadasparkból származó nagyvadat szabad vadászterületre helyez ki;

d) az éves vadgazdálkodási tervtől engedély nélkül eltér;

e) a hivatásos vadász alkalmazása során

ea) az alkalmazás megszűnését 15 napon belül nem jelenti be a vadászati hatóságnak,

eb) a hivatásos vadász alkalmazására vonatkozó kötelezettségének a vadászati hatóság felhívására nem, vagy nem a törvényben foglalt feltételek szerint tesz eleget;

f) elmulasztja a vadászati engedéllyel rendelkező vadász egyéni lőjegyzékébe bejegyezni a vadászterület kódszámát.”

18. § (1) A Vtv. 84. § (1) bekezdése a következő *i–j*) ponttal egészül ki:

(A vadászati hatóság határozata alapján vadvédelmi bírságot köteles fizetni:)

„*i*) a vadász, ha a vadászjegy, az egyéni lőjegyzék, a hivatásos vadász szolgálati naplója elvesztését, megsemmisülését vagy azok tőle való eltulajdonítását 5 munkanapon belül elmulasztja bejelenteni a vadászati hatóságnak;

j) aki a vadászkutya vezetőjeként a vadászat megkezdésekor a jogszabályban előírt megkülönböztető jelzéssel a vadászskutyát nem látja el.”

(2) A Vtv. 84. § (2) bekezdése első mondatának helyébe a következő rendelkezés lép:

„Az (1) bekezdés *a–f*) és *i–j*) pontjai esetében a vadvédelmi bírság mértéke legalább tízezer forint, legfeljebb kétszázezer forint lehet.”

19. § A Vtv. 101. § *b*) pontja helyébe a következő rendelkezés lép:

(Ez a törvény a következő uniós jogi aktusnak való megfelelést szolgálja:)

„*b*) a Tanács 92/43/EGK irányelve (1992. május 21.) a természetes élőhelyek, valamint a vadon élő állatok és növények védelméről, 2. cikk, 6. cikk (1)–(2) bekezdés, 11. cikk, 12. cikk, 14. cikk, 15. cikk és VI. számú melléklet.”

*A növényvédelemről szóló
2000. évi XXXV. törvény módosítása*

20. § (1) A növényvédelemről szóló 2000. évi XXXV. törvény (a továbbiakban: Ntv.) 5. § (3) bekezdése helyébe a következő rendelkezés lép:

„(3) A földhasználó köteles az adott év június 30. napjáig az ingatlanon a parlagfű virágbimbó kialakulását megakadályozni és ezt az állapotot a vegetációs időszak végéig folyamatosan fenntartani.”

(2) Az Ntv. 7. § (5) bekezdése helyébe a következő rendelkezés lép:

„(5) A közérdekű védekezés költségei magukba foglalják a vállalkozó – szerződés alapján megfizetett – díját, valamint a védekezés elrendelésével és a végrehajtásával kapcsolatban a növényvédelmi szervnél, valamint az ingatlanügyi hatóságnál felmerült valamennyi költséget.”

21. § (1) Az Ntv. 7/A. § (1) bekezdése helyébe a következő rendelkezés lép:

„(1) Az 5. § (3) bekezdésében foglalt kötelezettség elmulasztása esetén a növényvédelmi szerv elrendeli a parlagfű elleni közérdekű védekezést.”

(2) Az Ntv. 7/A. §-a (6) bekezdésének első mondata helyébe a következő rendelkezés lép:

„Ha a parlagfű elleni közérdekű védekezést kultúrnövény károsodása nélkül nem lehet elvégezni, a parlagfű elleni közérdekű védekezést abban az esetben rendelik el, ha

az adott területen a kultúrnövény tőszáma nem éri el az agronómiailag indokolt tőszám 50%-át és a parlagfüvel való felületi borítottság a 30%-ot meghaladja.”

22. § Az Ntv. 12. § (1) bekezdése helyébe a következő rendelkezés lép:

„(1) Az engedélyező hatóság az új megengedett növényvédő-szermaradék határérték megállapítása esetén az Európai Bizottság által meghatározottak alapján adja ki az engedélyt. A forgalomba hozatalra engedélyezett növényvédő szerrel az engedélyező hatóság okiratot állít ki.”

23. § (1) Az Ntv. 14. §-a (1) bekezdésének bevezető szövege helyébe a következő rendelkezés lép:

„(1) Az engedélyező hatóság a növényvédő szer forgalomba hozatalát és felhasználását – az alábbi feltételek együttes fennállása esetén – akkor engedélyezi, ha”

(2) Az Ntv. 14. § (1) bekezdése a következő *h*) ponttal egészül ki:

„*h*) a kérelmező – külön jogszabály szerint – igazolja, hogy az engedélyezni kért termék, vagy annak bármely jellemzője, így elnevezése harmadik személy szellemi tulajdonjogát nem sérti.”

(3) Az Ntv. 14. §-a a következő új (4) bekezdéssel egészül ki, egyidejűleg a jelenlegi (4)–(7) bekezdés számozása (5)–(8) bekezdésre változik:

„(4) Az engedélyező hatóság az engedély megadásáról mikroorganizmusok esetében 12 hónapon belül dönt.”

24. § Az Ntv. 15/A. § (2) bekezdése helyébe a következő rendelkezés lép:

„(2) Az engedélyező hatóság az engedély megadásáról 60 napon belül dönt.”

25. § Az Ntv. 16. § (2) bekezdése a következő *e*) és *f*) pontokkal egészül ki:

(Az engedélyező hatóság a növényvédő szer engedélyét visszavonja, ha)

„*e*) az engedélyes a közösségi eljárásban engedélyezett hatóanyagot tartalmazó növényvédő szer felülvizsgálata során nem teljesíti a külön jogszabályban előírt feltételeket, vagy

f) amennyiben a 14. § (1) bekezdésben írt feltételek bármely okból nem teljesülnek.”

26. § Az Ntv. 50. §-a *a*) pontjának helyébe a következő rendelkezés lép:

(A növényvédelmi szerv)

„*a*) javaslatot tesz a védett zóna kijelölésére;”

27. § Az Ntv. 54. §-a (2) bekezdésének *j*) pontja helyébe a következő rendelkezés lép:

(A növényvédelmi hatóság)

„*j*) növényt, növényi terméket és ezek előállítását, raktározását, forgalmazását, valamint szállítóeszközöket, engedélyköteles termékek szállítását, raktározását, forgalmazá-

sát, felhasználását, illetőleg helyiségek, berendezések, növényvédelmi gépek, felszerelések forgalmazását, használatát ellenőrizheti, feltételhez kötheti, felfüggesztheti, megtilthatja, és a növényeket, növényi termékeket és csomagolóanyagokat megsemmisítheti;”

28. § Az Ntv. 60. § (1) bekezdése a következő *j*) ponttal egészül ki:

(Növényvédelmi bírságot kell kiszabni azzal szemben, aki)

„*j*) forgalomba hozatali engedéllyel (típusminősítés) nem rendelkező, vagy időszakos felülvizsgálaton részt nem vett növényvédelmi gépet forgalmaz, üzemeltet vagy használ.”

29. § Az Ntv. 61. §-a (2) bekezdésének első mondata helyébe a következő rendelkezés lép:

„A bírság legkisebb összege húszezer forint, legmagasabb összege ötmillió forint.”

30. § Az Ntv. 63. §-a a következő *e*) ponttal egészül ki:

(E törvény a következő uniós jogi aktusoknak való megfelelést szolgálja, illetve végrehajtásához szükséges rendelkezéseket állapítja meg:)

„*e*) a Tanács 2005/25/EK irányelve (2005. március 14.) a 91/414/EGK irányelv VI. mellékletének módosításáról.”

A takarmányok előállításáról, forgalomba hozataláról és felhasználásáról szóló 2001. évi CXIX. törvény módosítása

31. § A takarmányok előállításáról, forgalomba hozataláról és felhasználásáról szóló 2001. évi CXIX. törvény (a továbbiakban: Tv.) 2. § 21. pontja helyébe a következő rendelkezés lép:

(E törvény alkalmazásában:)

„21. *Létesítmény*: a takarmányhygiéna követelményeinek meghatározásáról szóló, 2005. január 12-i 183/2005/EK európai parlamenti és tanácsi rendelet (a továbbiakban: 183/2005/EK rendelet) szerinti vállalkozási egység.”

32. § A Tv. 4. §-a helyébe a következő rendelkezés lép:

„4. § (1) A 183/2005/EK rendelet 10. cikke szerint működési engedély beszerzésére kötelezett engedélyt a takarmányozási hatóság adja ki. Az engedély a kiadásától számított legfeljebb öt évig érvényes. A takarmányozási hatóság a működési engedéllyel rendelkező létesítményekről nyilvántartást vezet.

(2) A 183/2005/EK rendelet 9. cikke szerint nyilvántartásba vételre kötelezett takarmány-előállító üzemek, forgalmazó helyek és takarmány tárolással, szállítással foglalkozó létesítmények nyilvántartásba vételét a takarmányozási hatóság végzi. A takarmányozási hatóság a takarmány-előállító üzemeket a külön jogszabály szerinti, eredményes vizsgálatok elvégzését igazoló dokumentumok benyújtása esetén veszi nyilvántartásba.

(3) Az (1) és (2) bekezdés szerinti nyilvántartás tartalma a létesítmény nevét, címét, a takarmányipari vállalkozó nevét, a létesítmény nyilvántartási számát, illetve engedély számát, valamint az előállítani, forgalmazni, szállítani és tárolni szándékozott takarmány típusát.”

*A szőlőtermesztésről és borgazdálkodásról szóló
2004. évi XVIII. törvény módosítása*

33. § A szőlőtermesztésről és borgazdálkodásról szóló 2004. évi XVIII. törvény (a továbbiakban: bortörvény) 24/A. §-a helyébe a következő rendelkezés lép:

„24/A. § (1) Mustot, bort, illetve egyéb borászati terméket közfogyasztásra forgalomba hozni vagy továbbfeldolgozás céljából a Magyar Köztársaság területéről kivinni csak abban az esetben lehet, ha azt tételenként a borászati hatóság vagy külön jogszabályban meghatározott feltételeknek megfelelő szervezet a külön jogszabályban meghatározott laboratóriumi és érzékszervi vizsgálatok alá vetette és ennek alapján minőségét megállapította és megfelelőnek minősítette, illetve az Európai Gazdasági Térség valamely szerződő államának erre hatáskörrel rendelkező szerve, illetve egyéb, közösségi jogi aktusban meghatározott szervezet a rá vonatkozó szabályok szerint minőségét megállapította és megfelelőnek minősítette.

(2) A borászati hatóság az (1) bekezdés szerinti laboratóriumi és érzékszervi vizsgálatok alapján megfelelőnek minősített borra forgalomba hozatali engedélyt ad ki. A borászati hatóság a belföldön termelt borra kiadott engedélyt a bor származási bizonyítványát kiadó hegyközségnek is megküldi.

(3) A Magyar Köztársaság területén közfogyasztásra forgalomba hozott bor minden literje után a forgalomba hozónak 8 forint forgalomba hozatali járulékot kell fizetnie. A járulékot a jövedéki adóról és a jövedéki termékek forgalmazásának különös szabályairól szóló 2003. évi CXXVII. törvény 83. § (4) bekezdése szerinti tárgyidőszakban forgalomba hozott bor mennyisége után a 83. § (5) bekezdésében foglalt határidőig kell megfizetni.

(4) A (3) bekezdés alapján fizetendő forgalomba hozatali járulék összegéből le kell vonni azt az összeget, amelyet a (7) és (8) bekezdésekben meghatározott felhasználással azonos célra az Európai Gazdasági Térség valamely szerződő államában a forgalomba hozatali járulékfizetési kötelezettség keletkezését megelőzően kötelező jelleggel megfizettek, feltéve, hogy azt nem igénylik vissza.

(5) A forgalomba hozatali járulék az agrárpolitikáért felelős miniszter által vezetett minisztérium költségvetési fejezetén belül a borok közösségi marketingprogramját és a borok minőség-ellenőrzésének célját szolgáló előirányzat bevétele. A járuléktartozás megfizetésén túl a járulék mértékével azonos, de legkevesebb 50 000 forint mulasztási bírság megfizetésére köteles az a forgalomba hozó, aki forgalomba hozatali járulékfizetési kötelezettségének határidőre nem tesz eleget. A mulasztási bírságot a borászati

hatóság szabja ki. A bírság a központi költségvetés bevétele azzal, hogy a bírságot a borászati hatóság számlájára kell befizetni.

(6) Akinek forgalomba hozatali járuléktartozása van, az újonnan forgalomba hozni kívánt borra vonatkozóan a (2) bekezdés szerinti forgalomba hozatali engedélyt nem kaphat. A borászati hatóság a külön jogszabályban foglaltak szerint ellenőrzi a forgalomba hozatali járulék megfizetését. A vámhatóság a forgalomba hozott bor forgalomba hozójára (név, cégnev, lakcím, székhely, telephely), illetve a forgalomba hozott borra vonatkozó adatokat a külön jogszabályban meghatározott időközönként továbbítja a borászati hatóságnak.

(7) A forgalomba hozatali járulék címén befizetett összeg 60%-át közösségi bormarketing programok kidolgozására és végrehajtására, az Európai Unió által meghirdetett borreklám és -marketing programok nemzeti társfinanszírozására kell fordítani.

(8) A forgalomba hozatali járulék címén befizetett összeg 40%-a a borászati hatóságot illeti meg. A borászati hatóság a járulékbevételt a származási bizonyítványok valóságtartalmának ellenőrzésére, az 500 hl feletti bormennyiség esetében a forgalomba hozatali engedélyezési eljárásban hatósági mintavételre, a forgalomba hozott borok minőség-ellenőrzésére és tervszerű célvizsgálatokra köteles fordítani, kiegészítve laboratóriumi és érzékszervi vizsgálattal. A borászati hatóság köteles a járulékbevételből végzett ellenőrzésekről és a felhasznált összegről félévente, július 31-ig, illetve január 31-ig jelentést készíteni a miniszternek.

(9) A forgalomba hozatali járulék megfizetésének, kezelésének és felhasználásának részletes szabályait miniszteri rendelet állapítja meg.”

34. § (1) A bortörvény 57. §-a (1) bekezdésének *b)* és *q)* pontja helyébe a következő rendelkezés lép, egyidejűleg a bekezdés a következő *r)* ponttal egészül ki:

(Felhatalmazást kap az agrárpolitikáért felelős miniszter, hogy rendeletben megállapítsa)

„*b)* a szőlőtermesztési terület tagozódását, a borvidéki régiókat, a borvidékeket és a hozzájuk tartozó körzetek és települések listáját;”

„*q)* a forgalomba hozatali járulék megfizetésének, megfizetése ellenőrzésének, kezelésének és felhasználásának részletes szabályait;”

„*r)* a forgalomba hozatali engedély kiadásához szükséges kémiai és érzékszervi vizsgálatok végzésére jogosult szervezet elismerésének feltételeit és rendjét.”

Záró rendelkezések

35. § (1) Ez a törvény – a (2) bekezdésben foglaltak kivételével – a kihirdetését követő 15. napon lép hatályba. E törvény hatálybalépésével egyidejűleg

a) a vad védelméről, a vadgazdálkodásról, valamint a vadászatról szóló 1996. évi LV. törvény 84. § (4) bekezdésében a „vagy nem jegyzi be az egyéni lőjegyzékbe” szöveg, 97–99. §-a és megelőző alcíme, valamint 100. § (1) bekezdésének b) pontja,

b) a növényvédelemről szóló 2000. évi XXXV. törvény 14. § (1) bekezdés f) pontja hatályát veszti.

(2) E törvény 5. §-a, 7–9. §-a, 13–15. §-a, 17–18. §-a, 28–29. §-a és 33. §-a a kihirdetését követő 46. napon lép hatályba.

Az Európai Unió jogának való megfelelés

36. § (1) Ez a törvény a következő uniós jogi aktusoknak való megfelelést szolgálja:

a) a Tanács 90/425/EGK irányelve (1990. június 26.) az egyes élőállatok és állati termékek Közösségen belüli kereskedelmében a belső piac megvalósításának céljával alkalmazandó állat-egészségügyi és tenyésztéstechnikai ellenőrzésekről;

b) a Tanács 79/409/EGK irányelve (1979. április 2.) a vadon élő madarak védelméről, 6 cikk (2) bekezdés, 7. cikk (1) és (4) bekezdés, 8. cikk (1) bekezdés, valamint IV. számú melléklet;

c) a Tanács 92/43/EGK irányelve (1992. május 21.) a természetes élőhelyek, valamint a vadon élő állatok és növények védelméről, 15. cikk és VI. számú melléklet;

d) a Tanács 2005/25/EK irányelve (2005. március 14.) a 91/414/EGK irányelv VI. mellékletének módosításáról.

(2) E törvény a takarmányhigiénia követelményeinek meghatározásáról szóló, 2005. január 12-i 183/2005/EK rendelet 10. cikkének tagállami végrehajtásához szükséges rendelkezéseket állapítja meg.

Sólyom László s. k.,
köztársasági elnök

Dr. Szili Katalin s. k.,
az Országgyűlés elnöke

2007. évi XVII.

törvény

a mezőgazdasági, agrár-vidékfejlesztési, valamint halászati támogatásokhoz és egyéb intézkedésekhez kapcsolódó eljárás egyes kérdéseiről*

Az Országgyűlés annak érdekében, hogy az Európai Mezőgazdasági Vidékfejlesztési Alapból, az Európai Mezőgazdasági Garancia Alapból, valamint az Európai Halászati

szati Alapból, továbbá a tagállami hatáskörben nyújtott mezőgazdasági, agrár-vidékfejlesztési, valamint halászati támogatások nemzeti végrehajtásával összefüggő alapelveket, továbbá egységes intézményi, információs és eljárási kereteket megállapítsa, a következő törvényt alkotja:

I. FEJEZET

ÁLTALÁNOS RENDELKEZÉSEK

A törvény célja, alapelvei

1. § E törvény célja, hogy az eljárás törvényessége, eredményessége és átláthatósága érdekében a közösségi és a nemzeti forrásból folyósított mezőgazdasági, agrár-vidékfejlesztési, valamint halászati támogatások igénybevételének és a közös agrárpolitika egyéb, támogatás kifizetésével nem járó piacsabályozási intézkedéseiben (a továbbiakban együtt: intézkedés) való részvétel rendjét, az ügyfél, továbbá az irányítási, valamint a végrehajtási feladatokat ellátó szervek, illetve szervezetek jogait és kötelezettségeit egységesen szabályozza.

2. § A jogok rendeltetésszerű gyakorlása érdekében az irányítási, valamint a végrehajtási feladatokat ellátó szervek, illetve szervezetek az intézkedésekben való részvételhez kapcsolódó információhoz való egyenlő hozzájutási esélyek biztosítása mellett megadják az ügyfelek részére a vonatkozó nemzeti jogszabályok és közösségi jogi aktusok, valamint egyéb rendelkezések megtartásához szükséges tájékoztatást, és lehetővé teszik számukra az intézkedésekben való részvétel közösségi jogi aktusokon, nemzeti jogszabályokon és egyéb rendelkezéseken alapuló rendjének megismerését.

3. § A végrehajtási feladatokat ellátó szervezetek minden ügyben kötelesek megkülönböztetés nélkül, az adott intézkedésre vonatkozó közösségi jogi aktusoknak és nemzeti hatáskörben kiadott jogszabályoknak, és az ezeken alapuló más rendelkezéseknek megfelelően, valamint a támogatási cél megvalósítását és rendeltetését elősegítő módon eljárni és intézkedni.

4. § Az ügyfél jogainak gyakorlása és kötelezettségeinek teljesítése során köteles elősegíteni a törvény végrehajtásában közreműködő szervek, szervezetek feladatainak végrehajtását.

5. § A piaci szereplők gazdálkodása kiszámíthatóságának érdekében biztosítani kell, hogy:

a) a támogatások kifizetéséért és az egyéb intézkedések lebonyolításának végrehajtásáért felelős intézményrendszer működése átlátható, szabályszerű, megfelelően szabályozott és a hatékonyság, gazdaságosság, eredményesség követelményeinek megfelelő legyen,

* A törvényt az Országgyűlés a 2007. március 26-i ülésnapján fogadta el.

b) az ügyfelet csak a kérelem elbírálásához legszükségesebb mértékben terhelje adminisztrációs kötelezettség,

c) a támogatási kérelmeket, pályázatokat az egyenlő esélyek biztosítása mellett bírálják el, továbbá

d) a piaci szereplők a jogszabályok keretei között kiszámíthatóan, és határidőn belül jussanak hozzá az őket megillető támogatáshoz,

e) az átlagosnál kisebb gazdasági erővel rendelkező piaci szereplők számára is elérhetőek legyenek a versenyképessé válásukhoz szükséges támogatások.

6. § Annak érdekében, hogy az intézkedések ténylegesen a jogszabályokban vagy programokban meghatározott célok megvalósítását szolgálják, a végrehajtási feladatokat ellátó szervezetek kötelesek megteremteni, illetve biztosítani a szándékos szabálytalanságok elleni hatékony fellépéshez szükséges feltételeket.

7. § (1) Az ügyfelek, továbbá az irányítási, valamint a végrehajtási feladatokat ellátó szervek, illetve szervezetek kötelesek egymással, az Európai Unió illetékes szerveivel, szervezeteivel, valamint más tagállamok kifizető ügynökségeivel együttműködni. Ez az együttműködés kiterjed az egyes feladatok közösségi jogi aktusokban, valamint a jogszabályokban, továbbá a külön megállapodásokban foglaltak szerint történő végrehajtására, az együttműködő felek közti, szükséges és célhoz kötött adatszolgáltatásra, az ellenőrzések végrehajtásához szükséges feltételek megteremtésére.

(2) A törvény végrehajtásában külön megállapodás alapján részt vevő szervezetek a szükséges szervezési és pénzügyi intézkedések megtételével kötelesek saját, jogszabályban, illetve alapító okiratukban meghatározott alapfeladataik, valamint a külön megállapodásban foglaltak végrehajtása során az összhangot folyamatosan biztosítani.

8. § A törvény rendelkezéseit az Európai Unió Közös Agrárpolitikájáról (KAP), valamint Közös Halászati Politikájáról (KHP) szóló közvetlenül alkalmazandó közösségi jogi aktusokkal együtt kell alkalmazni és értelmezni.

Fogalmak

9. § A törvény, valamint a törvény végrehajtására kiadott jogszabályok alkalmazásában:

a) *beruházás*: az ügyfél által eszközölt, a számvitelről szóló 2000. évi C. törvény és a személyi jövedelemadóról szóló 1995. évi CXVII. törvény által befektetett eszközként aktiválhatónak minősített ráfordítások összessége. A társasági tulajdon, illetőleg szavazati jog megszerzésére fordított összeg csak abban az esetben minősül beruházásnak, ha a támogatás igénybevételi feltételeit megállapító jogszabály ezt kifejezetten lehetővé teszi;

b) *egyéb szervezet*: jogi személyiséggel nem rendelkező gazdasági társaság, szakcsoport, polgári jogi társaság, és minden más, jogi személyiséggel nem rendelkező személyi egyesülés;

c) *illetékes hatóság*: az 1290/2005/EK tanácsi rendeletnek a kifizető ügynökségek és más testületek akkreditációjára és az EMGA és az EMVA számláinak elszámolása tekintetében történő alkalmazására vonatkozó részletes szabályok megállapításáról szóló 885/2006/EK bizottsági rendelet (2006. június 21.) 1. cikkének (2) bekezdése alapján az agrárpolitikáért felelős miniszter;

d) *irányító hatóság*: az Európai Mezőgazdasági Vidékfejlesztési Alapból (EMVA) nyújtandó vidékfejlesztési támogatásról szóló 1698/2005/EK tanácsi rendelet (2005. szeptember 20.) 75. cikke, valamint az Európai Halászati Alapról szóló 1198/2006/EK tanácsi rendelet (2006. július 27.) 58. cikk (1) bekezdés a) pontja alapján az agrárpolitikáért felelős miniszter;

e) *kifizető ügynökség*: a közös agrárpolitika finanszírozásáról szóló 1290/2005/EK tanácsi rendelet (2005. június 21.) 6. cikkében meghatározottak szerinti, a Kormány által rendeletben kijelölt, és az illetékes hatóság által e feladat ellátására akkreditált szerv;

f) *igazolóló szerv*: a közös agrárpolitika finanszírozásáról szóló 1290/2005/EK tanácsi rendelet (2005. június 21.) 7. cikkében meghatározottak szerinti szerv;

g) *közreműködő szervezet*: az Európai Halászati Alapról szóló 1198/2006/EK tanácsi rendelet (2006. július 27.) 3. cikk p) pontja szerinti szervezet;

h) *igazolóló hatóság*: az Európai Halászati Alapról szóló 1198/2006/EK tanácsi rendelet (2006. július 27.) 58. cikk (1) bekezdés b) pontja szerinti szervezet;

i) *ellenőrző hatóság*: az Európai Halászati Alapról szóló 1198/2006/EK tanácsi rendelet (2006. július 27.) 58. cikk (1) bekezdés c) pontja szerinti szervezet;

j) *helyi akciócsoport*: az Európai Mezőgazdasági Vidékfejlesztési Alapból (EMVA) nyújtandó vidékfejlesztési támogatásról szóló 1698/2005/EK tanácsi rendelet (2005. szeptember 20.) 62. cikk (2) bekezdése szerinti feladatokat ellátó szervezet;

k) *nemzeti vidéki hálózat*: az 1698/2005/EK rendelet 68. cikke szerint jogszabályban foglaltak szerinti szervezési, koordinációs feladatokat ellátó szervezet;

l) *mezőgazdasági és vidékfejlesztési támogatási szerv*: a Kormány által rendeletben kijelölt szerv;

m) *nyilvánvaló hiba*: az ügyfél által benyújtott kérelemben, pályázatban feltüntetett adatok olyan egyértelmű hiányossága vagy hibája, amely a kérelem, vagy a pályázat más adataiból vagy más, a végrehajtási feladatokat ellátó szervezet által közvetlenül elérhető nyilvántartásból származó adatok alapján hiánypótlásra felszólítás nélkül, saját hatáskörben pótolható vagy javítható, kivéve a kérelem hitelességét befolyásoló hiányosság (aláírás, bélyegző lenyomat stb.);

n) *mezőgazdasági vagyoni értékű jog*:

1. a közös agrárpolitika keretébe tartozó közvetlen támogatási rendszerek közös szabályainak megállapításáról

és a mezőgazdasági termelők részére meghatározott támogatási rendszerek létrehozásáról, továbbá a 2019/93/EGK, 1452/2001/EK, 1453/2001/EK, 454/2001/EK, 1868/94/EK, 1251/1999/EK, 1254/1999/EK, 1673/2000/EK, 2358/71 EGK és a 2529/2001/EK rendeletek módosításáról szóló 1782/2003/EK tanácsi rendeletben (2003. szeptember 29.) foglaltaknak megfelelően kiosztott, az egységes támogatási rendszerben való részvételre feljogosító támogatási jogosultság,

2. az 1782/2003/EK rendelet 11. fejezetében meghatározott anyajuhra és anyakecskére vonatkozó támogatási jogosultság, és a 12. fejezetében meghatározott anyatehénre vonatkozó támogatási jogosultság,

3. a tej- és tejtermékágazatban illeték megállapításáról szóló 1788/2003/EK tanácsi rendelet (2003. szeptember 29.) 5. cikk j) pontjában meghatározott egyéni referenciamennyiség,

4. a borpiac közös szervezéséről szóló 1493/1999/EK tanácsi rendelet (1999. május 17.) 2. cikkében meghatározott új telepítési jog, és újratelepítési jog, valamint

5. jogszabályban mezőgazdasági vagyoni értékű jognak minősített jog;

o) kölcsönös megfeleltetés: a közös agrárpolitika keretébe tartozó közvetlen támogatási rendszerek közös szabályainak megállapításáról és a mezőgazdasági termelők részére meghatározott támogatási rendszerek létrehozásáról szóló 2003. szeptember 29-i 1782/2003/EK tanácsi rendelet által előírt kölcsönös megfeleltetés, moduláció, valamint integrált igazgatási és ellenőrzési rendszer végrehajtására vonatkozó részletes szabályok megállapításáról szóló 796/2004/EK bizottsági rendelet (2004. április 21.) 2. cikk (30) bekezdésében meghatározott fogalom;

p) hatáskörrel rendelkező hatóság: a kölcsönös megfeleltetés körébe tartozó követelmények ellenőrzését, igazolását végző közigazgatási szerv;

q) szabálytalanság: az Európai Közösségek pénzügyi érdekeinek védelméről szóló 2988/95/EK Euratom tanácsi rendelet (1995. december 18.) 1. cikk (2) bekezdésében megállapított tényállás;

r) csekély összegű (de minimis) támogatás: az EK-Szerződés 87. és 88. cikkének a csekély összegű (*de minimis*) támogatásokra való alkalmazásáról a mezőgazdasági és halászati ágazatban szóló 1860/2004/EK bizottsági rendelet (2004. október 6.), valamint más közösségi jogi aktus által csekély összegű (*de minimis*), támogatásnak minősített támogatás.

A törvény hatálya

10. § (1) A Magyar Köztársaság területén székhellyel, telephellyel, lakóhellyel, szokásos tartózkodási hellyel rendelkező vagy egyébként itt tartózkodó és gazdasági (termelő, szolgáltató, üzemi, üzleti) tevékenységet folytató természetes személy, jogi személy, jogi személyiséggel nem rendelkező szervezet egyes intézkedésekben való

részvételének rendjére, valamint az ezzel összefüggő közigazgatási hatósági eljárásban részt vevő személyre e törvény rendelkezéseit kell alkalmazni.

(2) E törvény rendelkezéseit kell alkalmazni továbbá az Európai Unió bármely tagállamában székhellyel, telephellyel rendelkező jogi személyre, illetve jogi személyiséggel nem rendelkező szervezetre, továbbá az Európai Unió bármely tagállamában lakóhellyel, szokásos tartózkodási hellyel rendelkező arra a természetes személyre, aki (amely) Magyarországon gazdasági (termelő, szolgáltató, üzemi, üzleti) tevékenységet folytat, és a vonatkozó jogszabályok alapján:

- a) exportbizonyítvány kiállítása iránti kérelem,
 - b) másik tagállamban kiállított exportbizonyítvány alapján export-visszatérítés iránti kérelem, valamint
 - c) export-visszatérítés megállapítására szolgáló eljárás keretében ajánlat benyújtásával
- az illetékes szervnél eljárást kezdeményez.

(3) Ha törvény másként nem rendelkezik, a vámszabad területre is e törvény rendelkezéseit kell alkalmazni.

11. § (1) E törvény hatálya kiterjed:

- a) az Európai Mezőgazdasági Vidékfejlesztési Alap (a továbbiakban: EMVA),
 - b) az Európai Mezőgazdasági Garancia Alap (a továbbiakban: EMGA),
 - c) az Európai Halászati Alap (a továbbiakban: EHA) keretében, valamint
 - d) a tagállami hatáskörben
- hozott intézkedésekben való részvétellel kapcsolatos, az irányítási, valamint a végrehajtási feladatokat ellátó szervek, illetve szervezetek hatáskörébe tartozó eljárására.

(2) A törvény végrehajtásáért az agrárpolitikáért felelős miniszter (a továbbiakban: miniszter) felel. A miniszter:

- a) az államháztartás működési rendjére vonatkozó jogszabályok rendelkezései szerint gondoskodik a belső kontrollrendszerek kialakításáról, valamint azok folyamatos és hatékony működtetéséről, valamint
- b) felel az egyes végrehajtási feladatokat ellátó szervek, szervezetek közötti feladatok elhatárolásáért.

(3) A törvény hatálya alá tartozó végrehajtási feladatot ellátó szervek, illetve szervezetek:

- a) a mezőgazdasági és vidékfejlesztési támogatási szerv,
- b) az átruházott feladatot ellátó szervezet,
- c) az együttműködő szervezet,
- d) a hatáskörrel rendelkező hatóság,
- e) nemzeti vidéki hálózat, valamint
- f) a helyi akciócsoport.

(4) A (3) bekezdésben foglaltak szerinti szervek, illetve szervezetek feletti egyes ellenőrzési jogosítványokat:

- a) az igazoló szerv,
- b) az igazoló hatóság, valamint
- c) az EHA esetében az ellenőrző hatóság gyakorolja.

(5) Az igazoló szervi ellenőrzésre vonatkozóan a 885/2006/EK rendelet 5. cikke szerinti előírásokat kell alkalmazni.

(6) Az igazoló hatósági ellenőrzésre az 1198/2006/EK rendelet 60. cikkében foglaltakat kell alkalmazni.

(7) Az EHA esetében az ellenőrző hatósági ellenőrzésre az 1198/2006/EK rendelet 61. cikkében foglaltakat kell alkalmazni.

(8) A kifizető ügynökség az 1290/2005/EK rendelet 6. cikk (1) bekezdés *a*), illetve *c*) pontjában foglaltaknak megfelelő ellenőrzési tevékenysége során a közvetlenül alkalmazandó közösségi jogi aktusokban, valamint e törvényben foglaltak szerint jár el.

(9) A (4) bekezdés szerinti ellenőrzés lefolytatása nem érinti az államháztartásra vonatkozó jogszabályok rendelkezései szerinti független belső ellenőrzés keretében lefolytatott ellenőrzési tevékenységet.

(10) Ha az igazoló szerv, az igazoló hatóság, a közreműködő szervezet, az ellenőrző hatóság, az átruházott feladatot ellátó szervezet, az együttműködő szervezet, a helyi akciócsoport, a nemzeti vidéki hálózat kijelöléséhez a közbeszerzésekről szóló 2003. évi CXXIX. törvény alapján nem kell közbeszerzési eljárást lefolytatni, e szervek, illetve szervezetek kijelöléséről a miniszter – ha e szervek, szervezetek felett az alapítói, illetőleg irányítási jogokat más miniszter gyakorolja, az államháztartásért felelős miniszterrel egyetértésben, az érintett miniszterrel együttes – rendeletben intézkedik. Amennyiben a kijelölés alapján a feladat ellátásáról szóló megállapodást olyan szervezettel köt meg, amely felett az alapítói, illetőleg irányítási jogokat más miniszter gyakorolja, e megállapodás létrejöttéhez az államháztartásért felelős miniszter, valamint az alapítói, illetőleg irányítási jogokat gyakorló miniszter jóváhagyása szükséges.

(11) E törvény hatálya nem terjed ki a Közös Agrárpolitika hatálya alá tartozó termékek importjának engedélyezésére.

(12) E törvény rendelkezéseit az export-visszatérítéssel kapcsolatos eljárásra, valamint a vámhatóság ellenőrzési hatáskörébe tartozó egyes intézkedésekre a közösségi jogi aktusokban, valamint a külön jogszabályokban foglaltak figyelembevételével kell alkalmazni.

(13) A Kormány az agrárpolitikáért felelős miniszter útján az agrárgazdaság fejlesztéséről szóló 1997. évi CXIV. törvény 2. §-ában foglaltak szerint évente beszámol az Országgyűlésnek a törvény hatálya alá tartozó intézkedések végrehajtásáról.

12. § (1) Ha e törvény másként nem rendelkezik, a törvény hatálya alá tartozó közigazgatási hatósági eljárásban – a (2)–(4) bekezdésekben meghatározott kivételekkel – a közigazgatási hatósági eljárás és szolgáltatás általános szabályairól szóló 2004. évi CXL. törvény (a továbbiakban: Ket.) rendelkezéseit kell alkalmazni.

(2) A törvény hatálya alá tartozó közigazgatási hatósági eljárásban nem kell alkalmazni a Ket. 29. §-át, 36. § (2)–(4) bekezdését, 113. §-át, valamint 169. §-át.

(3) A Ket. 20. § (3) bekezdése alkalmazásában a mezőgazdasági és vidékfejlesztési támogatási szerv akkreditált feladatai tekintetében az azonos hatáskörű más hatóság kijelölésére vonatkozó rendelkezést nem kell alkalmazni.

(4) A Ket. 112. §-ában, valamint 115. §-ában foglaltakat csak az EMVA-ból, illetve az EHA-ból folyósított támogatások esetében lehet alkalmazni azzal, hogy a 115. § (2) bekezdése alkalmazásakor a felügyeleti szerv jogszabálysértés esetén a mezőgazdasági és vidékfejlesztési támogatási szerv által hozott határozatot nem változtathatja meg.

(5) A törvény hatálya alá tartozó intézkedéssel kapcsolatban elektronikus ügyintézésre akkor van lehetőség, ha azt e törvény vagy a törvény felhatalmazása alapján kiadott kormányrendelet az ügy típusának megjelölésével lehetővé teszi.

II. FEJEZET

AZ IRÁNYÍTÁS ÉS VÉGREHAJTÁS EGYES INTÉZMÉNYEI

AZ IRÁNYÍTÁS EGYES INTÉZMÉNYEI

Az illetékes hatósági jogkör gyakorlása

13. § (1) A miniszter illetékes hatósági jogkörének gyakorlása során:

a) felelős a kifizető ügynökség akkreditációjáért, e feladatkörében – a közösségi jogi aktusokban foglaltak szerint – jogosult az akkreditáció megadására, illetve szükség esetén annak megvonására;

b) folyamatosan figyelemmel kíséri a kifizető ügynökségnél az akkreditációs feltételek teljesítését;

c) gondoskodik az egyes intézkedésekhez kapcsolódó monitoring rendszer működéséhez szükséges információs rendszernek más ágazati információs rendszerekkel való összehangolásáról;

d) közleményt ad ki a forrás kimerüléséről.

(2) A miniszter (1) bekezdés szerinti illetékes hatósági feladatai ellátása érdekében a mezőgazdasági és vidékfejlesztési támogatási szerv tekintetében a központi államigazgatási szervekről, valamint a Kormány tagjai és az államtitkárok jogállásáról szóló 2006. évi LVII. törvény (a továbbiakban: Ksztv.) 2. § (1) bekezdés *c*), valamint *h*)–*i*) pontjai szerinti irányítási jogköröket gyakorolja.

(3) A miniszter (1) bekezdés *b*)–*d*) pontja szerinti illetékes hatósági feladatai ellátásában – ideértve a (2) bekezdés szerinti jogköröket is – a kiadmányozási jogot írásban államtitkárra, illetve szakállamtitkárra ruházhatja át.

(4) Az (1) bekezdés *d*) pontja szerinti közleményeket a miniszter által vezetett minisztérium hivatalos lapjában és honlapján, valamint a mezőgazdasági és vidékfejlesztési támogatási szerv internetes honlapján kell közzétenni.

Az irányító hatósági jogkör gyakorlása

14. § (1) A miniszter irányító hatósági jogkörének gyakorlása során:

a) a közösségi jogi aktusok, valamint az Európai Unió vonatkozó programjai alapján dönt a technikai segítségnyújtás céljaira rendelkezésre álló közösségi források felhasználásáról;

b) meghatározza a monitoring bizottság összetételét, illetve gondoskodik annak működtetéséről;

c) közleményt ad ki:

ca) a pályázat alapján igényelhető támogatásról,

cb) pályázat esetén a támogatásokra vonatkozó kérelem benyújtására rendelkezésre álló időszakról,

cc) a támogatási kérelem elbírálásakor alkalmazandó szakmapolitikai prioritásról,

cd) a rendelkezésre álló forrás túligényléséről,

ce) a támogatás igénybevételéhez szükséges, jogszabályban, illetve a pályázati felhívást tartalmazó közleményben meghatározott feltételek teljesítése esetén a minimális ponthatárrol,

cf) a támogatási kérelmek elbírálásakor alkalmazandó műszaki, technikai leírásokról (pl. katalógusok, normagyűjtemények),

cg) a külön jogszabályban meghatározott esetekben;

d) irányítja a nemzeti vidéki hálózatot;

e) a 1698/2005/EK rendelet 75. cikk (1) bekezdésének *a*) pontja végrehajtása érdekében az EMVA intézkedései esetén az általa meghatározott körben jóváhagyja a mezőgazdasági és vidékfejlesztési támogatási szerv által alkalmazott eljárásrendeket, valamint a törvény alapján kötött megállapodásokat;

f) gyakorolja a Ket. 115. §-ában foglaltak szerint a felületesi szervet megillető jogosítványokat;

g) felel a partnerség elvének közösségi jogszabályok szerinti érvényesüléséért.

(2) A miniszter (1) bekezdés szerinti irányító hatósági feladatai ellátása érdekében a mezőgazdasági és vidékfejlesztési támogatási szerv tekintetében a Ksztv. 2. § (1) bekezdés *c*), valamint *h*)–*i*) pontjai szerinti irányítási jogköröket gyakorolja.

(3) A miniszter (1) bekezdés szerinti irányító hatósági feladatai ellátásában – ideértve a (2) bekezdés szerinti jogköröket is – a kiadmányozási jogot írásban államtitkára, illetve szakállamtitkára ruházhatja át.

(4) Az (1) bekezdés *c*) pontja szerinti közleményeket a miniszter által vezetett minisztérium hivatalos lapjában, internetes honlapján, valamint a mezőgazdasági és vidékfejlesztési támogatási szerv internetes honlapján kell közzétenni.

A VÉGREHAJTÁS EGYES INTÉZMÉNYEI ÁLTAL ELLÁTANDÓ FELADATOK

A mezőgazdasági és vidékfejlesztési támogatási szerv feladatai

15. § (1) A mezőgazdasági és vidékfejlesztési támogatási szerv felelős:

a) az EMGA-ból, illetve az EMVA-ból finanszírozott támogatások esetén a kifizető ügynökségi,

b) az EHA-ból finanszírozott támogatások esetében a közreműködő szervei,

c) egyes, jogszabályban meghatározott nemzeti hatáskörbe tartozó mezőgazdasági, agrár-vidékfejlesztési támogatásokkal összefüggő végrehajtási,

d) az *a*)–*c*) pontban foglaltak szerinti feladatok végrehajtásával összefüggő nyilvántartási, valamint

e) törvényben, illetve kormányrendeletben meghatározott egyéb államigazgatási feladatok ellátásáért.

(2) A mezőgazdasági és vidékfejlesztési támogatási szerv a feladatkörébe tartozó intézkedésekkel kapcsolatos jogok és kötelezettségek teljesítésének módjára vonatkozóan tájékoztatókat, közleményeket ad ki, illetve nyomtatványokat rendszeresít.

Az átruházott feladatokat ellátó szerv feladatai

16. § Az EMGA és az EMVA keretében végrehajtott intézkedések esetében a mezőgazdasági és vidékfejlesztési támogatási szerv a hatáskörébe tartozó feladatokat átruházás útján is elláthatja.

17. § (1) Az átruházott feladatot ellátó szerv a mezőgazdasági és vidékfejlesztési támogatási szerv nevében jár el.

(2) Az átruházott feladatot ellátó szerv által elvégzett feladatért harmadik személy felé a mezőgazdasági és vidékfejlesztési támogatási szerv felel. Az átruházott feladatot ellátó szerv csak a mezőgazdasági és vidékfejlesztési támogatási szerv előzetes jóváhagyása alapján vonhat be más szervezetet az átruházott feladat ellátásába.

(3) Az átruházott feladat ellátásáról írásba foglalt megállapodásban kell rendelkezni. E megállapodásnak tartalmaznia kell különösen:

a) az átruházott feladatok körének meghatározását,

b) az átruházott feladatok ellátásának pénzügyi feltételeit,

c) az átruházott feladatot ellátó szervezet feladatait és kötelezettségeit,

d) az *a*) pontban megjelölt feladat elvégzése során alkalmazott eljárást és módszereket,

e) a teljesítési igazolás kiállításának feltételeit,

f) rendelkezést az átruházott feladatot ellátó szerv által elvégzett ellenőrzések eredményeiről szóló jelentések gyakoriságáról,

g) rendelkezést a mezőgazdasági és vidékfejlesztési támogatási szerv részére átadandó adatok köréről, az adat-szolgáltatás tartalmáról és rendszerességéről,

h) az átruházott feladatot ellátó szervnek a mezőgazdasági és vidékfejlesztési támogatási szervvel szembeni felelősségvállalása szabályait,

i) az átruházott feladat elvégzése érdekében mezőgazdasági és vidékfejlesztési támogatási szerv által átadott vagy átadásra kerülő adatok körét és azok védelmét.

(4) A mezőgazdasági és vidékfejlesztési támogatási szerv ellenőrzésére jogosult szervek ellenőrzik az átruházott feladat teljesítését.

Az együttműködő szervezet feladatai

18. § (1) Az EMGA és az EMVA keretében végrehajtott intézkedések esetében a mezőgazdasági és vidékfejlesztési támogatási szerv a hatáskörébe tartozó feladatok ellátásába szakértőként, illetve egyes technikai jellegű feladatok ellátására más szervezetet (a továbbiakban: együttműködő szervezet) is bevonhat.

(2) Az együttműködő szervezet önállóan nem járhat el, kizárólag a mezőgazdasági és vidékfejlesztési támogatási szerv előzetes jóváhagyása alapján vonhat be más szakértőt, illetve közreműködőt feladata ellátásába. Az együttműködő szervezet által elvégzett feladatért harmadik személy felé a mezőgazdasági és vidékfejlesztési támogatási szerv felel.

(3) Az együttműködés keretében ellátandó feladatokról írásba foglalt megállapodásban kell rendelkezni. E megállapodásnak tartalmaznia kell különösen:

a) az együttműködés keretében ellátandó feladatok körének meghatározását,

b) az ellátandó feladatok végrehajtásával összefüggő pénzügyi feltételeket,

c) az együttműködő szervezet feladatait és kötelezettségeit,

d) az a) pontban megjelölt feladat elvégzése során alkalmazott eljárást és módszereket,

e) a teljesítési igazolás kiállításának feltételeit,

f) az együttműködő szervezetnek a mezőgazdasági és vidékfejlesztési támogatási szervvel szembeni felelősségvállalása szabályait,

g) az együttműködői feladatok elvégzése érdekében a mezőgazdasági és vidékfejlesztési támogatási szerv által átadott vagy átadásra kerülő adatok körét és azok védelmét.

(4) A mezőgazdasági és vidékfejlesztési támogatási szerv ellenőrzésére jogosult szervek ellenőrzik az együttműködői feladatok teljesítését.

(5) Olyan feladatok ellátására, amelyben más költségvetési szerv vagy egyéb szervezet saját hatáskörében eljárást

folytat, és eljárása a mezőgazdasági és vidékfejlesztési támogatási szerv hatáskörébe tartozó feladatot érint, a feladat-végzés összehangolása érdekében együttműködési megállapodás köthető.

A hatáskörrel rendelkező hatóság feladatai

19. § (1) A hatáskörrel rendelkező hatóság a kölcsönös megfeleltetés körébe tartozó ellenőrzéseket külön jogszabály alapján folytatja le.

(2) A hatáskörrel rendelkező hatóság az ellenőrzések eredményeiről a mezőgazdasági és vidékfejlesztési támogatási szervet a (3)–(5) bekezdésben foglaltaknak megfelelően tájékoztatja.

(3) A mezőgazdasági és vidékfejlesztési támogatási szerv és a hatáskörrel rendelkező hatóság a kölcsönös megfeleltetés keretében történő ellenőrzések ellátásával, valamint az adatok kölcsönös átadásával kapcsolatos részletes feltételekről írásban állapodnak meg. Az írásbeli megállapodásnak tartalmaznia kell különösen:

a) a hatáskörrel rendelkező hatóság által a kölcsönös megfeleltetés körébe tartozó feltételek ellenőrzésének a körét;

b) az ellenőrzés során alkalmazandó mintavétel módját;

c) a mezőgazdasági és vidékfejlesztési támogatási szerv ellenőrzésre kiválasztott ügyfeleinek és azok kérelmeinek a hatáskörrel rendelkező hatóság részére átadandó adatainak körét;

d) a hatáskörrel rendelkező hatóság által kiállítandó ellenőrzési jegyzőkönyvek tartalmát, átadásának ütemezését és módját.

(4) A (3) bekezdésben meghatározott adatszere kapcsán a mezőgazdasági és vidékfejlesztési támogatási szerv által vezetett integrált informatikai rendszer, valamint nyilvántartási rendszerek kód- és törzsadatait kell alkalmazni, különös tekintettel a kiválasztásra kerülő ügyfelek, üzemek, valamint helyszínek azonosítására.

(5) A (3) bekezdés d) pontja alapján kiállított jegyzőkönyvet a mezőgazdasági és vidékfejlesztési támogatási szerv által vezetett integrált informatikai rendszer által elektronikusan is közvetlenül átvehető módon kell kiállítani.

(6) A mezőgazdasági és vidékfejlesztési támogatási szerv ellenőrzésére jogosult szervek ellenőrzik a (3) bekezdésben foglaltak szerinti megállapodásban foglaltak teljesítését.

A nemzeti vidéki hálózat feladatai

20. § (1) Az 1698/2005/EK rendelet 68. cikke szerinti nemzeti vidéki hálózat felállításával, irányításával és működtetésével kapcsolatos feladatokat az irányító hatóság a külön jogszabályban foglaltak alapján felállított irányító egység közreműködésével látja el.

(2) Az irányító egység, valamint a nemzeti vidéki hálózat az EMVA esetében az 1698/2005/EK rendelet 68. cikke szerinti feladatokon túl az irányító hatóság által meghatározottak szerint átruházott feladatkörben is eljárhat, illetve a mezőgazdasági és vidékfejlesztési támogatási szervvel együttműködési megállapodást köthet.

A helyi akciócsoport

21. § (1) A helyi akciócsoport az 1698/2005/EK rendelet 63. cikk (a) és (b) pontja szerinti feladat ellátása során – figyelemmel a 62. cikk (2) bekezdésében foglaltakra – a mezőgazdasági és vidékfejlesztési támogatási szervvel kötött külön megállapodás alapján átruházott feladatkörben is eljárhat.

(2) Jogszabály előírhatja, hogy az (1) bekezdésben foglaltak szerinti megállapodás csak az irányító hatóság által a külön jogszabályban foglaltak szerint elismert jogi személynek minősülő helyi akciócsoporttal köthető.

III. FEJEZET

ADATKEZELÉS, NYILVÁNTARTÁSOK

A támogatási adat kezelése

22. § (1) A mezőgazdasági és vidékfejlesztési támogatási szerv a hatáskörébe tartozó feladatok végrehajtásához:

a) az ügyfél azonosítására szolgáló adatokat (név, születési hely és idő, anyja leánykori neve, regisztrációs szám, lakóhely adatai és adóazonosító jel),

b) az egyes intézkedésekben való részvétellel összefüggő eljárás során az ügyfélre vonatkozóan keletkezett adatokat, valamint

c) az ügyfél ellenőrzése során harmadik személyről nyert – személyes adatként az *a)* pont szerinti – adatokat [az *a)*–*c)* pontok a továbbiakban együtt: támogatási adat] az adott támogatási jogcímre vonatkozó jogosulatlanul igénybe vett támogatás végrehajtásához való jog elévüléséig kezelheti.

(2) A mezőgazdasági és vidékfejlesztési támogatási szerv a törvényben meghatározott más szerv, illetve szervezet nyilvántartásából átvett adatot csak az ügyfél személyazonosításához, a támogatáshoz való jogosultság megállapításához, az intézkedésekhez kapcsolódó feltételek ellenőrzéséhez, az ügyfél kérelmére indult eljárás során pedig a tényállás tisztázásához használhatja fel.

(3) Amennyiben törvény megengedi a mezőgazdasági és vidékfejlesztési támogatási szerv és más hatóság között az adat átadását, illetve a hatósági nyilvántartásokból az adat átvételét, az adatszolgáltatást elektronikus úton is lehet teljesíteni.

(4) A mezőgazdasági és vidékfejlesztési támogatási szerv a támogatási adatot a jogosulatlanul igénybe vett támogatás végrehajtásához való jogra vonatkozó elévülési időn belül a mezőgazdasági és vidékfejlesztési támogatási szerv hatáskörébe tartozó ellenőrzések lefolytatásával összefüggésben átadhatja az átruházott feladatot ellátó szervnek, illetve az együttműködő szervezetnek, valamint a hatáskörrel rendelkező hatóságnak, amely szervek, illetve szervezetek ezen adatokat kezelik.

Adatszolgáltatás

23. § (1) Ha a mezőgazdasági és vidékfejlesztési támogatási szerv az elhunyt magánszemély támogatásával összefüggésben eljárást folytat vagy azt kezdeményezi, és ennek során az örökösök személyének ismerete szükséges, a mezőgazdasági és vidékfejlesztési támogatási szerv megkeresésére a hagyatéki leltározást végző szerv adatot szolgáltat a hagyatéki leltár készítésének tényéről, valamint a hagyatéki eljárást lefolytató közjegyző nevééről és székhelyéről.

(2) A mezőgazdasági és vidékfejlesztési támogatási szerv megkeresése alapján a hagyatéki eljárást lefolytató közjegyző tájékoztatja a mezőgazdasági és vidékfejlesztési támogatási szervet az azonosításukhoz szükséges adatok feltüntetésével (név, születési hely és idő, anyja leánykori neve, regisztrációs szám és lakóhely) az örökösökről vagy tájékoztatást ad a hagyatéki eljárás megszüntetéséről.

(3) A mezőgazdasági és vidékfejlesztési támogatási szerv a szükséges ellenőrzések lefolytatása, valamint más intézkedés megtétele céljából köteles a támogatási adatot a mezőgazdasági és vidékfejlesztési támogatási szerv ellenőrzésére jogosult szervek, valamint más tagállam kifizető ügynöksége rendelkezésére bocsátani. Az adatátadási kötelezettség írásbeli megkeresés alapján, és csak a megkereső szerv jogszabályban vagy külön megállapodásban rögzített feladatainak ellátásához szükséges mértékig teljesíthető.

(4) A mezőgazdasági és vidékfejlesztési támogatási szerv az ügyfélre vonatkozó – a gazdálkodással, a termőföld-hasznosítással, az állattartással, az erdőgazdálkodással, a mezőgazdasági termékek tárolásával, feldolgozásával, valamint az egyéb mezőgazdasági tevékenységgel, halászattal kapcsolatos – támogatási adatokat egyedi azonosításra alkalmas módon, illetve a támogatások összegével, felhasználásával kapcsolatos adatokat összesített adatként statisztikai célú felhasználásra térítésmentesen adja át a Központi Statisztikai Hivatalnak. Az adatátadási kötelezettség írásbeli megkeresés alapján és csak a Központi Statisztikai Hivatal jogszabályban rögzített feladatainak ellátásához szükséges mértékig teljesíthető.

A támogatási adatok védelmére vonatkozó külön rendelkezések

24. § (1) Nem nyilvános támogatási adat a mezőgazdasági és vidékfejlesztési támogatási szerv eljárásában készített vagy rögzített, a személyes adatok védelméről és a közérdekű adatok nyilvánosságáról szóló 1992. évi LXIII. törvény 19/A. §-a szerinti adat.

(2) A mezőgazdasági és vidékfejlesztési támogatási szerv által kezelt támogatási adatok közül közérdekből nyilvános adat e törvény alapján a központi költségvetésből, illetve az EMGA-ból, az EMVA-ból, illetve EHA-ból támogatásban részesülő ügyfél:

- a) neve (elnevezése), lakóhelye, székhelye, telephelye,
- b) regisztrációs száma,
- c) a támogatás jogcíme, valamint
- d) a támogatás jogerősen megállapított összege.

(3) A mezőgazdasági és vidékfejlesztési támogatási szerv a (2) bekezdés szerinti adatokat honlapján a támogatási összeget megállapító határozat jogerőre emelkedésétől számított harminc napon belül közzéteszi.

(4) A mezőgazdasági és vidékfejlesztési támogatási szerv alkalmazottja, volt alkalmazottja, az ellenőrzésbe vagy az eljárásba bevont szakértő és minden más személy, akinek az adatszolgáltatás, -nyilvántartás, -feldolgozás, az ellenőrzés, a támogatás megállapítása, tartozásbeszedés, végrehajtás, illetve statisztikai célú felhasználás során feladataival összefüggésben feladataihoz kapcsolódó nem nyilvános támogatási adat vagy törvény által védett adat jut a tudomására, köteles azt megőrizni.

(5) A (4) bekezdésben megjelölt személy megsérti a titoktartási kötelezettséget, ha a mezőgazdasági és vidékfejlesztési támogatási szerv hatáskörébe tartozó eljárásokban vagy bírósági eljárás során megismert nem nyilvános támogatási adatot alapos ok nélkül illetéktelen személy részére hozzáférhetővé tesz, felhasznál vagy közzétesz.

(6) Amennyiben az ügyfél az intézkedésben való részvételre irányuló kérelme, pályázata összeállítása céljából tanácsadói szolgáltatást vesz igénybe, a tanácsadást végző titoktartási kötelezettségére a külön jogszabályban, a közvetlenül alkalmazandó közösségi jogi aktusban, valamint az ügyféllel kötött megállapodásban foglaltakat kell alkalmazni.

25. § (1) A nem nyilvános támogatási adat a mezőgazdasági és vidékfejlesztési támogatási szerven kívüli más szerv által csak alapos okkal használható fel. A nem nyilvános támogatási adatot alapos okkal használják fel, ha:

- a) az a támogatás ellenőrzését, vagy
- b) a (2)–(4) bekezdésben megjelölt szervek tájékoztatását szolgálja, továbbá
- c) azt törvény előírja vagy megengedi, illetve
- d) a felhasználáshoz az érintett ügyfél hozzájárul.

(2) Az egyes intézkedésekben való részvétellel összefüggő adatot a mezőgazdasági és vidékfejlesztési támogatási szerv és a hivatalos statisztikai szolgálathoz tartozó szervek statisztikai célra felhasználhatják, ha a titoktartási kötelezettség megtartását a feldolgozás során biztosítják és – amennyiben a statisztikáról szóló törvény másként nem rendelkezik – azt a későbbi egyedi azonosításra alkalmatlanná teszik.

(3) A mezőgazdasági és vidékfejlesztési támogatási szerv a jogosulatlanul igénybe vett támogatás végrehajtásához való jogra vonatkozó elévülési időn belül kérelemre tájékoztatja az adóhatóságot, illetve a vámhatóságot a nem nyilvános támogatási adatról, ha az adó-, illetve vámteher vagy adóhiány feltárását, behajthatóságának megállapítását szolgálja, továbbá vám-, illetve adóigazgatási eljárás lefolytatásához szükséges.

(4) A mezőgazdasági és vidékfejlesztési támogatási szerv – ha az adott szerv az adat kezelésére törvény alapján egyébként jogosult – tájékoztatja a nem nyilvános támogatási adatról:

- a) a bíróságot;
- b) az ügyészséget;
- c) az ügyész által jóváhagyott megkeresésre a nyomozó hatóságot, ha a tájékoztatás a büntetőeljárás megindítása vagy lefolytatása érdekében szükséges;
- d) az illetékes nemzetbiztonsági szerv által engedélyezett megkeresés alapján a törvényben meghatározott feladatkörében eljáró nemzetbiztonsági szolgálatot;
- e) az Állami Számvevőszéket, a Kormány által kijelölt belső ellenőrzési szervezetet, az Európai Csalásellenes Hivatalt (OLAF), az állami adóhatóságot, a vámhatóságot, ha a tájékoztatás az ellenőrzéshez szükséges;
- f) az Európai Bizottságot, az Európai Számvevőszéket, az Európai Bíróságot;
- g) az illetékes hatóságot, az irányító hatóságot;
- h) a költségvetési fejezet felügyeletét ellátó szerv vezetőjét, ha a tájékoztatás az államháztartásról szóló törvény szerinti belső ellenőrzéshez szükséges;
- i) közfeladatot ellátó szervet a feladatainak ellátásához szükséges körben.

(5) A mezőgazdasági és vidékfejlesztési támogatási szerv a nyomozó hatóságot a „halaszthatatlan intézkedés” jellel ellátott, külön jogszabályban előírt ügyészi jóváhagyást nélkülöző megkeresésére is köteles tájékoztatni az adott ügyvel összefüggő nem nyilvános támogatási adatról.

(6) A mezőgazdasági és vidékfejlesztési támogatási szerv jogosult a nem nyilvános támogatási adatról az utólagos vállalat-ellenőrzések végrehajtásáért felelős hatóságot tájékoztatni, ha az intézkedésben való részvétel utólagos ellenőrzéséhez szükséges.

Nyilvántartási rendszerek

26. § (1) A mezőgazdasági és vidékfejlesztési támogatási szerv a támogatási adatok nyilvántartására az alábbi nyilvántartási rendszereket működteti:

- a) ügyfél-nyilvántartási rendszer,
- b) az intézkedések kezelésére szolgáló nyilvántartási és ellenőrzési rendszerek,
- c) földterület azonosítási rendszer,
- d) intervenció raktárregiszter,
- e) agrár de minimis nyilvántartási rendszer [az a)–e) pontok a továbbiakban együtt: nyilvántartási rendszerek].

(2) A mezőgazdasági és vidékfejlesztési támogatási szerv a nyilvántartási rendszerek működtetésével kapcsolatos technikai feladatok ellátására adatfeldolgozót bízhat meg.

(3) A mezőgazdasági és vidékfejlesztési támogatási szerv az intézkedések végrehajtása során az abban foglalt feltételek, illetve kötelezettségek betartásának ellenőrzése céljából adatokat vehet át:

- a) a vámhatóság által kezelt vámadatbázisból,
- b) a külkereskedelmi államigazgatási szerv által kezelt importengedély-nyilvántartásból,
- c) a szőlőültetvény-kataszterből,
- d) az Egységes Nyilvántartási és Azonosítási Rendszerből (ENAR),
- e) az Országos Erdőállomány Adattárból,
- f) a védett és védelemre tervezett természeti területek nyilvántartásából,
- g) az Országos Támogatási Monitoring Rendszer nyilvántartásából,
- h) a külön jogszabály szerint elismert ökológiai termelést ellenőrző szervezet által vezetett, az ökológiai gazdálkodással összefüggő nyilvántartásból,
- i) a vetőmag-nyilvántartási rendszerből,
- j) a személyek azonosítására a személyiadat- és lakcímnilvántartásból,
- k) a cégnyilvántartásból,
- l) az ingatlan-nyilvántartásból,
- m) a szőlőültetvények országos térinformatikai nyilvántartásából,
- n) az Országos Halászati Adattárból,
- o) a munkaügyi és munkavédelmi hatóság adatbázisából,
- p) az egyenlő bánásmód követelményének érvényesülését ellenőrző közigazgatási szerv által kezelt adatbázisból,
- q) az ügyfelet megillető támogatási jogosultságot tartalmazó nyilvántartásból,
- r) az I. és II. Nemzeti Fejlesztési Tervhez kapcsolódó információs rendszerekből.

(4) A mezőgazdasági és vidékfejlesztési támogatási szerv az ügyfélre vonatkozó támogatási adatokat egymással, valamint az e törvény alapján átvett adatokkal a feladatkörében végzendő ellenőrzés céljából összevetheti, illetve felhasználhatja.

Az intézkedések kezelésére vonatkozó nyilvántartási és ellenőrzési rendszerek

27. § (1) Az intézkedésekhez kapcsolódó támogatási adatok kezelésére a mezőgazdasági és vidékfejlesztési támogatási szerv integrált informatikai rendszert működtet.

(2) Az intézkedések hatékony végrehajtása érdekében az intézkedések végrehajtása során kezelt adatokból a mezőgazdasági és vidékfejlesztési támogatási szerv elkülönült nyilvántartásokat hozhat létre. Az integrált informatikai rendszer részét képező elkülönült nyilvántartások esetén biztosítani kell az adatoknak a nyilvántartások közötti átadását.

(3) A mezőgazdasági és vidékfejlesztési támogatási szerv az 1782/2003/EK tanácsi rendelet II. Cím 4. fejezete szerinti integrált igazgatási és ellenőrzési rendszert az általa működtetett integrált informatikai rendszer részeként alakítja ki.

Ügyfél-nyilvántartási rendszer

28. § (1) Az intézkedésekben való részvétel feltétele, hogy az ügyfél legkésőbb a kérelem benyújtásával egyidejűleg regisztráltassa magát a mezőgazdasági és vidékfejlesztési támogatási szerv által vezetett ügyfél-nyilvántartási rendszerben.

(2) A regisztrációs szám megállapítása iránti kérelemben be kell jelenteni az ügyfél:

- a) nevét (elnevezését), rövidített cégnevét;
- b) képviselőjére jogosult nevét;
- c) az adózás rendjéről szóló 2003. évi XCII. törvény 178. § 1. pontjában meghatározottak szerinti adóazonosító számát, külföldi vállalkozás esetén az illetősége szerinti állam hatósága által megállapított adóazonosító számát;
- d) pénzforgalmi bankszámlaszámát, feltéve, ha pénzügyi következménnyel járó intézkedésben vesz részt;
- e) címét, székhelyét, telephelyét vagy telephelyeit;
- f) gazdálkodási formáját, továbbá statisztikai számjelét;
- g) levelezési címét – ha az nem azonos székhelyével, telephelyével –, továbbá a Magyarországon lakóhellyel, vagy telephellyel nem rendelkező külföldi személy esetében magyarországi kézbesítési meghatalmazottjának nevét és lakóhelyét (székhelyét);
- h) iratai őrzésének helyét, ha az nem azonos az ügyfél székhelyével vagy lakóhelyével;
- i) jogelődjét és jogelődjének regisztrációs számát.

(3) Az ügyfél-nyilvántartási rendszer tartalmazza:

- a) a (3) bekezdés szerinti adatokat;
- b) az ügyfél regisztrációs számát;
- c) az ügyfelet megillető támogatási jogosultságokra vonatkozó adatokat;

d) az ügyfélnek az 1782/2003/EK tanácsi rendelet 3–9. cikkei szerinti kapcsolt előírásokkal összefüggő adatait;

e) az ügyfél azon adatait, amelyre vonatkozóan a mezőgazdasági és vidékfejlesztési támogatási szervet az általa vezetett nyilvántartások működtetése során a külön jogszabályban megfogalmazottak szerinti folyamatos nyilvántartási kötelezettség terheli.

(4) A mezőgazdasági és vidékfejlesztési támogatási szerv az ügyfél-nyilvántartási rendszer részeként, a törvény hatálya alá tartozó eljárások végrehajtásához szükséges mértékben nyilvántartja az ügyfelek telephelyeit, termelő egységeit, a gazdálkodás végzésének helyeit.

(5) A mezőgazdasági és vidékfejlesztési támogatási szerv a mezőgazdasági termelőkre, valamint a mezőgazdasági üzemekre vonatkozó, közösségi jogi aktusok szerinti nyilvántartásról az ügyfélnyilvántartás keretében gondoskodik.

29. § (1) Az ügyfél – annak bekövetkezésétől számított tizenöt napon belül – köteles a mezőgazdasági és vidékfejlesztési támogatási szervet az ügyfél-nyilvántartásba bejelentett adataiban bekövetkezett változásról, valamint a (2) bekezdés szerinti változásról a mezőgazdasági és vidékfejlesztési támogatási szerv által előírt nyomtatványon értesíteni.

(2) Az (1) bekezdés szerinti bejelentési kötelezettség kiterjed az ügyfél végelszámolásának elhatározására, a jogi személy, illetve egyéb szervezet megszűnésére is. Ebben az esetben a bejelentési kötelezettség kiterjed a jogi személy, illetve egyéb szervezet végelszámolójára, felszámolójára is.

(3) Az (1)–(2) bekezdés szerinti kötelezettség elmulasztása esetén a mezőgazdasági és vidékfejlesztési támogatási szerv az ügyfelet, felszámolót, végelszámolót mulasztási bírság fizetésére kötelezi.

30. § (1) A mezőgazdasági és vidékfejlesztési támogatási szerv kérelem alapján nyilvántartásba veszi az ügyfelet, és részére regisztrációs számot állapít meg.

(2) Az ügyfélnek a regisztrációs számát az intézkedésekben való részvétellel összefüggő minden iraton fel kell tüntetnie.

(3) A mezőgazdasági és vidékfejlesztési támogatási szerv a regisztrációs szám megállapítása iránti kérelmet érdemi vizsgálat nélkül végzéssel elutasítja, ha az ügyfél által bejelentett adatok valótlanok vagy hiányosak.

(4) Annak részére, aki (amely) regisztrációs szám megállapítása iránti kérelmet nem nyújtott be, a mezőgazdasági és vidékfejlesztési támogatási szerv – amennyiben ez a jogszabályban meghatározott feladatainak végrehajtásához szükséges – ideiglenes technikai azonosítót állapíthat meg.

Mezőgazdasági Parcella Azonosító Rendszer

31. § (1) Az e törvény hatálya alá tartozó, földterülethez kapcsolódó támogatások eljárásainak kizárólagos országos földterület-azonosítási rendszere a Mezőgazdasági Parcella Azonosító Rendszer (MePAR). A MePAR adattartalma állami tulajdonban van, a tulajdonosi jogokat az állam nevében mezőgazdasági és vidékfejlesztési támogatási szerv gyakorolja.

(2) A MePAR számítógépes rendszerének térképi alapját az Egységes Országos Vetületi Rendszerben (EOV) kell elkészíteni, és meg kell felelnie az 1:10 000-es méretarányú állami topográfiai térkép pontosságának.

(3) A MePAR működtetése során állami feladatként biztosítani kell az adatok programszerű felújítását és változásvezetését. A változásvezetési eljárás kérelemre vagy hivatalból indítható.

(4) A MePAR nyilvános. A földterület használatához kapcsolódó támogatások kapcsán benyújtott kérelmekhez az ügyfelek részére a MePAR vonatkozó adataihoz való hozzáférést biztosítani kell. A földterület használatához kapcsolódó támogatások kapcsán benyújtott kérelmekhez papír alapú térképek alkalmazása esetén a hozzáférést egy példányban költségterítés-mentesen kell biztosítani.

(5) A (4) bekezdésben foglaltaktól eltérő célú felhasználás, valamint az ügyfél által kézhez kapott, de a kérelmezés során fel nem használt térképek esetén fizetendő költségterítés mértékét, továbbá az adatok más számítógépes rendszerben történő felhasználásának feltételeit a mezőgazdasági és vidékfejlesztési támogatási szerv állapítja meg.

IV. FEJEZET

ELJÁRÁSI SZABÁLYOK

Általános szabályok

32. § (1) A mezőgazdasági és vidékfejlesztési támogatási szerv az egyes intézkedésekkel kapcsolatos támogatási döntéseit jogszabályban vagy pályázati felhívásban rögzített támogatási mértékek alapján, illetve az egyes jogcímekre elkülönített forrás figyelembevételével:

- a) arányosítással,
- b) benyújtási vagy – az intézkedésre vonatkozó jogszabály vagy a pályázati felhívást tartalmazó közlemény alapján – beérkezési sorrend alapján,
- c) rangsor állításával, illetve az a)–c) pontban rögzített eszközök önálló vagy együttes alkalmazásával hozza meg.

(2) Az intézkedés feltételeit megállapító jogszabályban, illetve a pályázati felhívást tartalmazó közleményben meg kell jelölni, hogy a támogatást megállapító döntés meghozatalakor az (1) bekezdésben felsorolt eszközök közül melyik kerül alkalmazásra.

33. § Az EMVA, illetve az EHA hatálya alá tartozó intézkedések esetében a kérelmet jogszabályban, illetve pályázati felhívásban meghatározott időszakon belül lehet benyújtani (szakaszos benyújtás).

Iratbetekintés

34. § Korlátozható az iratbetekintés az ellenőrzés megkezdéséig, ha valószínűsíthető, hogy azok tartalmának megismerése a későbbi ellenőrzést meghiúsítaná. Az iratbetekintés korlátozásáról a mezőgazdasági és vidékfejlesztési támogatási szerv végzéssel dönt.

Az iratok kezelése, vezetése

35. § (1) Az ügyfél a jogszabályban előírt bizonylatot, könyvet, nyilvántartást – ideértve az elektronikus úton, illetőleg adathordozón rögzített adatokat is – úgy köteles kiállítani, illetve vezetni, hogy az a befizetési kötelezettségnek, illetve a támogatás alapjának és összegének, továbbá ezek megfizetésének, illetve igénybevételeknek megállapítására, ellenőrzésére alkalmas legyen.

(2) A könyveket, nyilvántartásokat, ide értve az intézkedéssel összefüggő külön analitikát is – ha jogszabály másként nem rendelkezik – úgy kell vezetni, hogy

a) a bennük foglalt feljegyzések e törvényben, illetve a számvitelről szóló törvény bizonylati rendjére vonatkozó és egyéb jogszabályokban előírt bizonylatokon alapuljanak,

b) támogatásonként folyamatosan tartalmazzák a támogatást meghatározó adatokat és azok bizonylati hivatkozásait,

c) azokból kitűnjék az adott időszakra vonatkozóan a támogatás alapja,

d) a támogatás igénybevételeknek, valamint az alapul szolgáló bizonylatoknak az ellenőrzését lehetővé tegyék.

(3) Az intézkedéssel összefüggő gazdasági eseményekről kiállított bizonylatra rá kell vezetni a támogatási döntésben meghatározott azonosító számot, valamint külön jogszabály által meghatározott további adatokat.

(4) Jogszabályban meghatározott esetben a mezőgazdasági és vidékfejlesztési támogatási szervhez – az (1)–(3) bekezdésben foglalt rendelkezések megtartásával – a bizonylatokról kiállított összesítőt kell benyújtani.

Az iratok megőrzése

36. § (1) Az iratokat a megőrzésre kötelezett ügyfél a mezőgazdasági és vidékfejlesztési támogatási szervnek bejelentett helyen köteles őrizni. Az iratokat a könyvelés, feldolgozás időtartama alatt más helyen is lehet tárolni.

(2) Az iratokat az előzetes értesítés alapján lefolytatott helyszíni ellenőrzés kezdő időpontjára, egyéb esetben az erre vonatkozó felhívást követő munkanap kezdetén a mezőgazdasági és vidékfejlesztési támogatási szerv rendelkezésére kell bocsátani.

(3) Az iratokat az ügyfélnek a nyilvántartás módjától függetlenül – közvetlenül alkalmazandó közösségi jogi aktus eltérő rendelkezése hiányában – a támogatás esedékessége naptári évének utolsó napjától számított nyolc évig kell megőriznie.

(4) Az irat megőrzésére kötelezett jogi személynek, illetve jogi személyiség nélküli gazdasági társaságnak minősülő ügyfél megszűnése esetén az iratokat a (3) bekezdésben foglalt időpontig köteles megőrizni:

a) a jogi személy jogutódja vagy jogszabályban, határozatban erre kötelezett,

b) a szakcsoport működését jóváhagyó szövetkezet vagy állami gazdaság, illetve ezek jogutódja,

c) a jogi személy felelősségvállalásával működő gazdasági munkaközösségért felelősséget vállaló jogi személy,

d) a jogi személyiség nélküli gazdasági társaságnál a külön jogszabályban előírt személy.

Nyomtatványok alkalmazása

37. § (1) A kérelem, a pályázat benyújtására, valamint az adatszolgáltatásra a külön jogszabályban meghatározottak szerinti tartalomra és adatkörre papír alapú vagy elektronikus nyomtatvány rendszeresíthető. Ebben az esetben a rendszeresített nyomtatvány alkalmazása kötelező.

(2) A nem ügyfélkapun keresztül elektronikus úton, illetőleg adathordozón teljesített adatszolgáltatáshoz mellékelni kell az azzal azonos adattartalmú, aláírt iratot is, kivéve, ha azt legalább fokozott biztonságú elektronikus aláírással látták el. Az ügyfél köteles meggyőződni arról, hogy a papír alapú és az elektronikus benyújtott példány adattartalma megegyezik. Abban az esetben, ha a papír alapon és az elektronikus módon benyújtott nyomtatványok adattartalma eltér, az elbírálásnál a papír alapú és aláírt példányt kell figyelembe venni.

(3) A (2) bekezdésben foglaltakra is figyelemmel a mezőgazdasági és vidékfejlesztési támogatási szervnek közzé kell tennie a rendszeresített nyomtatványokat, az ahhoz kapcsolódó eljárási tájékoztatókat, és gondoskodnia kell arról, hogy azok az ügyfelek számára megfelelő időben, az ügyfelek által szabadon elérhető helyen álljanak rendelkezésre.

A kérelem benyújtása

38. § (1) Jogszabály vagy a pályázati felhívást tartalmazó közlemény eltérő rendelkezése hiányában a kérelmet

a mezőgazdasági és vidékfejlesztési támogatási szervhez kell benyújtani.

(2) A (3) bekezdésben foglalt esetek kivételével a kérelmet postai úton kell benyújtani.

(3) Jogszabály vagy pályázati felhívást tartalmazó közlemény lehetővé teheti, hogy a kérelmet a mezőgazdasági és vidékfejlesztési támogatási szervnél személyesen vagy fax útján is be lehessen nyújtani.

(4) Jogszabály eltérő rendelkezése hiányában a kérelem benyújtására megállapított határidőt megtartottnak kell tekinteni, ha a kérelmet legkésőbb a határidő utolsó napján postára adták.

(5) Amennyiben ezt közvetlenül alkalmazandó közösségi jogi aktusban foglaltak végrehajtása megköveteli, jogszabály, illetve pályázati felhívást tartalmazó közlemény a kérelem vagy más irat benyújtása esetében a mezőgazdasági és vidékfejlesztési támogatási szervhez történő legkorábbi, illetve legkésőbbi beérkezési határidőt is meghatározhat.

(6) A kérelem benyújtására vagy beérkezésére nyitva álló, illetve eljárási cselekményre meghatározott határidő vagy határnap elmulasztása esetén – kivéve, ha az intézkedésben való részvétel részletes feltételeit meghatározó jogszabály ezt kifejezetten lehetővé teszi – igazolásnak helye nincs.

A kérelem befogadása

39. § (1) Egyes, az EMVA-ból finanszírozott jogszabályban, illetve pályázati felhívást tartalmazó közleményben meghatározott intézkedések esetében a kérelem benyújtását követően a mezőgazdasági és vidékfejlesztési támogatási szerv megállapítja, hogy a kérelem rendelkezik-e az értékelési eljárás lefolytatásához szükséges, jogszabályban, illetve pályázati felhívást tartalmazó közleményben előírt valamennyi tartalmi és formai kelléssel, és ezáltal rangsorba állítható-e (a továbbiakban: befogadás).

(2) A kérelem befogadásáról a mezőgazdasági és vidékfejlesztési támogatási szerv a befogadási nyilatkozat megküldésével értesíti az ügyfelet.

A nyilvánvaló hiba kijavítása

40. § (1) A mezőgazdasági és vidékfejlesztési támogatási szerv a kérelem elbírálása során a nyilvánvaló hibát az eljárás során bármikor kijavíthatja.

(2) A mezőgazdasági és vidékfejlesztési támogatási szerv a nyilvánvaló hiba javításáról az ügyfelet – indokolt esetben – döntésében értesíti.

A hiánypótlás

41. § (1) Ha az intézkedésre vonatkozó jogszabály nem zárja ki, és a kérelem az ügyfél közreműködése nélkül

nyilvánvaló hibaként nem javítható ki, az ügyfelet az ügyintézési határidőn belül – megfelelő határidő tűzésével – hiánypótlásra kell felszólítani.

(2) Jogszabály eltérő rendelkezése hiányában hiánypótlási felhívás azonos tárgyban ismételtelen nem bocsátható ki.

A kérelem módosítása

42. § (1) Egyes, az EMVA-ból finanszírozott intézkedések esetén, jogszabály eltérő rendelkezése hiányában a támogatási kérelem benyújtására nyitva álló határidő utolsó napját követően a támogatási kérelemben meghatározott támogatási alapra, illetve összegre nézve módosítási kérelem nem nyújtható be.

(2) Jogszabály eltérő rendelkezése hiányában az elsőfokú döntést követően a támogatási kérelem rangsort nem érintő adatai módosításának legkésőbbi benyújtási határideje a kifizetési kérelem benyújtására nyitva álló időszak első napját megelőző harmincadik nap.

43. § (1) Az ügyfél az ellenőrzésről való tudomásszerzést követően az ellenőrzés alá vont intézkedésre – a vizsgált időszakra és az ellenőrzés tárgyára – vonatkozóan kérelmét nem módosíthatja vagy vonhatja vissza.

(2) Amennyiben a mezőgazdasági és vidékfejlesztési támogatási szerv által folytatott helyszíni, valamint adminisztratív ellenőrzés nem tár fel szabálytalanságot, úgy az ügyfél a helyszíni ellenőrzési jegyzőkönyv kézhezvételét követően az érdemi döntés meghozataláig kérelmét visszavonhatja.

Az ügyfél nyilatkozata, a tanúvallomás

44. § (1) A mezőgazdasági és vidékfejlesztési támogatási szerv az ügyfelet – az intézkedésben való részvétel jogsultságának, illetve összecszerúségének megállapítása, illetve ellenőrzése érdekében – az általa ismert, illetve, nyilvántartásában szereplő adatról, tényről, körülményről nyilatkozattételre kötelezheti.

(2) Az (1) bekezdés alá nem tartozó (harmadik) személy, az általa ismert, illetve nyilvántartásában szereplő olyan adatról, tényről, körülményről, amely a vele szerződéses kapcsolatban állt vagy álló ügyfél kötelezettségének vagy támogatásának megállapítását, illetve ellenőrzését teszi lehetővé, a mezőgazdasági és vidékfejlesztési támogatási szerv felhívására – kivéve a Ket. 53. §-ának (4) bekezdésében foglalt eseteket – köteles nyilatkozni, vagy tanúvallomást tenni.

(3) A nyilatkozattételről, illetve a tanúmeghallgatásról az érintett ügyfelet nem kell értesíteni.

A jogutódlás

45. § (1) Törvény eltérő rendelkezése hiányában a jogutód ügyfelet megilletik mindazon jogok és terhelik mindazon kötelezettségek, amelyek a jogelődöt megillették, illetve terheltek.

(2) Eltérő megállapodás vagy határozat hiányában több jogutód esetén:

a) a jogelőd kötelezettségeit a jogutódok vagyona-nyosan teljesítik, teljesítés hiányában pedig a jogelőd tartozásáért egyetemlegesen felelnek,

b) a támogatásra vagyona-nyosan jogosultak.

(3) A támogatásra jogosult ügyfél halála esetén a mezőgazdasági és vidékfejlesztési támogatási szerv a közjegyzői okiratban meghatározott támogatási összeg tekintetében végzéssel dönt az örökös részére történő átutalásáról. Amennyiben a közjegyzői okirat nem rendelkezik a támogatás összegéről, úgy az ügyfél örököse, több örökös esetében örökösük arányában örökösei jogosultak a támogatás igénybevételére. A támogatás átutalásának feltétele, hogy az örökös az ügyfél-nyilvántartási rendszerben előzetesen regisztráltassa magát.

(4) Az intézkedésben való részvételre jogosult ügyfél halála esetén a mezőgazdasági és vidékfejlesztési támogatási szerv a közjegyzői okiratban meghatározottak szerint dönt az egyes intézkedésekhez kapcsolódó nem támogatás jellegű jogosultságokról. Amennyiben a közjegyzői okirat nem rendelkezik a nem támogatás jellegű jogosultságokról, úgy az ügyfélnek azon örököse (több örökös esetében azon örökösei örökösük arányában) válik jogosulttá, aki a nem támogatás jellegű jogosultsághoz kötődő vagyontárgyat (így különösen: földterület, állatállomány) örökölte. A jogosultság megállapításának feltétele továbbá, hogy az örökös az ügyfél-nyilvántartási rendszerben előzetesen regisztráltassa magát.

(5) Az örökös a mezőgazdasági és vidékfejlesztési támogatási szervvel szemben fennálló követeléséről a hagyatékátadó végzés jogerőre emelkedését követő egy éven belül az intézkedés jellegének megfelelő tartalmú közjegyzői okirattal igazolhatja, hogy jogosult a támogatás összegére. Amennyiben az örökös egy éven belül ilyen igazolást nem nyújt be a mezőgazdasági és vidékfejlesztési támogatási szervhez, úgy a hagyatékátadó végzés jogerőre emelkedését követő egy év elteltével megszűnik a támogatás folyósítására vonatkozó jogosultsága, és a mezőgazdasági és vidékfejlesztési támogatási szerv az eljárást végzéssel megszünteti.

A mezőgazdasági és vidékfejlesztési szerv által végzett folyamatba épített ellenőrzés

46. § (1) E törvény ellenőrzésre vonatkozó rendelkezéseit a mezőgazdasági és vidékfejlesztési támogatási szervnek a kérelemmel kapcsolatos adminisztratív, illetve hely-

színi ellenőrzésével, valamint a helyszíni szemlével összefüggő eljárásban (a továbbiakban: ellenőrzés) kell alkalmazni. Törvény eltérő rendelkezése hiányában a hatáskörrel rendelkező hatóság által a kölcsönös megfeleltetés körébe tartozó feltételek helyszíni ellenőrzésére e törvény rendelkezéseit kell alkalmazni.

(2) Az ellenőrzés során vizsgálni kell, hogy a kérelemben, a pályázatban, illetve a döntést követően a határozatban, illetve a hatósági szerződésben foglalt adatok, tények, körülmények megfelelnek-e a valóságnak, az intézkedésben való részvétel feltételeit megállapító jogszabályban, illetve a pályázati felhívást tartalmazó közleményben foglaltaknak.

(3) A mezőgazdasági és vidékfejlesztési támogatási szerv az (1) bekezdésben foglalt feladatai ellátása során keletkezett adatokat nyilvántartja.

(4) A kérelmet határozattal el kell utasítani, ha az ügyfél az intézkedéssel kapcsolatos helyszíni szemlét, illetve helyszíni ellenőrzést (a továbbiakban együtt: helyszíni ellenőrzés) önhibájából akadályozza vagy megghiúsítja.

47. § (1) Az ellenőrzés intézkedésenként és időszakonként vagy meghatározott időszakra több intézkedés tekintetében is lefolytatható.

(2) Indokolt esetben azonos ellenőrzési céllal ismételt ellenőrzés hajtható végre.

(3) A kérelem megalapozottsága a döntést megelőzően és azt követően is ellenőrizhető.

(4) Az ellenőrzés hatékonyságának növelése és ezzel együtt az ügyfél adminisztrációs terheinek mérséklése érdekében több intézkedésre vonatkozóan együttesen, és egyidejűleg is lefolytatható az ellenőrzés.

(5) Az ellenőrzés a kérelem, azok mellékletei és az ügygel összefüggő más iratok átvizsgálásával, távérzékeléssel, laboratóriumi vizsgálattal, helyszíni szemle, helyszíni ellenőrzés keretében történhet. E vizsgálati módszerek külön-külön, de együttesen is alkalmazhatók.

(6) Az (5) bekezdés alkalmazásában távérzékeléses ellenőrzésnek minősül az űr- és légi felvételek adatainak kiértékelésével lefolytatott ellenőrzés.

48. § (1) A helyszíni ellenőrzést a mezőgazdasági és vidékfejlesztési támogatási szerv, vagy annak megbízása alapján az átruházott feladatot ellátó szerv megbízólevéllel, illetve szolgálati igazolvánnyal rendelkező alkalmazottja, valamint a mezőgazdasági és vidékfejlesztési támogatási szerv ellenőrzését végző, arra jogosult szerv, illetve szervezet megbízólevéllel rendelkező alkalmazottja (a továbbiakban együtt: ellenőr) folytathatja le.

(2) Az ellenőr részére kiállított, iktató számmal ellátott megbízólevél tartalmazza:

a) a „Megbízólevél” megnevezést,

b) az ellenőr nevét, beosztását, szolgálati igazolványának, illetve – amennyiben szolgálati igazolvánnyal nem rendelkezik – a személyazonosító igazolványának vagy más személyazonosításra alkalmas igazolványának számát,

c) az ellenőrzendő ügyfél nevét,

d) az ellenőrzésre kerülő támogatási jogcím, illetve időszak megnevezését,

e) az ellenőrzésre vonatkozó jogszabályi vagy egyéb felhatalmazásra történő hivatkozást,

f) a megbízólevél érvényességi idejét,

g) a kiállítás keltét,

h) a kiállításra jogosult aláírását, bélyegzőlenyomatát.

(3) Az ellenőr részére általános megbízólevél is kiállítható, amely tartalmazza a (2) bekezdés a)–b), valamint e)–h) pontjaiban foglaltakon túl az ellenőr illetékességi területét is.

49. § (1) A helyszíni ellenőrzést a megkezdésétől számított kilencven napon belül – illetve, ha az ügyintézésre ennél rövidebb idő áll rendelkezésre, erre figyelemmel az ügyintézési határidőn belül – kell lefolytatni. A határidőbe beleszámít az ellenőrzés megkezdésének és befejezésének napja is, mely időpontok jegyzőkönyvben rögzítésre kerülnek.

(2) A helyszíni ellenőrzésre előírt határidőt a mezőgazdasági és vidékfejlesztési támogatási szerv vezetője indokolt esetben egy alkalommal hatvan nappal, de legfeljebb a jogszabályban meghatározott ügyintézési határidő lejártáig meghosszabbíthatja.

(3) Az ellenőrzési határidő meghosszabbításáról az ügyfelet írásban értesíteni kell.

50. § (1) A helyszíni ellenőrzés az ügyfél előzetes értesítése nélkül is lefolytatható.

(2) Amennyiben a helyszíni ellenőrzés lefolytatásához az ügyfél jelenléte szükséges, a (3) bekezdésben foglalt kivételével a helyszíni ellenőrzés csak akkor kezdhető meg, ha az ügyfél vagy alkalmazottja, meghatalmazottja, ezek hiányában hatósági tanú jelen van. Az ügyfél alkalmazottja, illetve meghatalmazottja köteles e minőségét megfelelő módon igazolni. Igazolás hiányában a hatósági tanú alkalmazására vonatkozó szabályokat kell alkalmazni.

(3) Ha a helyszíni ellenőrzés az ügyfél közreműködése nélkül, külső vizsgálattal (szemrevételezéssel, méréssel) vagy távérzékeléssel elvégezhető, mellőzhető az ellenőrzésről történő tájékoztatás. Ebben az esetben a helyszíni ellenőrzés az ügyfél vagy alkalmazottja, meghatalmazottja, hatósági tanú jelenléte nélkül is elvégezhető.

(4) Az ellenőrzés tárgyával összefüggésben a helyszíni ellenőrzés része az ügyfél lakhelyén, tartózkodási helyén, székhelyén, telephelyén kívül tárolt, illetve őrzött tárgyak, eszközök, iratok vizsgálata is.

51. § (1) Ha az ügyfél iratai hiányosak vagy rendezetlenek, illetve nyilvántartásai pontatlanok vagy hiányosak, és így a támogatási jogosultság megállapítására alkalmatlanok, a mezőgazdasági és vidékfejlesztési támogatási szerv kötelezheti az ügyfelet, hogy iratait, nyilvántartásait legfeljebb nyolc napon belül rendezze, pótolja, illetőleg javítsa. Ez az időtartam az ellenőrzés határidejébe nem számít bele.

(2) Amennyiben az (1) bekezdés szerinti hiányok pótlására nem kerül sor, azt a bíróság során úgy kell tekinteni, hogy az ügyfél az előírt nyilvántartási kötelezettségének nem tett eleget.

(3) Az ellenőrzés során szakértő is igénybe vehető.

52. § (1) A helyszíni ellenőrzés során, a helyszínen talált és feltárt körülményt jegyzőkönyvben rögzíteni kell, továbbá az ellenőr a bizonylatokról, könyvekről, nyilvántartásokról és egyéb iratokról az eredetivel egyező másolatot kérhet, fényképet és filmfelvételt készíthet. Ha a technikai feltételek adottak, akkor az ellenőr az ügyfél kérésére a jelenlétében elkészített, az eredetivel egyező másolatot ad a jegyzőkönyvről.

(2) A jegyzőkönyvben rögzíteni kell az ügyfél által felajánlott és az ellenőr által visszautasított bizonyítást, kiterve a visszautasítás indokaira is.

(3) Az ellenőr a tényállás tisztázása során az ügyfél javára szolgáló tényeket is köteles rögzíteni és feltárni. A nem bizonyított körülmény az ügyfél terhére nem értékelhető.

(4) Az ellenőr a helyszíni ellenőrzés megkezdését megelőzően, erre történő külön felhívás nélkül, köteles magát és az ellenőrzési jogosultságát az e törvényben előírt módon igazolni, valamint a jelen lévő ügyfelet az ellenőrzés céljáról, tárgyáról és várható időtartamáról tájékoztatni.

(5) Az ellenőr a helyszíni ellenőrzés során köteles a tényeket, körülményeket, adatokat rögzíteni, és a jelen lévő ügyfelet, illetve annak képviselőjét az ellenőrzés során tett megállapításairól tájékoztatni.

(6) Az ügyfélre nézve terhelő megállapításokat tartalmazó jegyzőkönyv egy másolati példányát az ellenőr – amennyiben az ehhez szükséges technikai feltételek adottak – köteles az ügyfélnek a helyszínen átadni vagy azt az ügyfél részére a jegyzőkönyv lezárásától számított tizenöt napon belül megküldeni, amelyre az ügyfél nyolc napon belül észrevételt tehet.

53. § (1) Az ellenőr a helyszíni ellenőrzés során:

a) az ellenőrzés lefolytatásához szükséges helyiségekbe beléphet,

b) az ügyfél ellenőrzés alá vont tevékenységével összefüggő járműveket, járművek rakományát, helyiségeket, helyszínt átvizsgálhatja,

c) iratokat, tárgyakat, munkafolyamatokat vizsgálhat meg,

d) az ügyféltől, képviselőjétől felvilágosítást, más személyektől nyilatkozatot kérhet,

e) tisztázhatja a támogatásra való jogosultság megállapításához kapcsolódó tevékenységben résztvevők személyazonosságát, részvételük jogalapját,

f) más, a tényállás tisztázásához szükséges bizonyítást folytathat le,

g) az ügyféllel szerződéses kapcsolatban álló harmadik személynél kapcsolódó ellenőrzést végezhet.

(2) Ha az ügyfél tevékenységéhez más személy ingatlanát veszi igénybe, az ingatlan tulajdonosa, használója köteles túrni a helyszíni ellenőrzést.

(3) Az ellenőrzést úgy kell lefolytatni, hogy az az ügyfél gazdasági tevékenységét a lehető legkisebb mértékben korlátozza.

54. § (1) A helyszíni ellenőrzés során az ügyfél jogosult:

a) az ellenőr személyazonosságáról és megbízásáról meggyőződni,

b) az ellenőrzési cselekményeknél jelen lenni,

c) megfelelő képviselőtől gondoskodni,

d) a helyszíni ellenőrzés során keletkezett iratokba tekinteni, a megállapításokkal kapcsolatban felvilágosítást kérni, azokra észrevételt tenni, bizonyítási indítványokat előterjeszteni, a jegyzőkönyvet megismerni, és a jegyzőkönyv átvételét követő nyolc napon belül, az abban foglaltakra írásban észrevételt tenni.

(2) Ha a magánszemély ügyfél jogainak gyakorlásában akadályozott, kérheti az akadály megszűnéséig, de legfeljebb hatvan napig a helyszíni ellenőrzés megkezdésének elhalasztását vagy az ellenőrzési cselekmények szüneteltetését. Az ellenőrzés szünetelése az ellenőrzés időtartamába nem számít bele.

(3) A (2) bekezdésben foglaltak nem alkalmazhatóak abban az esetben, ha az ellenőrzés elhalasztása az ellenőrzés célját veszélyeztetné, megghiúsítaná, vagy egyéb módon ellehetetlenítené a folyamatban lévő eljárást.

(4) Ha a mezőgazdasági és vidékfejlesztési támogatási szerv a vizsgálat megállapításait más ügyfélnél vagy harmadik személynél végzett kapcsolódó vizsgálat eredményével támasztja alá, az erről szóló irat ügyfelet érintő részét az ügyféllel részletesen ismertetni kell.

A döntés

55. § (1) A mezőgazdasági és vidékfejlesztési támogatási szerv a kérelmet annak hiánytalan beérkezését követően, a támogatás kifizetésének közvetlenül alkalmazandó közösségi jogi aktusban meghatározott esedékességéig bírálja el, és közli döntését az ügyféllel.

(2) Amennyiben a támogatás kifizetésének esedékességét közvetlenül alkalmazandó közösségi jogi aktus nem határozza meg, vagy a kérelem nem kifizetésre irányul – törvény vagy kormányrendelet eltérő rendelkezése

hiányában – a mezőgazdasági és vidékfejlesztési támogatási szerv a kérelmet annak hiánytalan beérkezését követő hatvan napon belül bírálja el és közli döntését az ügyféllel.

(3) Ha a támogatás kifizetésének esedékességét közvetlenül alkalmazandó közösségi jogi aktus nem határozza meg, és ha az EMVA-ból, illetve EHA-ból finanszírozott intézkedésekben való részvétel részletes feltételeit megállapító jogszabály alapján a támogatási kérelmek elbírálása rangsor állítása alapján történik, a mezőgazdasági és vidékfejlesztési támogatási szerv a kérelmet a benyújtásra nyitva álló időszak utolsó napját követő kilencven napon belül bírálja el és közli döntését az ügyféllel.

(4) A mezőgazdasági és vidékfejlesztési támogatási szerv a részben vagy egészben helyt adó elsőfokú döntés helyt adó része alapján a támogatást a fellebbezésre tekintet nélkül az ügyfél részére folyósítja.

(5) A mezőgazdasági és vidékfejlesztési támogatási szerv – az intézkedésben való részvétel feltételeit megállapító jogszabály eltérő rendelkezése hiányában – hatósági szerződést köthet.

56. § (1) Amennyiben a mezőgazdasági és vidékfejlesztési támogatási szerv a nyilvántartásba bejegyzést tesz, arról nem kell külön íven szerkesztett határozatot hozni.

(2) Fellebbezés benyújtásának nincs helye, amennyiben a mezőgazdasági és vidékfejlesztési támogatási szerv a döntését az Európai Bizottság döntése vagy határozata alapján hozta meg.

(3) A kérelmet érdemi vizsgálat nélkül harminc napon belül végzéssel el kell utasítani, ha:

a) a kérelmet az EMGA-ból finanszírozott intézkedések, illetve a nemzeti támogatások esetében a támogatási keret kimerülését követően nyújtották be;

b) a kérelem nem jogszabályban meghatározott módon (formanyomtatványon) került benyújtásra, amennyiben az intézkedésre vonatkozó jogszabály így rendelkezik;

c) a kérelmet az igény benyújtására jogosult nem írta alá;

d) a kérelmet nem az igény benyújtására jogosult személy terjesztette elő;

e) a kérelem a benyújtási időszakot megelőzően került benyújtásra, vagy elkésett.

A döntés módosítása, visszavonása

57. § (1) Ha a mezőgazdasági és vidékfejlesztési támogatási szerv megállapítja, hogy a fellebbezés elbírálására jogosult szerv, illetve a bíróság által még el nem bírált döntése jogszabálysértő, a határozatát az ügyfél terhére a döntés közlésétől számított egy éven belül, az ügyfél javára az intézkedésekben való részvételhez való jog közvetlenül alkalmazandó közösségi jogi aktusban, illetve jogszabályban meghatározott elévüléséig módosítja vagy visszavonja.

(2) A döntést az ügyfél terhére a bűncselekmény büntet-hetőségének elévülésiig lehet módosítani, ha:

a) a bíróság a büntetőügyben hozott jogerős ítéletével megállapította, hogy az ügyfél az intézkedéssel összefü-gésben bűncselekményt követett el,

b) a mezőgazdasági és vidékfejlesztési támogatási szerv döntést hozó ügyintézője a hivatali köteletségét a büntetőtörvénybe ütköző módon szegte meg úgy, hogy ez a döntés meghozatalát befolyásolta, és ezt a bíróság bünte-tőügyben hozott jogerős ítélete megállapította.

(3) Jogosulatlanul igénybe vett támogatás esetén az (1) bekezdés szerinti, az ügyfél terhére vonatkozó döntés módosítására vagy visszavonására – közvetlenül alkalmazandó közösségi jogi aktus eltérő rendelkezése hiányá-ban – öt éven belül van lehetőség.

(4) Az intézkedés befejezését megelőzően, ha a döntés meghozatalakor fennálló körülmények lényegesen meg-változtak, az ügyfél indokolt kérelmére a mezőgazdasági és vidékfejlesztési támogatási szerv módosíthatja jogerős helyt adó vagy részben helyt adó rendelkezésében dönté-sét, amennyiben az ügyfél kérelme az ügy érdemében ho-zott döntést nem befolyásolja és a módosított döntés nem állapít meg az ügyfél részére több jogot.

A mezőgazdasági és vidékfejlesztési támogatási szerv által lefolytatott végrehajtás

58. § Az eljárásban végrehajtható okirat a fizetési köte-lezettséget megállapító jogerős határozat, amely okirat végrehajthatóságához külön intézkedésre nincs szükség.

59. § (1) A mezőgazdasági és vidékfejlesztési támogatá-si szerv a tartozás megfizetésére az ügyfelet felhívja, ered-ménytelen felhívás esetén a végrehajtást megindítja. A végrehajtási eljárás külön határozat nélkül, a végrehajtási cselekmény foganatosításával indul.

(2) A mezőgazdasági és vidékfejlesztési támogatási szerv a tartozás behajtása érdekében a fizetési kötelezett-séget megállapító jogerős határozat alapján a végrehajtás iránt haladéktalanul intézkedik.

(3) A mezőgazdasági és vidékfejlesztési támogatási szervvel szemben fennálló tartozás (jogosulatlanul igény-be vett támogatás, egyéb fizetési kötelezettség) adók mód-jára behajtandó köztartozásnak minősül, és azt az e tör-vényben meghatározott kivételekkel az állami adóhatóság hajtja be.

60. § (1) Az ügyfelet megillető támogatást a mezőgaz-dasági és vidékfejlesztési támogatási szerv az ügyfelet ter-helő, az intézkedésekkel összefüggő tartozás összegéig visszatarthatja és ezzel a tartozás megfizetettnek minősül.

(2) Az állami adóhatóság az általa nyilvántartott adótar-tozás fennállásáról és összegéről a mezőgazdasági és vi-

dékfejlesztési támogatási szerv megkeresésére adatot szol-gáltat. Az adatszolgáltatásban szereplő adótartozás ösoszegét a mezőgazdasági és vidékfejlesztési támogatási szerv az ügyfelet megillető központi költségvetési forrásból fi-nanszírozott támogatásból levonja, és átutalja az állami adóhatóságnak. Az ügyfelet az adótartozással csökkentett összeg illeti meg, a visszatartott támogatásnak megfelelő összegű tartozás az átutalással egyidejűleg megfizettnek minősül.

(3) A mezőgazdasági és vidékfejlesztési támogatási szerv a visszatartásról végzéssel dönt.

(4) Ha az igénybe vehető támogatás összege az ügyfelet terhelő tartozások mindegyikére nem nyújt fedezetet, azt az esedékesség sorrendjében kell a nyilvántartott tartozás kiegyenlítésére elszámolni.

61. § (1) A bankszámlát vezető hitelintézet a mezőgaz-dasági és vidékfejlesztési támogatási szerv határozata alapján kiállított azonnali beszédési megbízást a végre-hajtható okirat csatolása nélkül köteles teljesíteni.

(2) Ha az adóst megillető járandóságot (kifizetést), a hi-telintézetnél kezelt összeget, illetőleg követelést vonják végrehajtás alá, és a munkáltató, a kifizető hitelintézet, va-lamint más személy felhívás ellenére a levonást, átutalást, megfizetést elmulasztja, vagy nem a jogszabályban előír-taknak megfelelően teljesíti, az érintettet a mezőgazdasági és vidékfejlesztési támogatási szerv döntésében kötelezi a levonni, átutalni, megfizetni elmulasztott összeg erejéig a tartozás megfizetésére.

62. § (1) Ha az ügyfél az esedékes tartozását nem fizette meg és azt tőle nem lehet behajtani, a tartozás megfizetésé-re határozattal kötelezhető:

a) az ügyfél örököse az örökrésze erejéig, több örökös esetében örökrészük arányában,

b) az ügyfél jogutódja,

c) az ügyfél tartozásáért kezességet vállaló, illetve az ügyfél tartozását átvállaló, a jóváhagyott szerződésben foglalt tartozás tekintetében,

d) az Európai Közösség pénzügyi érdekeinek megsér-tésével kapcsolatos bűncselekmény elkövetője az azzal összefüggő tartozás tekintetében,

e) a gazdasági társaság, a közös név alatt működő pol-gári jogi társaság tartozásáért a rájuk vonatkozó szabályok szerint a helyállni köteles tag, vezető tisztségviselő, illet-ve szervezet, a jogi személy felelősségvállalásával műkö-dő vállalkozó esetében a felelősségvállaló, továbbá az a személy, amely (aki) a vállalkozás kötelezettségeiért tör-vény alapján felel,

f) a szülői felügyelet alatt álló kiskorú gyermek tartozá-sáért a szülői felügyeletet gyakorló szülő az általa kezelt vagyon erejéig.

(2) Az (1) bekezdés c) pontja szerinti kezességvállalás-nak és tartozásátvállalásnak a mezőgazdasági és vidékfej-lesztési támogatási szerv általi jóváhagyására, annak felté-

teleire és következményeire az adózás rendjéről szóló 2003. évi XCII. törvény 36. §-át kell megfelelően alkalmazni.

(3) Az (1) bekezdés szerinti határozat hiánya nem zárja ki a követelés peres vagy nemperes eljárásban történő érvényesítését.

(4) A befizetésre kötelezett a mezőgazdasági és vidékfejlesztési támogatási szervvel szemben fennálló követelését a tartozásába nem számíthatja be.

(5) A jogosan igénybe vett támogatást visszafizetési kötelezettség nem terheli.

(6) Amennyiben a mezőgazdasági és vidékfejlesztési szerv által kezdeményezett végrehajtás nem vezetett eredményre, a végrehajtási feladatokat a továbbiakban az ügyféllel szemben az állami adóhatóság a rá irányadó szabályok szerint foganatosítja.

A behajthatatlan tartozás törlése

63. § (1) A mezőgazdasági és vidékfejlesztési támogatási szerv végzéssel törölheti az ügyfél tartozását, amennyiben:

a) azt az adóhatóság behajthatatlannak minősítette és a mezőgazdasági és vidékfejlesztési támogatási szerv az adóssal szemben nem kezdeményezett felszámolási eljárást;

b) a tartozás végrehajtásához való jog elévült.

(2) Az esedékessé válást követő hat hónapon belül az ügyfelet terhelő tartozás végrehajthatatlanság címén nem törölhető.

(3) A végrehajthatatlanság címén törölt tartozást a mezőgazdasági és vidékfejlesztési támogatási szerv végzéssel újból előírja, ha a végrehajtáshoz való jog elévülési idején belül a tartozás végrehajthatóvá válik. A végzés ellen végrehajtási kifogásnak van helye.

(4) A mezőgazdasági és vidékfejlesztési támogatási szerv az (1) bekezdésben megállapított feltételek hiányában is törölheti a tízezer forintot meg nem haladó tartozást, amennyiben a tartozás nyilvántartása, a végrehajtás érdekében szükséges intézkedés megtétele a tartozással arányban nem álló költségeket eredményezne. Az így törölt tételekről a mezőgazdasági és vidékfejlesztési támogatási szerv külön nyilvántartást vezet. A mezőgazdasági és vidékfejlesztési támogatási szerv a törölt tételekről értesíti az állami adóhatóságot, amennyiben annak végrehajtásával összefüggésben a mezőgazdasági és vidékfejlesztési támogatási szerv az állami adóhatóságot megkereste.

Elévülés

64. § (1) Közvetlenül alkalmazandó közösségi jogi aktus eltérő rendelkezése hiányában a jogosulatlanul igénybe

vett támogatás visszatérítésének megállapításához való jog annak a naptári évnek az utolsó napjától számított öt év elteltével évül el, amelyben a támogatást jogosulatlanul igényelték. Bűncselekmény elkövetése esetén, ha azt a támogatásra követik el, a támogatás visszatérítésének megállapításához való jog nem évül el mindaddig, amíg a bűncselekmény büntethetősége el nem évül.

(2) Ha a támogatás igénybevételi jogosultságot érintő határozatot a bíróság felülvizsgálja, a kereset benyújtásától a bíróság határozatának jogerőre emelkedéséig a támogatás visszatérítésének megállapításához való jog elévülése nyugszik.

(3) A már megállapított jogosulatlanul igénybe vett támogatás visszatérítésével kapcsolatos végrehajtási jog az ezt megállapító döntés jogerőre emelkedését követő öt év elteltével évül el.

V. FEJEZET

PÁLYÁZATI ELJÁRÁS

65. § (1) A pályázóra a törvény III., illetve VI. fejezetének ügyfelekre vonatkozó szabályait megfelelően alkalmazni kell.

(2) Jogszabály eltérő rendelkezése hiányában a pályázati eljárás során a IV. fejezet rendelkezéseit a jelen fejezetben foglalt eltérésekkel kell alkalmazni.

66. § (1) Pályázatot a pályázati felhívást tartalmazó közlemény, illetve annak kiírása alapjául szolgáló jogszabály rendelkezései szerint kell elbírálni.

(2) Pályázati eljárás a jogszabályban meghatározott egyes intézkedésekhez kapcsolódóan a támogatási kérelemről való döntésig alkalmazható. A pályázati eljárás során a pályázati feltételeknek megfelelő pályázatot benyújtó ügyfél támogatást vehet igénybe, illetve egyéb jogot szerezhet.

(3) A támogatás igénybevételéhez való jogosultságot az a pályázati feltételeket maradéktalanul teljesítő pályázó szerez, aki (amely) a pályázati felhívásban rögzített rangsorolási szempontok alapján kiválasztásra kerül.

67. § (1) A pályázati felhívásnak legalább tartalmaznia kell:

- a) a pályázati felhívást kiíró szerv megnevezését,
- b) a pályázati felhívás kiírásának alapjául szolgáló jogszabályt,
- c) azokat a támogatási célokat, amelyekhez támogatás igényelhető,
- d) a támogatás igénybevételének feltételeit,
- e) a pályázat tartalmi és formai követelményeit,
- f) a pályázatok benyújtásának és elbírálásának rendjét, határidejét, a bírálat szempontjait,

- g) a pályázatok benyújtásának helyét és módját,
- h) a támogatások mértékét,
- i) a pályázó jogait és kötelezettségeit, valamint a kötelezettségek megszegésével járó következményeket,
- j) a támogatás igénylésének, igénybevételének, valamint az ellenőrzésnek a rendjét,
- k) amennyiben jogszabály előírja, a biztosíték nyújtásának módját és mértékét,
- l) a rendelkezésre álló forrás nagyságát.

(2) A pályázat elbírálásának rendjét a közösségi jogi aktusok, e törvény, valamint más jogszabályban foglaltak figyelembevételével az irányító hatóság állapítja meg. Az irányító hatóság kötve van a pályázati felhívásban közzétett bírálati rendhez.

(3) A pályázati felhívást a pályázatok benyújtására nyitva álló időtartam kezdő napját legalább harminc nappal megelőzően kell nyilvánosságra hozni.

(4) A pályázatok benyújtására nyitva álló időtartam nem lehet kevesebb harminc napnál. Az irányító hatóság döntése alapján a nyitva álló időtartam egy alkalommal legfeljebb harminc nappal meghosszabbítható.

68. § (1) Jogszabály vagy pályázati felhívást tartalmazó közlemény eltérő rendelkezése hiányában a pályázatokat a benyújtásra előírt időtartam lejártát követő kilencven napon belül kell elbírálni.

(2) A pályázatra vonatkozó döntés előkészítésében vagy meghozatalában, illetve a kifizetés engedélyezésében nem vehet részt

- a) a pályázó;
- b) a pályázó szervezet tagja (részvényese), vagy abban közvetett tulajdoni részesedéssel rendelkező személy, vezető tisztségviselője, felügyelő-bizottságának tagja, könyvvizsgálója;
- c) a pályázóval munkaviszonyban, munkavégzésre irányuló egyéb jogviszonyban álló személy;
- d) a pályázat folyamatba épített (adminisztratív, illetve helyszíni), valamint utólagos ellenőrzését végző személy;
- e) az a)–d) pontokban szereplő személyek hozzátartozója [Ptk. 685. § b) pont];
- f) politikai párt vezető tisztségviselője vagy alkalmazottja, valamint önkormányzati vagy országgyűlési képviselő;
- g) akitől a tárgyilagos eljárás egyéb okból nem várható el.

(3) A támogatásra vonatkozó döntés előkészítésében vagy meghozatalában, továbbá a kifizetés engedélyezésében részt vevő személy a döntés-előkészítési vagy döntéshozatali eljárás megkezdésekor teljes bizonyító erejű magánokiratban nyilatkozatot tesz arról, hogy a (2) bekezdés szerinti összeférhetlensége nem áll fenn, továbbá arról, hogy az értékelés, illetve bírálat során tudomására jutott államtitkot, szolgálati titkot, üzleti vagy banktitkot, illetve egyéb magántitkot megőrzi. A nyilatkozatot a döntéshozó szervnek át kell adni.

(4) Amennyiben a döntés előkészítése vagy meghozatala, illetve a kifizetés során olyan tény merül fel, amely alapján a (2) bekezdés szerinti összeférhetlenség fennáll, az összeférhetlenséggel érintett személy ezt a döntéshozó szervnek haladéktalanul írásban bejelenti. Az összeférhetlenséggel érintett személy az adott eljárásban a továbbiakban nem vehet részt.

(5) Amennyiben az összeférhetlenséget az összeférhetlenséggel érintett személy nem jelenti be, a döntéshozó szerv bármely tagja jogosult az összeférhetlenség megállapítását a döntéshozó szervnél kezdeményezni. Amennyiben a döntéshozó szerv az összeférhetlenséget megállapítja, az összeférhetlenséggel érintett személy az adott eljárásban a továbbiakban nem vehet részt.

(6) A pályázatok elbírálásáról bírálati jegyzőkönyv kell felvenni. A bírálati jegyzőkönyvnek tartalmaznia kell a pályázat elbírálása szempontjából lényeges körülményeket, így különösen:

- a) a beérkezett pályázatok adatainak összefoglalását,
- b) a legkedvezőbb pályázatok elfogadásának részletes indokait,
- c) a kikötött biztosítékok megfelelőségének értékelését.

(7) Az ügyfelet a döntésről a bírálati jegyzőkönyv elkészültétől számított hatvan napon belül értesíteni kell.

(8) Az ügyfél – a rá vonatkozó adatok tekintetében – jogosult betekinteni a pályázat elbírálásával összefüggésben keletkezett bírálati jegyzőkönyvbe.

(9) A nyertes pályázók névsorát, az elnyert támogatás összegét a mezőgazdasági és vidékfejlesztési támogatási szerv internetes honlapján közzé kell tenni.

VI. FEJEZET

JOGKÖVETKEZMÉNYEK

A támogatás visszafizetése

69. § (1) Az igénybe vett támogatás egésze vagy egy része jogosulatlanul minősül, amennyiben az ügyfél:

- a) valótlan tényeket közöl,
- b) adatot eltitkol,
- c) a támogatás céljának megvalósulásával kapcsolatos vizsgálatot vagy ellenőrzést akadályozza, ideértve azt az esetet is, ha adatszolgáltatási vagy fizetési kötelezettségét megszegi,
- d) a támogatást rendeltetéstől eltérően használja fel, illetve
- e) a jogszabályban, illetve a pályázati felhívásban meghatározott támogatási feltételeket – ideértve a támogatás kifizetését követő időszakra vállalt kötelezettségeket is – megszegi,
- f) olyan támogatást vett igénybe, amelynek alkalmazását az Európai Közösség nem engedélyezte vagy nem vette tudomásul [az a)–f) pontokban foglaltak a továbbiakban együtt: jogosulatlanul igénybe vett támogatás].

(2) A támogatás egészét jogosulatlanul igénybe vett támogatásnak kell tekinteni, ha az ügyfél valamely tényről, körülményről írásban olyan valótlan tartalmú nyilatkozatot tesz, amely a jogosultság megállapítását érdemben érinti.

(3) Amennyiben közvetlenül alkalmazandó közösségi jogi aktus vagy jogszabály a jogosulatlanul igénybe vett támogatás jogkövetkezményeként a támogatás csökkentését írja elő, annak mértékét és feltételeit jogszabályban kell megállapítani, amennyiben erről a közösségi jogi aktus nem rendelkezik.

(4) A mezőgazdasági és vidékfejlesztési támogatási szerv nyilvántartja az ügyfél által jogosulatlanul igénybe vett támogatást és azon időpontot, ameddig jogszabály rendelkezései szerint ugyanazon intézkedésben vagy intézkedéscsoportban nem vehet részt.

(5) A jogosulatlanul igénybe vett támogatást a mindenkori jegybanki alapkamat kétszeres mértékének megfelelő kamattal növelten kell visszafizetni. A kamatszámítás kezdő időpontja a jogosulatlanul igénybe vett támogatás ügyfél bankszámláján történő jóváírásának a napja. Ez a rendelkezés nem érinti a jogszabályban meghatározott egyéb jogkövetkezményeket.

(6) Amennyiben az ügyfél részére a mezőgazdasági és vidékfejlesztési támogatási szervnek felróható okból tévesen vagy jogalap nélkül fizetik ki a támogatást, illetve az ügyfél olyan nemzeti támogatásban részesül, amelynek alkalmazását az Európai Unió nem engedélyezte vagy nem vette tudomásul, a támogatás visszafizetését kamat nem terheli.

Késedelmi pótlék

70. § (1) A határozattal előírt fizetési kötelezettség késedelmes megfizetése esetén az esedékesség napjától késedelmi pótlékot kell fizetni.

(2) A késedelmi pótlék mértéke – közvetlenül alkalmazandó közösségi jogi aktus eltérő rendelkezése hiányában – minden naptári nap után a mindenkori érvényes jegybanki alapkamat kétszeresének 365-öd része. A késedelmi pótlék után pótlékot felszámítani nem lehet.

(3) Nem kell késedelmi pótlékot fizetni arra az időszakra, amelyre az ügyfél a késedelmét igazolta. Igazolásnak csak akkor van helye, ha a késedelmet elháríthatatlan külső ok idézte elő.

(4) A késedelmi pótlék felszámítása esetén a pótlék alapját jogcímenként (támogatásonként) külön-külön kell figyelembe venni. A késedelmi pótlékot az ügyfél jogszabályban meghatározott vagy határozattal előírt fizetési kötelezettségének és az ügyfél által teljesített befizetés összehasonlításával kell megállapítani. Utólagos ellenőrzés során megállapított késedelmi pótlék legfeljebb három évre

számítható fel. Az ügyfél a késedelmi pótlékot saját számítása szerint, az értesítéstől függetlenül is megfizetheti.

(5) A mezőgazdasági és vidékfejlesztési támogatási szerv hivatalból vagy kérelemre végzésben törli a tévesen felszámított késedelmi pótlékot.

Mulasztási bírság

71. § (1) Az ügyfél ötszázezer forintig terjedő mulasztási bírsággal sújtható, ha az e törvény, valamint annak felhatalmazása alapján kihirdetett jogszabály szerinti, továbbá közigazgatási határozatban, hatósági szerződésben meghatározott:

a) bejelentési, változásbejelentési adatszolgáltatási kötelezettségének nem tesz eleget, vagy azt késedelmesen, hibásan, valótlan adattartalommal, hiányosan, vagy nem az előírt módon teljesíti,

b) az intézkedésekkel, valamint a tejkvóta-nyilvántartás működtetésével összefüggésben a jogszabályban előírt bizonylatok kiállítását, illetve könyvek, nyilvántartások vezetését elmulasztja, vagy a bizonylatokat az előírásoktól eltérően állítja ki, a könyveket, nyilvántartásokat hiányosan vagy az előírásoktól eltérően vezeti,

c) iratmegőrzési kötelezettségének nem tesz eleget,

d) a nyilatkozattételt elmulasztja, megtagadja, vagy félrevezető nyilatkozatot tesz,

e) a fennálló köztartozásáról vagy egyéb körülményről valótlan tartalmú nyilatkozatot tesz,

f) az ellenőrzést vagy a támogatási szerv eljárását a megjelenési kötelezettség elmulasztásával, az együttműködési kötelezettség megsértésével vagy más módon akadályozza,

g) a jogosultat megillető összegnél nagyobb összegű export-visszatérítést igényel.

(2) Az (1) bekezdés a) pontja szerinti késedelem esetén nincs helye mulasztási bírság megállapításának, ha az ügyfél késedelmét annak igazolásával menti ki, hogy úgy járt el, ahogy az adott helyzetben általában elvárható.

(3) A bejelentkezési, bejelentési, változásbejelentési, adatszolgáltatási kötelezettség elmulasztása esetén a mulasztási bírság megállapításával egyidejűleg a mezőgazdasági és vidékfejlesztési támogatási szerv az ügyfelet – határidő tűzésével – teljesítésre hívja fel. A kiszabott bírság kétszeresét kell újabb határidő tűzésével megállapítani, ha a teljesítésre kötelező újabb határozatban előírt határidőt az ügyfél szintén elmulasztja. A kötelezettség teljesítése esetén az e bekezdés alapján kiszabott bírság korlátlanul mérsékelhető.

(4) A mulasztási bírság az ellenőrzés akadályozásáért az (1) bekezdés f) pontja alapján az ügyfélnek nem minősülő személyre is kiszabható.

(5) A mulasztási bírság kiszabásánál mérlegelni kell az eset összes körülményét, az ügyfél jogellenes magatartásá-

nak (tevékenységének vagy mulasztásának) súlyát, gyakoriságát, továbbá azt, hogy az ügyfél, illetve intézkedő képviselője, alkalmazottja, tagja vagy megbízottja az adott helyzetben a tőle elvárható körütekintéssel járt-e el. A körülmények mérlegelése alapján a mulasztás súlyához igazodó bírságot kell kiszabni, vagy a bírság kiszabását mellőzni.

Egyes támogatások igénybevételéből való kizárás

72. § (1) Ha közvetlenül alkalmazandó közösségi jogi aktus eltérően nem rendelkezik, az az ügyfél, aki jogosulatlanul vette igénybe a támogatást, illetve a mulasztási bírság alapjául szolgáló cselekményt szándékosan, illetőleg ismételten valósítja meg, legfeljebb öt évre kizárható egyes támogatások igénybevételéből.

(2) Ismételten valósítja meg a cselekményt az, aki öt éven belül legalább két alkalommal követi el a jogkövetkezmény alapjául szolgáló cselekményt.

(3) Az (1) bekezdésben foglaltak szerinti jogkövetkezmény időtartama csökkenthető, illetve alkalmazásától el lehet tekinteni, ha az ügyfél a jogkövetkezmény alapjául szolgáló mulasztást utóbb pótolja.

(4) Az (1) bekezdés szerinti jogkövetkezmény alkalmazása esetén jogszabályban, illetve pályázati felhívást tartalmazó közleményben kell megállapítani a támogatások igénybevételi lehetőségéből való kizárással érintett támogatások körét.

Kölcsönös megfeleltetésre vonatkozó szabályok megsértése miatti külön rendelkezések

73. § (1) A kölcsönös megfeleltetés hatálya alá tartozó ellenőrzés során felvett jegyzőkönyvben szereplő megállapítások szolgálnak alapul a kölcsönös megfeleltetési rendszer szabályainak megsértése miatti jogkövetkezménynek.

(2) A kölcsönös megfeleltetés szabályainak megsértése miatti jogkövetkezményről a mezőgazdasági és vidékfejlesztési támogatási szerv a támogatási kérelemről szóló határozatban rendelkezik.

(3) A kölcsönös megfeleltetés szabályainak megsértése miatti jogkövetkezmény nem érinti az ellenőrzést végző államigazgatási szerv külön jogszabályban foglaltak szerint lefolytatott hatósági ellenőrzése miatti jogkövetkezményt.

(4) Amennyiben bíróság vagy szabálysértési hatóság a támogatásra való jogosultság megállapításáról vagy a kölcsönös megfeleltetés szabályainak megsértése miatti jogkövetkezményről hozott határozatot követően olyan jogerős határozatot hoz, amelynek alapján az érintettre nézve hátrányosabb jogkövetkezmény lenne megállapítható,

ezen határozat alapján a mezőgazdasági és vidékfejlesztési támogatási szerv hivatalból lefolytatott eljárása során módosítja jogkövetkezményt megállapító határozatát. A mezőgazdasági és vidékfejlesztési támogatási szerv a módosításról a határozat jogerőre emelkedésétől számított három éven belül dönthet. A támogatásnak a módosított határozattal érintett és már igénybe vett része jogosulatlanul igénybe vett támogatásnak minősül.

VII. FEJEZET

AZ ELJÁRÁS KÖLTSÉGEI

74. § A törvény hatálya alá tartozó államigazgatási eljárások közül tárgyi illetékmentes eljárásnak minősülnek:

- a) az intézkedésekben való részvétellel,
- b) a mezőgazdasági vagyoni értékű jogra való jogosultság megállapításával,
- c) a nyilvántartásba vétellel,
- d) a mezőgazdasági vagyoni értékű jog átruházásához kapcsolódó hatósági hozzájárulással, valamint
- e) a hatósági engedélyezéssel kapcsolatos eljárások.

VIII. FEJEZET

EGYÉB RENDELKEZÉSEK

Mezőgazdasági vagyoni értékű jogok

75. § (1) A mezőgazdasági vagyoni értékű jogok nemzeti tartalékát képező vagyoni értékű jogok a Magyar Állam tulajdonában vannak. E vagyoni értékű jogok tekintetében a tulajdonosi jogokat a Magyar Állam nevében a mezőgazdasági és vidékfejlesztési támogatási szerv gyakorolja. A mezőgazdasági és vidékfejlesztési támogatási szerv e vagyoni értékű jogokat elkülönítetten kezeli és tartja nyilván.

(2) Jogszabály eltérő rendelkezése hiányában a nemzeti tartalékból való első tulajdonszerzés térítésmentesen történik.

(3) A mezőgazdasági vagyoni értékű jog ideiglenes átengedése esetén a jog tartalmát képező jogosultságok meghatározott időtartamra azt illetik meg, akinek a részére a jogot átengedték.

(4) A mezőgazdasági vagyoni értékű jog megállapítására külön jogszabály szerint jogosult hatóság által ideiglenesen megállapított mezőgazdasági vagyoni értékű jog átruházása vagy ideiglenes átengedése semmis.

76. § (1) A mezőgazdasági vagyoni értékű jogok átruházására vagy ideiglenes átengedésére irányuló szerződést teljes bizonyító erejű magánokiratba kell foglalni.

(2) A mezőgazdasági vagyoni értékű jog átruházásáról, illetve ideiglenes átengedéséről szóló szerződést vagy annak módosítását – jogszabály eltérő rendelkezése hiányában – az átvevő a szerződés megkötését követő tizenöt napon belül köteles a mezőgazdasági és vidékfejlesztési támogatási szervnek jóváhagyás céljából benyújtani.

(3) A mezőgazdasági és vidékfejlesztési támogatási szerv a hozzá benyújtott jóváhagyási kérelemről hatvan napon belül dönt. A jóváhagyásról szóló döntés kiadásáig az átadó viseli a vagyoni értékű jogokkal járó kötelezettségeket.

(4) A mezőgazdasági és vidékfejlesztési támogatási szerv a szerződés jóváhagyását csak olyan körülmények fennállása esetén tagadhatja meg, amelyek jóváhagyás esetén is a szerződés érvénytelenségét eredményeznék.

(5) Jogszabály elrendelheti, hogy vagyoni értékű jog átruházásához jogkövetkezmény, illetve kedvezmény csak akkor alkalmazható, ha a mezőgazdasági vagyoni értékű jog és a megfelelő földterület, állatállomány illetőleg mezőgazdasági üzem (üzemrész) átruházása vagy átengedése ugyanazon szerződés keretében történik.

(6) Az (5) bekezdés rendelkezéseit megfelelően alkalmazni kell a mezőgazdasági vagyoni értékű jog határozott időre történő ideiglenes átengedése esetén, feltéve, ha a mezőgazdasági vagyoni értékű jog és a megfelelő földterület, állatállomány vagy mezőgazdasági üzem (üzemrész) átengedése ugyanazon időszakra történik.

Elháríthatatlan külső ok (vis maior) igazolása

77. § (1) Ha az ügyfél elháríthatatlan külső okra hivatkozik, annak fennállását jogszabályban meghatározottak szerint kell igazolnia.

(2) A mezőgazdasági és vidékfejlesztési támogatási szerv az elháríthatatlan külső ok meglétét intézkedésenként egyedileg, és a következménnyel okozati összefüggésben vizsgálja, és dönt annak elfogadásáról.

(3) Nem tekinthető jogosulatlanul igénybe vett támogatásnak, ha az ügyfél kötelezettségének elháríthatatlan külső ok miatt igazoltan nem tud eleget tenni.

A nemzeti hatáskörben nyújtott egyes támogatásokra vonatkozó külön szabályok

78. § (1) Egyes, közvetlenül alkalmazandó közösségi jogi aktusokban meghatározott mezőgazdasági, halászati, erdészeti és agrár-vidékfejlesztési állami támogatások csak az Európai Bizottság részére történő bejelentést követően hirdethetők meg.

(2) A miniszter közleményt ad ki a forrás kimerüléséről.

79. § A külön jogszabályban meghatározott birtokösszevonási célú termőföld vásárlás támogatásával összefüggésben az állam javára elidegenítési és terhelési tilalmat kell az ingatlan-nyilvántartásba bejegyezni.

IX. FEJEZET

HATÁLYBA LÉPTETŐ ÉS ÁTMENETI RENDELKEZÉSEK

Hatályba léptető és átmeneti rendelkezések

80. § (1) Ez a törvény – a 29. § (3) bekezdése és a 69–71. §-ok kivételével – a kihirdetését követő nyolcadik napon lép hatályba.

(2) A törvény 29. § (3) bekezdése, valamint 69–71. §-a a kihirdetését követő negyvenhatodik napon lép hatályba.

(3) A törvény rendelkezéseit – a (2) és a (4) bekezdésben foglaltakra is figyelemmel – a törvény hatálybalépését követően indult ügyekben kell alkalmazni azzal, hogy a folyamatban levő ügyek tekintetében a mezőgazdasági és vidékfejlesztési támogatásokhoz és egyéb intézkedésekhez kapcsolódó eljárás egyes kérdéseiről és az ezzel összefüggő törvénymódosításokról szóló 2003. évi LXXIII. törvény EMOGA Garancia részt említ, azon 2007. január 1-jétől EMGA-t kell érteni. Az EMVA-ból folyósított támogatás igénybevételi feltételeit megállapító rendeletben meghatározott egyes intézkedések esetében a 2007. január 1-jét követően megkezdett, és számlával igazolt beruházás esetén is igénybe vehető a támogatás.

(4) A nemzeti hatáskörben nyújtott támogatásokra vonatkozó rendelkezéseket a 2007. május 1. után indult eljárásokban kell alkalmazni. Az ezt megelőzően indult eljárásokat a korábbi jogszabályokban foglaltak alapján kell befejezni.

(5) A törvény kölcsönös megfeleltetésre vonatkozó rendelkezéseit kötelezően a közvetlenül alkalmazandó közösségi jogi aktusban megállapított időponttól kell alkalmazni.

Felhatalmazó rendelkezések

81. § (1) Felhatalmazást kap a Kormány, hogy:

a) az EMGA-ból, az EMVA-ból, az EHA-ból támogatott intézkedésekkel kapcsolatos pénzügyi, számviteli, lebonyolítási, biztosítékkezelési rendet,

b) az EMGA-ból finanszírozott intervenciók intézkedés lebonyolítási rendjét,

c) a mezőgazdasági, halászati, erdészeti és vidékfejlesztési állami támogatások Európai Bizottság részére történő bejelentési rendjére vonatkozó részletes szabályokat,

d) a külpiaci intézkedések végrehajtásának általános szabályait,

e) a kölcsönös megfeleltetés körébe tartozó ellenőrzések bevezetésével kapcsolatos átmeneti, illetve azok lebonyolításával kapcsolatos részletes szabályokat,

f) az elektronikus ügyintézés bevezetésével kapcsolatos szabályokat

rendeletben állapítsa meg.

(2) Felhatalmazást kap a Kormány, hogy a mezőgazdasági és vidékfejlesztési támogatási szervet rendeletben kijelölje.

(3) Felhatalmazást kap az agrárpolitikáért felelős miniszter arra, hogy:

a) a törvény hatálya alá tartozó egyes intézkedések igénybevételeivel, az ahhoz kapcsolódó adatszolgáltatással, eljárásokkal kapcsolatos részletes szabályokat,

b) a mezőgazdasági vagyoni értékű jogok kiosztásának részletes szabályait, illetve nemzeti tartalékának mértékét,

c) a mezőgazdasági és vidékfejlesztési szaktanácsadási rendszer felállítására, működésére, valamint a szaktanácsadók képzettségére vonatkozó részletes szabályokat,

d) az elháríthatatlan külső ok (vis maior) bejelentésével és igazolásával kapcsolatos részletes szabályokat,

e) a helyi akciócsoportok elismerési rendjének részletes szabályait,

f) a nemzeti vidéki hálózat felállításával kapcsolatos részletes szabályokat,

g) az EMVA, illetve az EHA esetén alkalmazandó monitoring részletes szabályait,

h) a pályázati eljárás részletes szabályait,

i) a MePAR és az ügyfél-blokk kapcsolat nyilvántartásának részletes szabályait

rendeletben állapítsa meg.

(4) Felhatalmazást kap az agrárpolitikáért felelős miniszter, hogy a nemzeti hatáskörbe tartozó mezőgazdasági, halászati, erdészeti és agrár-vidékfejlesztési állami támogatás igénybevételeire vonatkozó, törvényben vagy kormányrendeletben nem szabályozott feltételeket rendeletben állapítsa meg.

(5) Felhatalmazást kap az agrárpolitikáért felelős miniszter arra, hogy az érintett miniszterekkel egyetértésben az átruházható feladatok körét rendeletben állapítsa meg, továbbá hogy a 11. § (10) bekezdése szerinti esetben az igazoló szervet, az igazoló hatóságot, az ellenőrző hatóságot, az átruházott feladatot ellátó szervezetet, a közreműködő szervezetet, az együttműködő szervezetet, a helyi akciócsoportot és a nemzeti vidéki hálózatot – ha e szervek, szervezetek felett az alapítói illetőleg irányítási jogokat más miniszter gyakorolja, az államháztartásért felelős miniszterrel egyetértésben, az érintett miniszterrel együttesen – rendeletben jelölje ki.

Módosuló jogszabályok

82. § (1) A törvény hatálybalépésével egyidejűleg a gazdasági kamarákról szóló 1999. évi CXXI. törvény 12. §-a az alábbi (4) bekezdéssel egészül ki:

„(4) Az agrárkamarák, valamint a Magyar Agrárkamara egyes közösségi, illetve nemzeti hatáskörben nyújtott mezőgazdasági, agrár-vidékfejlesztési, halászati támogatások igénybevételei jogosultságát, valamint az ezekkel összefüggő vagyoni értékű jogokat érintő, a jogosultak közötti egyezségkötés elősegítése érdekében Egyezségi Tanácsokat működtethetnek. Az Egyezségi Tanácsok előtti eljárás az érintettek kérelme alapján indul. Az Egyezségi Tanács működési rendjét, eljárásának szabályait, a díjfizetés rendjét a Magyar Agrárkamara állapítja meg.”

(2) E törvény hatálybalépésével egyidejűleg a termőföldről szóló 1994. évi LV. törvény:

a) 3. § u) pontja helyébe a következő rendelkezés lép:

[E törvény alkalmazásában]

„u) a mezőgazdasági termelők gazdaságátadási támogatása keretében

1. *mezőgazdasági termelőtevékenység*: növénytermelési, állattenyésztési, vegyes gazdálkodási tevékenység,

2. *mezőgazdasági termelő*: a gazdaságátadási támogatás bevezetéséről szóló külön jogszabályban meghatározott egyéni vállalkozó, östermelő, családi gazdálkodó;”

b) 10. §-ának (3) bekezdése helyébe a következő rendelkezés lép:

„(3) Az (1) bekezdés szerinti elővásárlási jog nem áll fenn a közeli hozzátartozók [Ptk. 685. § b) pont] és a tulajdonostársak közötti adásvétel esetén, a mezőgazdasági termelők gazdaságátadási támogatása feltételeként megvalósuló termőföld eladása esetén, valamint olyan külterületi földrészlet eladása esetén, amely a törvény hatálybalépéséig zártkertinek minősült.”

c) 10. §-ának (6) bekezdése helyébe a következő rendelkezés lép:

„(6) A mezőgazdasági termelők gazdaságátadási támogatása feltételeként megvalósuló termőföld értékesítése esetén a mezőgazdasági termelőtevékenységet folytató vásárló tulajdonjogának ingatlan-nyilvántartási bejegyzése iránti kérelméhez mellékelni kell a támogatás elnyerését igazoló okiratot is.”

d) 19. § (1) bekezdése helyébe a következő rendelkezés lép:

„(1) A magánszemély haszonbérlet azonnali hatállyal felmondhatja a haszonbérletet, ha egészségi állapota oly mértékben romlik meg, vagy családi és életkörülményeiben olyan tartós változás következik be, amely a haszonbérletből eredő kötelezettségeinek teljesítését akadályozza, továbbá abban az esetben, ha a mezőgazdasági termelő a gazdaságátadási támogatást igénybe veszi.”

e) 21. §-ának (5) bekezdése helyébe a következő rendelkezés lép:

„(5) Az (1) bekezdés szerinti előhasznábérleti jog nem áll fenn közeli hozzátartozók [Ptk. 685. § b) pont] közötti hasznábérleti szerződés esetében, a mezőgazdasági termelők gazdaságátadási támogatása feltételeként megvalósuló termőföld hasznábérlete esetén, valamint olyan külterületi földrészlet hasznábérbe adása esetén, amely a törvény hatálybalépéséig zártkertinek minősült.”

(3) E törvény hatálybalépésével egyidejűleg a személyi jövedelemadóról szóló 1995. évi CXVII. törvény:

a) 3. §-ának 72. pont p) pontja helyébe a következő rendelkezés lép:

[Adóterhet nem viselő járandóság:]

„p) a termőföldről szóló törvényben meghatározott mezőgazdasági termelő, annak segítő családtagja, alkalmazottja részére külön jogszabály alapján juttatott gazdaságátadási támogatás egy hónapra eső összegének a havi minimálbért meg nem haladó része.”

b) 7. §-a (1) bekezdésének t) pontja helyébe a következő rendelkezés lép:

[A jövedelem kiszámításánál nem kell figyelembe venni a következő bevételeket]

„t) a termőföldről szóló törvényben meghatározott mezőgazdasági termelő gazdaságátadási támogatása jogosultsága feltételeként megvalósuló termőföld értékesítéséből származó bevételt;”

(4) A törvény hatálybalépésével egyidejűleg az illetékekről szóló 1990. évi XCIII. törvény 17. §-a (1) bekezdésének h) pontja helyébe a következő rendelkezés lép:

[Mentes az ajándékozási illeték alól:]

„h) termőföld megszerzése ajándékozással a termőföldről szóló törvény 3. §-a u) pontjának 2. alpontjában meghatározott mezőgazdasági termelők gazdaságátadási támogatása feltételeként;”

(5) E törvény hatálybalépésével egyidejűleg a társadalombiztosítás ellátásaira és a magánnyugdíjra jogosultakról, valamint e szolgáltatások fedezetéről szóló 1997. évi LXXX. törvény:

a) 4. § a) pontjának 9. alpontja hatályát veszti;

b) 16. §-a (1) bekezdésének h) pontja helyébe a következő rendelkezés lép:

[Egészségügyi szolgáltatásra jogosult – az e törvény szerint biztosított, illetőleg a 13. § szerint egészségügyi szolgáltatásra jogosult személyeken túl – az, aki]

„h) rendszeres szociális segélyben, időskorúak járadékában, ápolási díjban, gyermeknevelési támogatásban, munkanélküliek jövedelemplótló támogatásában részesül”

c) 22. §-ának (1) bekezdése helyébe a következő rendelkezés lép:

„(1) A 4. § a) pont 4–5. alpontjában megjelölt foglalkoztatót az álláskeresési támogatás után a 19. § (1) bekezdésében meghatározott mértékű társadalombiztosítási járulék megfizetésének kötelezettsége, az ápolási díj összege után a 19. § (1) bekezdésében meghatározott mértékű nyugdíjbiztosítási járulék megfizetésének kötelezettsége terheli.”

d) 26. §-ának (1) bekezdése helyébe a következő rendelkezés lép:

„(1) A gyermekgondozási díjban, gyermekgondozási segélyben, gyermeknevelési támogatásban, ápolási díjban, munka-rehabilitációs díjban részesülő személy a díj, segély, támogatás összege után nyugdíjjárulékot (tagdíjat) fizet. A saját jogú nyugdíjban, valamint a reá irányadó öregségi nyugdíjkorhatárt betöltött, özvegyi nyugdíjban részesülő személy a gyermekgondozási segély, az ápolási díj, valamint a munka-rehabilitációs díj után nyugdíjjárulékot (tagdíjat) nem fizet. A rokkantsági, baleseti rokkantsági nyugdíjban, valamint a reá irányadó öregségi nyugdíjkorhatárt betöltött, özvegyi nyugdíjban részesülő személy a folyósító szervhez benyújtott nyilatkozatával azonban vállalhatja a nyugdíjjárulék fizetését.”

(6) E törvény hatálybalépésével egyidejűleg a társadalombiztosítási nyugellátásról szóló 1997. évi LXXXI. törvény:

a) 22. §-ának (1) bekezdés d) pontja hatályát veszti;

b) 38. §-a (1) bekezdésének f) pontja helyébe a következő rendelkezés lép:

[Szolgálati időként kell továbbá figyelembe venni]

„f) a munkanélküli-járadék, a vállalkozói járadék, a nyugdíj előtti munkanélküli-segély, az álláskeresést ösztönző juttatás, a keresetpótló juttatás folyósításának időtartamát, ha az előírt nyugdíjjárulékot megfizették;”

Hatályukat veszítő jogszabályok

83. § (1) A törvény hatálybalépésével egyidejűleg hatályát veszti:

a) az agrárpiaci rendtartásról szóló 2003. évi XVI. törvény 32. § (3) bekezdésének b) pontja;

b) a mezőgazdasági és vidékfejlesztési támogatásokhoz és egyéb intézkedésekhez kapcsolódó eljárás egyes kérdéseiről és az ezzel összefüggő törvénymódosításokról szóló 2003. évi LXXIII. törvény;

c) a mezőgazdasági és vidékfejlesztési támogatásokhoz és egyéb intézkedésekhez kapcsolódó eljárás egyes kérdéseiről és az ezzel összefüggő törvénymódosításokról szóló 2003. évi LXXIII. törvény módosításáról szóló 2005. évi X. törvény;

d) a mezőgazdasági és vidékfejlesztési támogatásokhoz és egyéb intézkedésekhez kapcsolódó eljárás egyes kérdéseiről és az ezzel összefüggő törvénymódosításokról szóló 2003. évi LXXIII. törvény módosításáról szóló 2005. évi CLVIII. törvény;

e) a cégnyilvánosságról, a bírósági cégeljárásról és a végelszámolásról szóló 2006. évi V. törvény 135. § (3) bekezdése;

f) a mezőgazdasági és vidékfejlesztési támogatásokhoz és egyéb intézkedésekhez kapcsolódó eljárás egyes kérdéseiről és az ezzel összefüggő törvénymódosításokról szóló 2003. évi LXXIII. törvény módosításáról szóló 2006. évi LXXIV. törvény.

Az Európai Unió jogának való megfelelés

84. § E törvény a következő uniós jogi aktusok végrehajtását szolgálja:

a) a Tanács 386/90/EGK rendelete (1990. február 12.) a visszatérítésben vagy egyéb támogatásban részesülő mezőgazdasági termékek kivitele során végzett ellenőrzésről;

b) a Tanács 659/1999/EK rendelete (1999. március 22.) az EK-Szerződés 93. cikkének alkalmazására vonatkozó részletes szabályok megállapításáról;

c) a Tanács 1493/1999/EK rendelete (1999. május 17.) a borpiac közös szervezéséről;

d) a Tanács 1605/2002/EK EURATOM rendelete (2002. június 25.) az Európai Közösségek általános költségvetésére alkalmazandó költségvetési rendeletről;

e) a Tanács 1782/2003/EK rendelete (2003. szeptember 29.) a közös agrárpolitika keretébe tartozó közvetlen támogatási rendszerek közös szabályainak megállapításáról és a mezőgazdasági termelők részére meghatározott támogatási rendszerek létrehozásáról, továbbá a 2019/93/EGK, 1452/2001/EK, 1453/2001/EK, 1454/2001/EK, 1868/94/EK, 1251/1999/EK, 1254/1999/EK, 1673/2000/EK, 2358/71/EGK és a 2529/2001/EK rendeletek módosításáról;

f) a Tanács 1788/2003/EK rendelete (2003. szeptember 29.) a tej, és tejtermék ágazatban illeték megállapításáról;

g) a Tanács 1290/2005/EK rendelete (2005. június 21.) a közös agrárpolitika finanszírozásáról;

h) a Tanács 1698/2005/EK rendelete (2005. szeptember 20.) az Európai Mezőgazdasági Vidékfejlesztési Alapból (EMVA) nyújtandó vidékfejlesztési támogatásról;

i) a Tanács 1198/2006/EK rendelete (2006. július 27.) az Európai Halászati Alapról;

j) a Bizottság 800/1999/EK rendelete (1999. április 15.) a mezőgazdasági termékek után járó export visszatérítési rendszer alkalmazása közös részletes szabályainak megállapításáról;

k) a Bizottság 794/2004/EK rendelete (2004. április 21.) az EK-Szerződés 93. cikkének alkalmazására vonatkozó részletes szabályok megállapításáról szóló 659/1999/EK tanácsi rendelet végrehajtásáról;

l) a Bizottság 795/2004/EK rendelete (2004. április 21.) a közös agrárpolitika keretébe tartozó közvetlen támogatási rendszerek közös szabályainak megállapításáról

és a mezőgazdasági termelők részére meghatározott támogatási rendszerek létrehozásáról szóló 1782/2003/EK tanácsi rendeletben meghatározott egységes támogatási rendszer végrehajtására vonatkozó részletes szabályok megállapításáról;

m) a Bizottság 796/2004/EK rendelete (2004. április 21.) a közös agrárpolitika keretébe tartozó közvetlen támogatási rendszerek közös szabályainak megállapításáról és a mezőgazdasági termelők részére meghatározott támogatási rendszerek létrehozásáról szóló 2003. szeptember 29-i 1782/2003/EK tanácsi rendelet által előírt kölcsönös megfeleltetés, moduláció, valamint integrált igazgatási és ellenőrzési rendszer végrehajtására vonatkozó részletes szabályok megállapításáról;

n) a Bizottság 1973/2004/EK rendelete (2004. október 29.) az 1782/2003/EK tanácsi rendelet IV. és IVa. címeiben meghatározott támogatási rendszereket, továbbá pihentetett terület alapanyag-termelésre való használatát illetően ugyanezen rendelet alkalmazásának részletes szabályozásáról;

o) a Bizottság 1860/2004/EK rendelete (2004. október 6.) az EK-Szerződés 87. és 88. cikkének a csekély összegű (de minimis) támogatásokra való alkalmazásáról a mezőgazdasági és halászati ágazatban;

p) a Bizottság 885/2006/EK rendelete (2006. június 21.) az 1290/2005/EK tanácsi rendeletnek a kifizető ügynökségek és más testületek akkreditációja és az EMGA és az EMVA számláinak elszámolása tekintetében történő alkalmazására vonatkozó részletes szabályok megállapításáról;

q) a Bizottság 1320/2006/EK rendelete (2006. szeptember 5.) az 1698/2005/EK rendeletben előírt vidékfejlesztési támogatásra történő átmenet szabályainak megállapításáról;

r) a Bizottság 1974/2006/EK rendelete (2006. december 15.) az Európai Mezőgazdasági Vidékfejlesztési Alapból (EMVA) nyújtandó vidékfejlesztési támogatásról szóló 1698/2005/EK tanácsi rendelet részletes alkalmazási szabályainak megállapításáról;

s) a Bizottság 1848/2006/EK rendelete (2006. december 14.) a közös agrárpolitika finanszírozása keretében történt szabálytalanságokról és tévesen kifizetett összegek behajtásáról, továbbá egy információs rendszer e téren történő létrehozásáról, valamint az 595/91/EGK tanácsi rendelet hatályaon kívül helyezéséről;

t) a Bizottság 1975/2006/EK rendelete (2006. december 7.) a vidékfejlesztési támogatási intézkedésekre vonatkozó ellenőrzési eljárások, valamint a kölcsönös megfeleltetés végrehajtása tekintetében az 1698/2005/EK tanácsi rendelet végrehajtására vonatkozó részletes szabályok megállapításáról.

Sólyom László s. k.,
köztársasági elnök

Dr. Szili Katalin s. k.,
az Országgyűlés elnöke

Miniszteri rendeletek

A földművelésügyi és vidékfejlesztési miniszter 17/2007. (III. 23.) FVM rendelete a birtokfejlesztési hitel kamattámogatásáról

Az agrárgazdaság fejlesztéséről szóló 1997. évi CXIV. törvény 10. §-a (2) bekezdése *b*) pontjában kapott felhatalmazás alapján, a földművelésügyi és vidékfejlesztési miniszter feladat- és hatásköréről szóló 162/2006. (VII. 28.) Korm. rendelet 1. §-ának *a*) pontjában meghatározott feladatkörben eljárva a következőket rendelem el:

1. §

E rendelet alkalmazásában

a) *mezőgazdasági tevékenység*: a gazdasági tevékenységek egységes ágazati osztályozási rendszeréről szóló 9003/2002. (SK 6.) KSH közlemény (a továbbiakban: TEÁOR) szerinti növénytermelési, állattenyésztési, vegyes gazdálkodási (TEÁOR 01.1–01.3), növénytermelési, állattenyésztési szolgáltatás (TEÁOR 01.4), (TEÁOR 02), vadgazdálkodási (TEÁOR 01.50, kivéve a vadgazdálkodási szolgáltatást), illetve halgazdálkodási (TEÁOR 05.0, kivéve a halászati szolgáltatást) tevékenység;

b) *mezőgazdasági termelő*: az *a*) pont szerinti tevékenységet folytató, a személyi jövedelemadóról szóló 1995. évi CXVII. törvény (a továbbiakban: Szja. tv.) szerinti, belföldi illetőségű magánszemély, egyéni vállalkozó, aki eleget tett az Európai Unió Közös Agrárpolitikája magyarországi végrehajtásában, illetve a nemzeti agrártámogatási rendszerben érintett ügyfelekkel összefüggő ügyfélregiszter létrehozásáról és az ezzel kapcsolatos nyilvántartásba vételről szóló 141/2003. (IX. 9.) Korm. rendelet szerinti regisztrációs kötelezettségének;

c) *termőföld*: a termőföldről szóló 1994. évi LV. törvény 3. § *a*) pontja szerinti földrészlet;

d) *köztartozás*: törvényben meghatározott, az államháztartás alrendszerének költségvetéseiből ellátandó feladatok fedezetére előírt fizetési kötelezettség, amelynek megállapítása, ellenőrzése, behajtása az adóhatóság hatáskörébe tartozik, feltéve, hogy azt önkéntesen az esedékeskor nem teljesítették, továbbá a jogosulatlanul igénybe vett vagy rendeltetésétől eltérően felhasznált állami támogatás és annak járulékai, amelynek megfizetését az arra hatáskörrel rendelkező szerv elrendeli, és azt a kötelezett az előírt határidőig nem teljesíti;

e) *jelzálog-hitelintézet*: a jelzálog-hitelintézetéről és a jelzáloglevélről szóló 1997. évi XXX. törvény 3. § (1) bekezdésében meghatározott szakosított hitelintézet;

f) *minisztérium*: Földművelésügyi és Vidékfejlesztési Minisztérium;

g) *Helyes Gazdálkodási Gyakorlat*: az egyszerűsített területalapú támogatások és a vidékfejlesztési támogatások igényléséhez teljesítendő „Helyes Mezőgazdasági és Környezeti Állapot”, illetve a „Helyes Gazdálkodási Gyakorlat” feltételrendszerének meghatározásáról szóló 4/2004. (I. 13.) FVM rendelet előírásai.

2. §

(1) E rendelet alapján kamattámogatás vehető igénybe olyan jelzálog-hitelintézettől vagy jelzálog-hitelintézeten keresztül a minisztérium külön közleményében megnevezett, a kamattámogatási programban részt vevő hitelintézetektől (a továbbiakban együtt: hitelintézet) felvett hitelhez, amelyet önálló helyrajzi számmal rendelkező legalább 1 hektár termőföld (kivéve kert, nádas, erdő, fásított terület, halastó) tulajdonjogának adásvétel jogcímén történő megszerzéséhez használnak fel, legfeljebb 300 hektár vagy 6000 aranykorona értékű földtulajdon eléréséig.

(2) A termőföld fedezeti értékeként a Polgári Törvénykönyvről szóló 1959. évi IV. törvény (a továbbiakban: Ptk.) szerinti közeli hozzátartozók közötti ügylet esetén az illetékkiszabás alapját képező forintösszeg vehető figyelembe.

3. §

Kamattámogatásra az a mezőgazdasági termelő (a továbbiakban: kérelmező) jogosult, aki nyilatkozik, hogy

a) követi a Helyes Gazdálkodási Gyakorlatot,

b) vállalkozása megfelel az *1. számú mellékletben* szereplő gazdaságilag életképes üzem kritériumának, valamint

c) rendelkezik mezőgazdasági szakirányú képzettséggel vagy mezőgazdasági vállalkozó (OKJ 32 6201 02), ezüstkalászos gazda (OKJ 21 6201 01), aranykalászos gazda (OKJ 32 6201 01) szakképzés megléte esetén a falugazdász által igazoltan legalább öt éves, mezőgazdasági szakmai gyakorlattal.

4. §

E rendelet alapján nem jogosult a kérelmező a kamattámogatás igénybevételére, ha

a) végrehajtási eljárás alatt áll,

b) lejárt esedékességű adó- vagy adók módjára behajtható köztartozása van, kivéve, ha az adóhatóság fizetési halasztást vagy részletfizetést engedélyezett számára,

c) a birtok-összevonási célú termőföldvásárlásról szóló miniszteri rendelet alapján ugyanazon termőföldterületre birtok-összevonási célú támogatásban részesül.

5. §

(1) A hitelprogram keretében a kérelmező által felvett kamattámogatásban részesülő hitel

a) összege kérelmezőként legalább 1 millió forint, de legfeljebb 75 millió forint lehet,

b) a futamideje legalább 5 év, de legfeljebb 20 év lehet, legfeljebb kétéves tőketörlesztési türelmi idő biztosításával,

c) kamata a kérelmező választása szerint nem haladhatja meg a szerződéskötés időpontjában érvényes 5, illetve 10 éves futamidejű magyar államkötvények Államadósság Kezelő Központ Rt. által közzétett átlagos hozamának 1,75 százalékponttal növelt mértékét, amelyet a hitelszerződésben fel kell tüntetni. A kamat mértéke – a hitelfelvevő választása szerint – 5 vagy 10 évig a hitelintézetek által egyoldalúan nem változtatható meg.

(2) A kamattámogatás mértéke a tényleges megfizetett kamat ötven százaléka, amelyet a hitel futamidejére, de legfeljebb 20 évre lehet igénybe venni.

(3) A hitelszerződés alapján a hitelintézet a kamaton kívül az üzletszabályzatának megfelelő fedezetértékelés költségét, a kezelési költséget, a késedelmi kamatot, a követelés érvényesítésével és a hitelszerződés módosításával kapcsolatos költségeket számolhatja fel.

6. §

(1) A birtokfejlesztési hitel rendeltetésszerű felhasználásának ellenőrzésére az állami adóhatóság által az adózás rendjéről szóló törvény szerint végzett ellenőrzés keretében kerül sor.

(2) Amennyiben az állami adóhatóság jogerős határozattal állapítja meg, hogy a hitelt a kérelmező nem rendeltetésszerűen használja fel, az igénybe vett kamattámogatás jogosulatlan támogatásnak minősül.

7. §

A kérelmező a kamattámogatást negyedévente igényelheti az adott évben esedékes számú „Bevallás az államháztartással szembeni egyes juttatások igényléséről” nyomtat-

vány felhasználásával az illetékes adóhatóságtól, amelyet a 10032000-01905616 számú APEH Agrárfinanszírozás támogatása lebonyolítási számláról kell teljesíteni. A kérelmezőnek a jogosulatlanul igénybe vett támogatást ugyanerre a számlára kell visszafizetnie az állami adóhatóság határozata alapján.

8. §

A kérelmezőnek az igénylés benyújtásakor a 7. § szerinti nyomtatványhoz csatolnia kell a hitelintézet kamat megfizetéséről szóló igazolását, első igényléskor a hitelszerződés egy eredeti példányát, valamint igazolást arról, hogy más adóhatóságnál nem áll fenn adótartozása.

9. §

A hitelintézetek havonta a 2. számú melléklet szerint tájékoztatást adnak a minisztérium és a Pénzügyminisztérium részére. Amennyiben a hitelintézeti tájékoztatás alapján a szerződött hitelállomány eléri a 18 milliárd forintot, a minisztérium közleményt ad ki, amelyben meghatározott időpontot követően megkötött hitelszerződések után kamattámogatás nem vehető igénybe.

10. §

(1) Ez a rendelet a kihirdetését követő 8. napon lép hatályba.

(2) E rendelet hatálybalépésével egyidejűleg a 2004. évi nemzeti hatáskörben nyújtott agrár- és vidékfejlesztési támogatások igénybevételének feltételeiről szóló 25/2004. (III. 3.) FVM rendelet 269/A–269/G. §-a hatályát veszti azzal, hogy rendelkezéseit a folyamatban lévő ügyekre alkalmazni kell.

Gráf József s. k.,

földművelésügyi és vidékfejlesztési miniszter

1. számú melléklet a 17/2007. (III. 23.) FVM rendelethez

Alulírott (név:, anyja neve:,
adószám/adóazonosítójel:) nyilatkozom, hogy vállalkozásom a hitelkérelem benyújtásakor
megfelel / nem felel meg

1. az Európai Mezőgazdasági Orientációs és Garancia Alapból nyújtandó vidékfejlesztési támogatásokkal összefüggésben a testületi rendszer keretében kialakított standard fedezeti hozzájárulás értékek alkalmazásáról szóló 146/2004. (IX. 30.) FVM rendeletben előírt gazdasági életképesség kritériumának, valamint

2. az egyszerűsített területalapú támogatások és a vidékfejlesztési támogatások igényléséhez teljesítendő „Helyes Mezőgazdasági és Környezeti Állapot”, illetve a „Helyes Gazdálkodási Gyakorlat” feltételrendszerének meghatározásáról szóló 4/2004. (I. 13.) FVM rendelet „Helyes Gazdálkodási Gyakorlat” feltételrendszerében foglaltaknak.

Kelt:,

.....
hiteligénylő

2. számú melléklet a 17/2007. (III. 23.) FVM rendelethez**Adatlap a 17/2007. (III. 23.) FVM rendelet adatszolgáltatásához**

Pénzintézet neve:

Ügyintéző neve, telefonszáma:

Adatszolgáltatás időpontja:

Megnevezések	Befogadott hitelkérelmek		ebből megkötött hitelszerződések	
	db	összege M Ft	db	összege M Ft
Magánszemély				
Östermelő				
Egyéni vállalkozó				
Összesen				
ebből NFA-tól történt termőföld vásárlás				

**A földművelésügyi és vidékfejlesztési miniszter
18/2007. (III. 23.) FVM
rendelete
a cukoripar szerkezetátalakítási támogatásának
egyes kérdéseiről szóló
80/2006. (XI. 23.) FVM rendelet módosításáról**

A mezőgazdasági és vidékfejlesztési támogatásokhoz és egyéb intézkedésekhez kapcsolódó eljárás egyes kérdéseiről és az ezzel összefüggő törvénymódosításokról szóló 2003. évi LXXIII. törvény 45. §-a (2) bekezdésének c) pontjában kapott felhatalmazás alapján, a földművelésügyi és vidékfejlesztési miniszter feladat- és hatásköréről szóló 162/2006. (VII. 28.) Korm. rendelet 1. § a) pontjában meghatározott feladatkörben eljárva a következőket rendelem el:

1. §

A cukor szerkezetátalakítási támogatás egyes kérdéseiről szóló 80/2006. (XI. 23.) FVM rendelet (a továbbiakban: R.) 1. § (1) bekezdésének a) pontja helyébe a következő rendelkezés lép:

(E rendelet alkalmazásában:)

„a) *Cukorrépa-termelő:* az a természetes vagy jogi személy, jogi személyiséggel nem rendelkező gazdasági társaság, aki/amely a Cukorrépa Termelők Országos Szövetségének (a továbbiakban: CTOSZ) tagja, és

aa) a Cukor Terméktanácsnál nyilvántartott szállítási joga alapján a cukorgyártó vállalkozás cukortermeléséhez cukorrépat termelt a kvótáról történő lemondással érintett gazdasági évet megelőző három gazdasági év valamelyikében,

ab) integrációban a CTOSZ tagsággal rendelkező integrátor Cukor Terméktanácsnál nyilvántartott, részben átengedett szállítási joga alapján a cukorgyártó vállalkozás cukortermeléséhez cukorrépat termelt a kvótáról történő lemondással érintett gazdasági évet megelőző három gazdasági év valamelyikében.”

2. §

Az R. 2. §-ának (5) bekezdése kiegészül a következő e) ponttal:

[(5) A gépipari beszállítók részére a támogatás keretösszegét azon cukorrépa-termesztésre alkalmas gépek értékvesztése arányában kell felosztani, amelyek más célokra már nem használhatóak. Az alábbiakban felsorolt, 1996-ban vagy azt követően üzembe helyezett gépek vehe-tők figyelembe, a számlával igazolt nettó beszerzési árhoz vagy pénzügyi lízingfinanszírozás esetén a lízingcég által kibocsátott tőkeszámlán feltüntetett nettó gépértékhez képest számított évi 10%-os lineáris értékcsökkenéssel számolva:]

„e) cukorrépa-tisztító gépek.”

3. §

Az R. 3. §-a kiegészül a következő (3) bekezdéssel, egyúttal a (3) bekezdés számozása (4) bekezdésre változik:

„(3) Az integrátorok kötelesek a támogatást a jogosult cukorrépa-termelők részére annak kifizetését követő 15 napon belül továbbítani. Amennyiben a támogatás nem kerül továbbításra határidőn belül, úgy jogosulatlanul igénybe vett támogatásnak minősül, és az integrátor a jegybanki alapkamat kétszeresével növelten köteles visszafizetni. Az integrátorok és a velük szerződéses kapcsolatban álló cukorrépa-termelők megállapodhatnak a támogatási összeg egészének, vagy annak egy részének fejlesztési célra történő közös felhasználásáról.”

4. §

(1) Ez a rendelet a kihirdetését követő 3. napon lép hatályba.

(2) Ez a rendelet a következő közösségi rendeletek tagállami végrehajtásához szükséges rendelkezéseket állapítja meg:

a) a Tanács 320/2006/EK rendelete (2006. február 20.) a Közösségen belül a cukoripar szerkezetátalakítására szolgáló ideiglenes rendszer megállapításáról és a közös agrárpolitika finanszírozásáról szóló 1290/2005/EK rendelet módosításáról;

b) a Bizottság 968/2006/EK rendelete (2006. június 27.) a Közösségen belül a cukoripar szerkezetátalakítására szolgáló ideiglenes rendszer megállapításáról szóló 320/2006/EK tanácsi rendelet végrehajtására vonatkozó részletes szabályok megállapításáról.

*Gráf József s. k.,
földművelésügyi és vidékfejlesztési miniszter*

**A földművelésügyi és vidékfejlesztési miniszter
19/2007. (III. 29.) FVM
rendelete**

**a Magyar Élelmiszerkönyv közösségi előírások
átvételét megvalósító kötelező előírásairól szóló
56/2004. (IV. 24.) FVM rendelet módosításáról**

Az élelmiszerekről szóló 2003. évi LXXXII. törvény 20. §-ának (5) bekezdésében foglalt felhatalmazás alapján – a szociális és munkaügyi miniszterrel, valamint az egészségügyi miniszterrel egyetértésben – a következőket rendelem el:

1. §

A Magyar Élelmiszerkönyv közösségi előírások átvételét megvalósító kötelező előírásairól szóló 56/2004. (IV. 24.) FVM rendelet (a továbbiakban: R.) melléklete az e rendelet *mellékletében* foglaltak szerint módosul.

2. §

Ez a rendelet 2007. július 1-jén lép hatályba.

3. §

Ez a rendelet a következő irányelveknek való megfelelést szolgálja:

a) a Bizottság 79/1067/EGK irányelve (1979. november 13.) az egyes emberi fogyasztásra szánt, részben vagy teljesen dehidratált tartós tejtermékek vizsgálatára

szolgáló közösségi elemzési módszerek megállapításáról,

b) a Tanács 83/417/EGK irányelve (1983. július 25.) az emberi fogyasztásra szánt egyes tejfehérjékre (kazeinekre és kazeinátokra) vonatkozó tagállami jogszabályok közéletéséről,

c) a Bizottság 85/503/EGK irányelve (1985. október 25.) az étkezési kazeinek és kazeinátok vizsgálati módszereiről,

d) a Bizottság 86/424/EGK irányelve (1986. július 15.) az étkezési kazeinek és kazeinátok vegyi elemzéséhez szükséges közösségi mintavételi módszerek megállapításáról,

e) a Bizottság 87/524/EGK irányelve (1987. október 6.) a tartós tejtermékek vizsgálatára szolgáló vegyi elemzéshez szükséges közösségi mintavételi módszerek megállapításáról,

f) a Tanács 2001/112/EK irányelve (2001. december 20.) a gyümölcslevekről és egyes hasonló, emberi fogyasztásra szánt termékekről.

Gráf József s. k.,
földművelésügyi és vidékfejlesztési miniszter

Melléklet a 19/2007. (III. 29.) FVM rendelethez

I.

1. Az R. mellékletének 35. sora helyébe a következő szövegrész lép:

[Sorszám]	Magyar Élelmiszerkönyv előírás jele	Magyar Élelmiszerkönyv előírás címe	Irányadó közösségi előírás száma	Kötelező alkalmazás időpontja]
„35.	1–3–83/417	Emberi fogyasztásra szánt tejfehérjék (kazeinek és kazeinátok) (2. kiadás)	A Tanács 83/417/EGK irányelve	2007. július 1.”

2. Az R. mellékletének 43. sora helyébe a következő szövegrész lép:

[Sorszám]	Magyar Élelmiszerkönyv előírás jele	Magyar Élelmiszerkönyv előírás címe	Irányadó közösségi előírás száma	Kötelező alkalmazás időpontja]
„43.	1–3–2001/112	Gyümölcslevek és egyes hasonló, emberi fogyasztásra szánt termékek (2. kiadás)	A Tanács 2001/112/EK irányelve	2007. július 1.”

3. Az R. mellékletének 48. sora helyébe a következő szövegrész lép:

[Sorszám]	Magyar Élelmiszerkönyv előírás jele	Magyar Élelmiszerkönyv előírás címe	Irányadó közösségi előírás száma	Kötelező alkalmazás időpontja
„48.	3–1–79/1067	Sűrített tej és tejporfélék vizsgálata (2. kiadás)	A Bizottság 79/1067/EGK irányelve	2007. július 1.”

4. Az R. mellékletének 50. sora helyébe a következő szövegrész lép:

[Sorszám]	Magyar Élelmiszerkönyv előírás jele	Magyar Élelmiszerkönyv előírás címe	Irányadó közösségi előírás száma	Kötelező alkalmazás időpontja
„50.	3–1–85/503	Étkezési kazeinek és kazeinátok vizsgálati módszerei (2. kiadás)	A Bizottság 85/503/EGK irányelve	2007. július 1.”

5. Az R. mellékletének 51. sora helyébe a következő szövegrész lép:

[Sorszám]	Magyar Élelmiszerkönyv előírás jele	Magyar Élelmiszerkönyv előírás címe	Irányadó közösségi előírás száma	Kötelező alkalmazás időpontja
„51.	3–1–86/424	Az étkezési kazeinek és kazeinátok mintavételi módszerei (2. kiadás)	A Bizottság 86/424/EGK irányelve	2007. július 1.”

6. Az R. mellékletének 52. sora helyébe a következő szövegrész lép:

[Sorszám]	Magyar Élelmiszerkönyv előírás jele	Magyar Élelmiszerkönyv előírás címe	Irányadó közösségi előírás száma	Kötelező alkalmazás időpontja
„52.	3–1–87/524	Sűrített tej és tejporfélék mintavételi módszerei (2. kiadás)	A Bizottság 87/524/EGK	2007. július 1.”

II.

Az R. mellékletének 2. sorszámú, az élelmiszerek tápérték jelöléséről szóló 1–1–90/496 számú előírás 1. §-a 4. bekezdésének j) pontja helyébe a következő rendelkezés lép:

[Ezen előírás szempontjából:]

„j) „az élelmi rost” az előállító által használt módszerrel meghatározott rost érték;”

* * *

Az 56/2004. (IV. 24.) FVM rendelet mellékletének 35. sorszámú előírása

MAGYAR ÉLELMISZERKÖNYV
(Codex Alimentarius Hungaricus)

1–3–83/417 számú előírás
(2. kiadás – 2006.)

Emberi fogyasztásra szánt tejfehérjék (kazeinek és kazeinátok)

1. §

(1) Ez az előírás az 1. és a 2. számú mellékekben meghatározott, emberi fogyasztásra szánt laktoproteinekre és azok keverékeire vonatkozik.

(2) Ezen előírás szerint:

- a) *kazein*: a tejfehérje mosott, szárított, vízben oldhatatlan főkomponense, amit sovány tejből
- savas kicsapással, vagy
 - mikroorganizmusok által termelt savval, vagy
 - oltó vagy egyéb tejalvasztó enzim hozzáadásával nyertek,
- nem zárva ki ioncserélő és a koncentrációnövelő eljárások előzetes alkalmazását;
- b) *kazeinát*: semlegesítő szerrel kezelt kazein szárítása útján nyert termék;
- c) *sovány tej*: tehéntej, amelyhez semmit nem adtak hozzá, csak a zsírtartalmát csökkentették.

2. §

Az 1. és a 2. számú mellékek szerinti termékek csak akkor hozhatók forgalomba, ha megfelelnek az abban leírtaknak.

3. §

Az 1. és a 2. számú mellékletben meghatározott, nem a végső felhasználónak szánt termékek csomagolásán vagy cím-kéjén jól olvashatóan és kitörölhetetlenül az általános jelölési előírásokon túl a következőket kell feltüntetni:

- a) a termék 1. és a 2. számú melléklete szerinti megnevezését, a kazeinátok esetében a kation vagy kationok feltüntetésével,
- b) keverék termékek esetén:
- a keveréket alkotó termékek megnevezését csökkentő tömegarány sorrendjében és a „..... keveréke” kifejezést,
 - kazeinát vagy kazeinátok esetében a kation vagy a kationok megnevezését,
 - kazeinátot tartalmazó keverékek esetében a fehérjetartalmat,
- c) nettó mennyiségét,
- d) gyártó, csomagoló vagy értékesítő nevét vagy a cég nevét és a címét,
- e) a harmadik országokból importált termékek esetén a származási ország nevét,
- f) a gyártási időpontot vagy bármely jelölést, amely alapján a tétel azonosítható.

4. §

Az 1. és 2. számú mellékletben felsorolt termékekhez csak foszfatáz-negatív nyersanyag használható fel.

5. §

Ez az előírás 2007. július 1-jén lép hatályba, ezzel egyidejűleg a Magyar Élelmiszerkönyvnek az étkezési kazeinek és kazeinátok (laktoproteinek) összetételéről és jelöléséről szóló 1–3–83/417 számú előírása 1995-ben jóváhagyott 1. kiadása hatályát veszti.

6. §

Ez az előírás az emberi fogyasztásra szánt egyes tejfehérjékre (kazeinokra és kazeinátokra) vonatkozó tagállami jogszabályok közelítéséről szóló, 1983. július 25-i 83/417/EGK tanácsi irányelvnek való megfelelést szolgálja.

1. számú melléklet az 1–3–83/417 számú előíráshoz

Étkezési kazeinek

I. Megnevezések és fogalommeghatározások

- a) „Étkezési savkazein”: a II. fejezetben felsorolt előírásoknak megfelelő, a II/d) pontban felsorolt technológiai segédanyagokkal és baktériumtenyészetek savtermelése révén kicsapott étkezési kazein;
- b) „Étkezési oltós kazein”: a III. fejezetben felsorolt előírásoknak megfelelő, a III/d) pontban felsorolt technológiai segédanyagokkal kicsapott étkezési kazein.

II. Étkezési savkazein

a) Összetétel:

1.	Víztartalom, legfeljebb	10,0% (m/m)
2.	Tejfehérje-tartalom, vízmentes szárazanyagra számítva, legalább ebből kazeintartalom, legalább	90,0% (m/m) 95,0% (m/m)
3.	Tejzsírtartalom szárazanyagra számítva, legfeljebb	2,25% (m/m)
4.	Titrálható savasság, 0,1 mólos nátrium-hidroxid-oldat, legfeljebb	0,27 ml/g
5.	Hamutartalom (beleértve P ₂ O ₅ -ot), legfeljebb	2,5% (m/m)
6.	Vízmentes laktóztartalom, legfeljebb	1% (m/m)
7.	Üledéktartalom (égett részecskék), legfeljebb	22,5 mg/25 g

b) Szennyező anyagok:

Ólomtartalom, legfeljebb 1 mg/kg

c) Idegen anyagok (fa-, fémrészecskék, szőr, rovartestrészek) 25 g-ban nem fordulhatnak elő.

d) Felhasználható étkezési minőségű technológiai segédanyagok és baktériumtenyészetek:

1. – tejsav (E 270)
 - sósav
 - kénsav
 - citromsav (E 330)
 - ecetsav (E 260)
 - ortofoszforsav

2. – savó
 - tejsavtermelő baktériumtenyészetek

e) Érzékszervi tulajdonságok:

1. Szag: idegen szagtól mentes.
2. Külső: fehér, krémfehér színű, nem tartalmazhat enyhe nyomással el nem osztható csomókat.

III. Étkezési oltós kazein

a) Összetétel:

1.	Víztartalom, legfeljebb	10,0% (m/m)
2.	Tejfehérje-tartalom, vízmentes szárazanyagra számítva, legalább ennek kazeintartalma, legalább	84% (m/m) 95% (m/m)
3.	Tejszírtartalom szárazanyagra számítva, legfeljebb	2% (m/m)
4.	Hamutartalom (beleértve P ₂ O ₅ -ot), legfeljebb	7,50% (m/m)
5.	Vízmentes laktóztartalom, legfeljebb	1% (m/m)
6.	Üledéktartalom (égett részecskék), legfeljebb	22,5 mg/25 g

b) Szennyező anyagok:

Ólomtartalom, legfeljebb 1 mg/kg

c) Idegen anyagok (fa-, fémrészecskék, szőr, rovartestrészek) 25 g-ban nem fordulhatnak elő.

d) Étkezési minőségű technológiai segédanyagok:

- oltó,
- egyéb engedélyezett tejalvasztó enzimek.

e) Érzékszervi tulajdonságok:

1. Szag: idegen szagtól mentes.
2. Külső: fehér, krémfehér színű, nem tartalmazhat enyhe nyomással el nem osztható csomókat.

2. számú melléklet az 1–3–83/417 számú előíráshoz

Étkezési kazeinátok

I. Megnevezések és fogalom meghatározások

„Étkezési kazeinát”: a II. fejezetben felsorolt előírásoknak megfelelő, a II/d) pontban felsorolt étkezési minőségű semlegesítő szerekllel étkezési kazeinekből nyert kazeinát.

II. Étkezési kazeinátok:

a) Összetétel:

1.	Víztartalom, legfeljebb	8% (m/m)
2.	Kazeintartalom szárazanyagra számítva, legalább	88% (m/m)
3.	Tejszírtartalom szárazanyagra számítva, legfeljebb	2,0% (m/m)
4.	Vízmentes laktóztartalom, legfeljebb	1,0% (m/m)
5.	pH-érték	6,0–8,0
6.	Üledéktartalom (égett részecskék), legfeljebb	22,5 mg/25 g

b) Szennyeződések:

Ólomtartalom, legfeljebb 1 mg/kg

c) Idegen anyagok (fa-, fémrészecskék, szőr, rovartestrészek) 25 g-ban nem fordulhatnak elő.

d) Felhasználható étkezési minőségű technológiai segédanyagok semlegesítő és pufferoló szerek:

nátrium	}	– hidroxidjai – karbonátjai – foszfátjai – citrátjai
kálium		
kalcium		
ammónium		
magnézium		

e) Érzékszervi tulajdonságok:

1. Szag: igen enyhe idegen íz és szag megengedett.
2. Külső: fehér, krémfehér színű, nem tartalmazhat enyhe nyomással el nem osztható csomókat.
3. Oldhatóság: desztillált vízben csaknem teljesen oldódik, a kalcium-kazeinát kivételével.

* * *

Az 56/2004. (IV. 24.) FVM rendelet mellékletének 43. sorszámú előírása

**MAGYAR ÉLELMISZERKÖNYV
(Codex Alimentarius Hungaricus)**

**1–3–2001/112 számú előírás
(2. kiadás – 2006.)**

Gyümölcslevek és egyes hasonló, emberi fogyasztásra szánt termékek

1. §

Ez az előírás az *1. számú mellékletben* meghatározott termékekre vonatkozik.

2. §

Az 1. számú melléklet I. fejezetében meghatározott termékek gyártásához a Magyar Élelmiszerkönyv 1–1–90/496 előírásában felsorolt vitaminok és ásványi anyagok adhatók.

3. §

(1) Az élelmiszerek jelölésére vonatkozó általános előírásokon túlmenően az 1. számú mellékletben meghatározott termékek megnevezésére az 1. számú mellékletben felsorolt termékneveket kell használni. Az 1. számú mellékletben felsorolt terméknevek helyett a *3. számú mellékletben* meghatározott elnevezések is használhatók, az ott megjelölt nyelven és feltételeknek megfelelően.

(2) Egyféle gyümölcsből készült termék esetében a felhasznált gyümölcs megnevezése lép a „gyümölcs” szó helyébe.

(3) Két- vagy többfajta gyümölcsből készült termék esetében – kivéve az ízesítéshez az 1. számú melléklet II. fejezetének 1. pontjában leírt feltételek szerint felhasznált citromlevet – fel kell sorolni a felhasznált gyümölcslevek vagy gyümölcsvelők nevét, mennyiség szerinti csökkenő sorrendben. Azoknak a termékeknek az esetében, amelyek három vagy annál több gyümölcsféle felhasználásával készültek, használható a „vegyes gyümölcs”, „számos gyümölcs”, illetve egy hasonló kifejezés, vagy a felhasznált gyümölcsök számának megadása.

(4) A cukor hozzáadásával édesített gyümölcslevek esetében fel kell tüntetni az „édesített” szót, vagy a „hozzáadott cukorral készült” kifejezést, valamint meg kell adni a hozzáadott maximális cukormennyiséget is, szárazanyagként g/literben kifejezve.

(5) Nem kell feltüntetni az 1. számú melléklet I. fejezetében meghatározott termékek eredeti állapotra való visszaállításához (visszahígításához) a kizárólag ehhez a művelethez feltétlenül szükséges anyagokat, alkotóelemeket. Ha a gyümölcslehez további, a 2. számú mellékletben meghatározott gyümölcsvelőt vagy rostokat adnak, ezeket a jelölésben fel kell tüntetni.

(6) A részben vagy teljesen sűrítmenyből készült gyümölcslevek és gyümölcsnektárok jelölésének tartalmaznia kell a terméknek megfelelő, „sűrítmenyből készült” vagy a „részben sűrítmenyből készült” kifejezést. Ezt a tájékoztatást a megnevezéshez közel, jól láthatóan és olvashatóan kell elhelyezni.

(7) Gyümölcsnektárok esetében kötelező feltüntetni a minimális gyümölcshányadot (gyümölcsle, gyümölcspüré, -velő vagy ezek keverékének összegét), a „gyümölcstartalom min. ...%” kifejezéssel. Ezt a tájékoztatást ugyanabba a látómezőbe kell elhelyezni, mint a termék megnevezését.

4. §

A nem közvetlenül fogyasztónak szánt, az 1. számú melléklet I. fejezet 2. pontjában meghatározott, sűrített gyümölcslevek esetében kötelező feltüntetni a hozzáadott cukor vagy citromlé, vagy az MÉ 1–2–95/2 előírás szerint engedélyezett savanyúságot szabályozó anyagok jelenlétét és mennyiségét. Ezt a jelölést a csomagoláson, a csomagoláshoz csatolt címkén vagy egy kísérő dokumentumon kell feltüntetni.

5. §

Az MÉ 1–2–89/107 előírásban foglaltakon túlmenően az 1. számú melléklet I. fejezetében meghatározott termékek gyártásához kizárólag az 1. számú melléklet II. fejezetében felsorolt kezelések és anyagok, valamint a 2. számú mellékletnek megfelelő alapanyagok használhatók fel. Ezen kívül a gyümölcsnektároknak meg kell felelniük a 4. számú mellékletben meghatározott követelményeknek.

6. §

Ez az előírás 2007. július 1-jén lép hatályba, ezzel egyidejűleg a Magyar Élelmiszerkönyvnek a gyümölcslevek és bizonyos hasonló termékekről szóló 1–3–2001/112 számú előírása 2002-ben jóváhagyott előírás 1. kiadása hatályát veszti.

7. §

Ez az előírás a gyümölcslevekről és egyes hasonló, emberi fogyasztásra szánt termékekről szóló, 2001. december 20-i 2001/112/EK tanácsi irányelvnek való megfelelést szolgálja.

1. számú melléklet az 1–3–2001/112 számú előíráshoz

I. A termékek megnevezései, meghatározásai és jellemzői

1. a) Gyümölcslé

Olyan nem erjesztett, de erjeszhető termék, amelyet egészséges, megfelelően érett, friss vagy hűtéssel tartósított, egy- vagy többfajta gyümölcsből nyernek, és az előállításához felhasznált gyümölcs(ök)re jellemző színe, illata, íze van. Olyan gyümölcsléhez, amelyből a gyártás során elválasztották az aromát, a velőt és a rostot, ezek visszaadagolhatók.

Citrusfélék esetén a gyümölcslevet az endokarpiumból kell nyerni. A limettalé azonban előállítható a teljes gyümölcsből olyan megfelelő kinyerési eljárással, amellyel a gyümölcs külső részéből származó összetevők aránya a lében minimálisra csökkenthető.

b) Koncentrátumból (sűrítmenyből) előállított gyümölcslé

Olyan termék, amelyet a gyümölcslé besűrítése során kivont vízmennyiség, valamint a gyártási folyamatban a léből elvesztett, saját vagy azonos típusú aroma, – és ha szükséges – velő és rostok visszapótlásával állítanak elő.

A hozzáadott víz kémiai, mikrobiológiai és érzékszervi szempontból nem befolyásolhatja a gyümölcsle alapvető minőségét.

Az így előállított terméknek olyan érzékszervi és analitikai jellegzetességeket kell mutatnia, amelyek alapvetően megegyeznek az azonos típusú gyümölcsből az *a)* pont szerinti eljárással készült termékével.

2. Sűrített gyümölcsle

Olyan termék, amelyet egy vagy több típusú gyümölcsleből, a víztartalom fizikai úton végzett részleges elvonásával állítanak elő. Közvetlenül fogyasztónak szánt terméket legalább az eredeti térfogat 50%-ára kell besűriteni.

3. Gyümölcsle por

Olyan termék, amelyet egy vagy több típusú gyümölcsleből fizikai úton nyernek a víztartalom csaknem teljes elvonásával.

4. Gyümölcsnektár

a) Olyan erjeszhető, de nem erjesztett termék, amelyet víz és cukor és/vagy méz hozzáadásával, az 1., 2. és 3. pontban meghatározott termékekből, gyümölcspüréből vagy e termékek keverékéből nyernek, és emellett megfelelnek ezen előírás 4. számú mellékletének.

A cukor és/vagy méz hozzáadása a végtermék teljes tömegének 20%-áig engedélyezett.

A cukor hozzáadása nélkül gyártott vagy kis energiaértékű gyümölcsnektárok esetében a cukor részben vagy teljes egészében helyettesíthető édesítőszerrel az MÉ 1–2–94/35 „Az élelmiszerekben használható édesítőszer” előírásnak megfelelően.

b) Eltérően az *a)* ponttól, a 4. számú melléklet II. és III. fejezeteiben felsorolt gyümölcsök, valamint a sárgabarack egyenként vagy egymással keverve is felhasználhatók cukor, méz és/vagy édesítőszer nélküli nektárok előállítására.

II. Engedélyezett összetevők, eljárások és segédanyagok

1. Összetevőként engedélyezett anyagok:

- vitaminok és ásványi anyagok hozzáadása az I. fejezetben meghatározott termékekhez ezen előírás 2. §-a szerint, a Magyar Élelmiszerkönyv 1–1–90/496 előírásának betartásával;
- az I. fejezet 1. *a)* pontban meghatározott gyümölcslehez azt az aromát, velőt, illetve rostot kell visszaadagolni, amelyet a feldolgozás során kivontak belőle, amíg az I. fejezet 1. *b)* pontban meghatározott gyümölcslehez azonos fajta, de más gyümölcsleből kivont anyagok is visszaadhatók.
Borkósav-sók is visszaadhatók, de kizárólag a szőlőlé esetében;
- az I. fejezet 1., 2., 3. pontjában meghatározott termékekhez (a körte- vagy szőlőlé kivételével) cukor hozzáadása, a következő feltételek betartása mellett:
 - = íz-korrekciónak (savasság szabályozása) céljából, legfeljebb 15 g/l mennyiségben, cukor szárazanyagban számítva,
 - = édesítésre, legfeljebb 150 g/l mennyiségben, cukor szárazanyagban számítva,úgy, hogy a hozzáadott cukor összes mennyisége, amely akár a savasság szabályozására, akár édesítésre szolgált, nem haladhatja meg a 150 g/l mennyiséget;
- az I. fejezet 1., 2., 3. és 4. pontjában meghatározott termékek esetében – a savasság szabályozásának érdekében – citromlé és/vagy sűrített citromlé hozzáadása, legfeljebb 3 g/l mennyiségben, vízmentes citromsavban kifejezve;
- szén-dioxid, mint összetevő.

Tilos ugyanazon gyümölcslehez cukor és citromlé (sűrített vagy sem) vagy savasító anyag egyidejű hozzáadása, az MÉ 1–2–95/2 előírásnak megfelelően.

2. Engedélyezett eljárások és segédanyagok:

- mechanikai kivonási eljárás;
- sűrített gyümölcslevek előállítására a szokásos fizikai eljárások alkalmazhatók, beleértve (a szőlő kivételével) a gyümölcsök ehető részének in-line vizes extrakcióját (diffúzió) is, feltéve, hogy az így nyert sűrített gyümölcslevek megfelelnek az I. fejezet 1. pontjának;

- szőlőlé esetében, ahol a kénezéshez kén-dioxidot használnak, megengedett a fizikai eljárással végzett kéntelenítés, ha a végtermékben jelen levő kén-dioxid teljes mennyisége nem haladja meg a 10 mg/l-t;
- pektinbontó enzimek;
- fehérjebontó enzimek;
- keményítóbontó enzimek;
- étkezési zselatin;
- csersavak;
- bentonit;
- szilícium aerogél;
- aktív szén (faszén);
- kémiaiilag inaktív szűrési segédanyagok (pl. perlit, mosott kovaföld, cellulóz, oldhatatlan poliamid, polivinil-pirolidon, polisztirol), amelyek megfelelnek az élelmiszerekkel érintkezésbe kerülő anyagokról és eszközökről szóló MÉ előírásainak;
- kémiaiilag inaktív adszorpciós segédanyagok, amelyek megfelelnek az élelmiszerekkel érintkezésbe kerülő anyagokról és eszközökről szóló MÉ előírásainak, valamint amelyeket a citruslevelek limonoid- és naringintartalmának csökkentésére használnak anélkül, hogy jelentősen befolyásolnák a limonoid glükózid-, sav- és cukor- (beleértve az oligoszaharidokat) vagy ásványianyag-tartalmát.

2. számú melléklet az 1–3–2001/112 számú előíráshoz

Nyersanyagok fogalommeghatározásai

Az előírás szempontjából:

1. Gyümölcs
Minden gyümölcs. Ezen előírás alkalmazásában a paradicsom nem tekinthető gyümölcsnek.
2. Gyümölcspüré
Olyan nem erjesztett, de erjeszhető termék, amelyet az egész vagy a meghámozott gyümölcs ehető részéből áttöréssel nyernek, a lé eltávolítása nélkül.
3. Sűrített gyümölcspüré
Gyümölcspüréből a víztartalom egy részének fizikai úton végzett eltávolításával nyert termék.
4. Cukrok
A következők gyártásához:
 - a) Gyümölcstárak
 - az MÉ 1–3–2001/111 előírásban meghatározott, emberi fogyasztásra szánt cukrok,
 - fruktózsirup,
 - gyümölcsökből nyert cukrok.
 - b) Sűrítmenyéből készült gyümölcslevek
 - cukrok, az MÉ 1–3–2001/111 számú előírása szerint,
 - fruktózsirup.
 - c) Gyümölcslevek
 - a b) pontban felsorolt olyan cukrok, amelyeknek víztartalma kevesebb, mint 2%.
5. Méz
Az MÉ 1–3–2001/110 számú előírás szerint mézként meghatározott termékek.
6. Gyümölcsvelő és -rostok
Azok a termékek, amelyeket ugyanazon fajtájú gyümölcsök ehető részéből nyernek, a lé eltávolítása nélkül. Citrusfélék esetén a gyümölcsvelő vagy a -rost az a gyümölcscella, amit az endokarpiumból nyernek.

3. számú melléklet az 1–3–2001/112 számú előíráshoz

Sajátos megnevezések az 1. számú mellékletben felsorolt bizonyos termékekre

- a) Gyümölcsnektárokra: „vruchtendrank”;
- b) „Süßmost”
Az elnevezés csak a „Fruchtsaft” és „Fruchtnektar” elnevezésekkel kapcsolatban használható
– azon gyümölcsnektárokra, amelyeket kizárólag gyümölcsléből, sűrítményből vagy ezek keverékéből nyertek, és nagy természetes savasságuk miatt természetes állapotukban élvezhetetlenek,
– azon gyümölcslevekre, amelyeket körtéből szükség esetén alma hozzáadásával, de hozzáadott cukor nélkül nyernek;
- c) „succo e polpa” vagy „sumo e polpa”: kizárólag gyümölcspüréből és/vagy sűrített gyümölcspüréből készült gyümölcsnektárokra;
- d) „æblemost”: hozzáadott cukor nélküli almalére;
- e) „sur...saft” (dán): a gyümölcs nevével együtt használva, olyan cukor hozzáadása nélkül készült gyümölcslevekre, amelyeket fekete ribizliből, cseresznyefélékből, piros ribizliből, fehér ribizliből, málnából, eperből vagy fekete bodzából nyernek;
– „sød...saft” vagy „sødet...saft”: a gyümölcsök nevével együtt használva olyan gyümölcslevekre, amelyeket ezen gyümölcsökből, több mint 200 g/l cukor hozzáadásával nyernek;
- f) „äpplemust”: cukor hozzáadása nélkül készült almalevekre;
- g) „mosto”: szőlőlére.

4. számú melléklet az 1–3–2001/112 számú előíráshoz

Gyümölcsnektárokra vonatkozó speciális előírások

Gyümölcsnektár a következő gyümölcsből	Minimális gyümölcslé- vagy/és pürétartalom (térfogatszázalékban a késztermékben)
<i>I. Savas levű gyümölcsök, élvezhetetlenek a természetes állapotukban</i>	
Golgotavirág (maracuja) gyümölcse	25
Quito narancs	25
Fekete ribizli	25
Fehér ribizli	25
Piros ribizli	25
Egres	30
Homoktövisbogyó (Hippophae)	25
Kökény	30
Szilva	30
Ringló	30
Berkenye	30
Csipkebogyó	40
Meggy	35
Más cseresznyefajták	40
Fekete áfonya	40
Fekete bodza (bodzabogyó)	50
Málna	40
Kajsziarackok	40
Eper (szamóca)	40

Gyümölcsnektár a következő gyümölcsből	Minimális gyümölcslé- vagy/és pürétartalom (térfogatszázalékban a késztermékben)
Földiszeder	40
Hamvas áfonya	30
Birsalma	50
Citrom és limetták	25
Más, ezen kategóriához tartozó gyümölcsök	25
<i>II. Alacsony savtartalmú, pépes vagy nagyon ízes, illatos gyümölcsök, amelyeknek leve természetes állapotban élvezhetetlen</i>	
Mangó	25
Banán	25
Guava	25
Papaya	25
Licsi	25
Azeroles (Neapolitan medlars)	25
Savanyú anóna	25
Ökörszív	25
Cukoralma	25
Gránátalma	25
Kasugyümölcs	25
Spanyolszilva	25
Umbu	25
Más, ezen kategóriába tartozó gyümölcsök	25
<i>III. Természetes állapotukban élvezhető levű gyümölcsök</i>	
Alma	50
Körte	50
Őszibarack	50
Citrusfélék, kivéve citrom és lime	50
Ananász	50
Más, ezen kategóriába tartozó gyümölcsök	50

* * *

Az 56/2004. (IV. 24.) FVM rendelet mellékletének 48. sorszámú előírása

**MAGYAR ÉLELMISZERKÖNYV
(Codex Alimentarius Hungaricus)**

**3-1-79/1067 számú előírás
(2. kiadás – 2006.)**

Sűrített tej és tejporkfélék vizsgálata

1. §

Az 1. számú mellékletben felsorolt sűrített tej és tejporkfélék vizsgálatára a 2. számú mellékletben leírt módszereket kell alkalmazni.

2. §

Ha azonos célra többféle módszer alkalmazható, ezek bármelyikével vizsgálhatunk. Az alkalmazott módszert a 2. számú melléklet szerint elkészített vizsgálati jegyzőkönyvben meg kell adni.

3. §

Ez az előírás 2007. július 1-jén lép hatályba, ezzel egyidejűleg a Magyar Élelmiszerkönyvnek a sűrített tej és tejporfélék vizsgálatáról szóló 3–1–79/1067 számú előírása 1995-ben jóváhagyott 1. kiadása hatályát veszti.

4. §

Ez az előírás az egyes emberi fogyasztásra szánt, részben vagy teljesen dehidratált tartós tejtermékek vizsgálatára szolgáló közösségi elemzési módszerek megállapításáról szóló, 1979. november 13-i 79/1067/EGK bizottsági irányelvnek való megfelelést szolgálja.

1. számú melléklet a 3–1–79/1067 számú előírás 2. kiadásához

Sűrített tej és tejporfélék vizsgálati módszereinek alkalmazási területe

I. Bevezetés, általános előírások

II. Szárazanyag-tartalom meghatározás:

- cukrozatlan sűrített zsíros tej (2. számú melléklet, 1. módszer)
- cukrozatlan sűrített tej (2. számú melléklet, 1. módszer)
- cukrozatlan sűrített félszíros tej (2. számú melléklet, 1. módszer)
- cukrozatlan sűrített soványtej (2. számú melléklet, 1. módszer)
- cukrozott sűrített tej (2. számú melléklet, 1. módszer)
- cukrozott sűrített félszíros tej (2. számú melléklet, 1. módszer)
- cukrozott sűrített soványtej (2. számú melléklet, 1. módszer)

III. Víztartalom meghatározás:

- emelt zsírtartalmú tejpor (2. számú melléklet, 2. módszer)
- teljes tejpor (2. számú melléklet, 2. módszer)
- félszíros tejpor (2. számú melléklet, 2. módszer)
- sovány tejpor (2. számú melléklet, 2. módszer)

IV. Zsírtartalom meghatározás:

- cukrozatlan sűrített zsíros tej (2. számú melléklet, 3. módszer)
- cukrozatlan sűrített tej (2. számú melléklet, 3. módszer)
- cukrozatlan sűrített félszíros tej (2. számú melléklet, 3. módszer)
- cukrozatlan sűrített soványtej (2. számú melléklet, 3. módszer)
- cukrozott sűrített tej (2. számú melléklet, 3. módszer)
- cukrozott sűrített félszíros tej (2. számú melléklet, 3. módszer)
- cukrozott sűrített soványtej (2. számú melléklet, 3. módszer)
- emelt zsírtartalmú tejpor (2. számú melléklet, 4. módszer)
- teljes tejpor (2. számú melléklet, 4. módszer)
- félszíros tejpor (2. számú melléklet, 4. módszer)
- sovány tejpor (2. számú melléklet, 4. módszer)

V. Szacharóz meghatározás:

- cukrozott sűrített tej (2. számú melléklet, 5. módszer)
- cukrozott sűrített félzsíros tej (2. számú melléklet, 5. módszer)
- cukrozott sűrített soványtej (2. számú melléklet, 5. módszer)

VI. Tejsav és laktát meghatározás:

- emelt zsírtartalmú tejpör (2. számú melléklet, 6. módszer)
- teljes tejpör (2. számú melléklet, 6. módszer)
- félzsíros tejpör (2. számú melléklet, 6. módszer)
- sovány tejpör (2. számú melléklet, 6. módszer)

VII. Foszfátáz-aktivitás meghatározás:

- emelt zsírtartalmú tejpör (2. számú melléklet, 7. vagy 8. módszer)
- teljes tejpör (2. számú melléklet, 7. vagy 8. módszer)
- félzsíros tejpör (2. számú melléklet, 7. vagy 8. módszer)
- sovány tejpör (2. számú melléklet, 7. vagy 8. módszer)

2. számú melléklet a 3–1–79/1067 számú előírás 2. kiadásához

Sűrített tej és tejpörfélék vizsgálati módszerei*Bevezetés, általános előírások*

1. Mintavétel

1.1. Cukrozatlan sűrített zsíros tej

Cukrozatlan sűrített tej

Cukrozatlan sűrített félzsíros tej

Cukrozatlan sűrített soványtej

A lezárt dobozt összerázzuk és megforgatjuk. A dobozt kinyitjuk és a tejet lassan egy másik, légmentesen zárható edénybe töltjük át, majd ismételt áttöltőgetéssel összekeverjük. Gondoskodjunk arról, hogy a doboz falán és alján tapadó zsír- és tejrészecskék a mintába kerüljenek. Az edényt lezárjuk.

Ha a tartalom nem homogén, akkor az edényt 40 °C hőmérsékletű vízfürdőn melegítjük, 15 percenként erősen meg-rázzuk. 2 óra múlva az edényt a vízfürdőről levesszük, szobahőmérsékletre hűtjük. A fedőt levesszük és az edény tartal-mát kanállal vagy spatulával alaposan összekeverjük (amennyiben a zsír kivált, a minta nem vizsgálható). Hűtve tároljuk.

1.2. Cukrozott sűrített tej

Cukrozott sűrített félzsíros tej

Cukrozott sűrített soványtej

Doboz: a lezárt dobozt vízfürdőben 30–40 °C-on kb. 30 percig melegítjük. A dobozt kinyitjuk és tartalmát kanállal vagy spatulával felfelé, lefelé és körkörös irányú mozzgatással jól összekeverjük a felső és alsó rétegek elegyedése végett. Gondoskodjunk arról, hogy a doboz karimáján, falán és alján tapadó tejrészecskék a mintába jussanak. A doboz tartalmát amilyen gyorsan csak lehet, légmentesen záró fedéllel ellátott másik dobozba öntjük. Az edényt lezárjuk, és hidegen tároljuk.

Tubus: alját levágjuk, és tartalmát egy légmentesen záró fedéllel ellátott edénybe nyomjuk. Aztán a tubust hosszában is felvágjuk. Belsejéből az összes anyagot kikaparjuk, és a többivel gondosan összekeverjük. Az edényt hűtve tároljuk.

1.3. Emelt zsírtartalmú tejpör

Teljes tejpör

Félzsíros tejpör

Sovány tejpör

A tejpört tiszta, száraz, légmentesen záródó fedővel ellátott edénybe töltjük. Az edény térfogata a por térfogatának kétszerese legyen. Az edényt azonnal lezárjuk és a tejpört az edény ismételt rázásával és forgatásával alaposan összeke-verjük. A minta előkészítése során amennyire csak lehet, kerüljük el, hogy a tejpör a levegővel érintkezzen, s ez által nedvességet vegyen fel.

2. Vegyszerek

2.1. Víz

2.1.1. Minden olyan esetben, amikor oldásra, hígításra vagy mosásra vizet használunk, az mindig desztillált vagy legalább azzal azonos minőségű, ionmentesített víz legyen.

2.1.2. Minden olyan esetben, amikor „oldás” vagy „hígítás” minden további adat nélkül szerepel, mindig „vízben való oldást” vagy „vízzel való hígítást” kell értenünk.

2.2. Tisztasági követelmény

Minden alkalmazott vegyszer analitikai tisztaságú legyen, hacsak nincs más kikötés.

3. Eszközök

3.1. Készülékek és segédanyagok felsorolása

A módszereknél a felsorolás csak a speciális készülékeket és eszközöket tartalmazza.

3.2. Analitikai mérleg, amelynek pontossága legalább 0,1 mg.

4. Az eredmények kiszámítása

4.1. A beltartalom kiszámítása

Ha nincs egyéb előírás, a laboratórium által számított eredményt mindig a minta tömegszázalékában adjuk meg.

4.2. Az eredmény megadásának pontossága

Az eredményben nem szabad több tizedesjegyet megadni mint amennyit az alkalmazott analitikai módszer pontossága megenged.

5. Vizsgálati jegyzőkönyv

A vizsgálati jegyzőkönyvben az analitikai módszereket és az eredményeket kell megadni. Kiegészítésként adjunk meg minden olyan részletet, amelyet a vizsgálati módszer nem ír elő vagy választható és minden olyan körülményt, amely az eredményt befolyásolhatja.

A vizsgálati jegyzőkönyv tartalmazza a minta azonosításához szükséges összes adatot.

1. módszer: Szárazanyag-tartalom meghatározás (szárítószekrényben 99 °C-on)

1. Tárgy és alkalmazási terület

Ezzel a módszerrel a következő termékek szárazanyagtartalmát határozzuk meg:

- cukrozatlan sűrített zsíros tej,
- cukrozatlan sűrített tej,
- cukrozatlan sűrített félzsíros tej,
- cukrozatlan sűrített soványtej,
- cukrozott sűrített tej,
- cukrozott sűrített félzsíros tej,
- cukrozott sűrített soványtej.

2. Fogalommeghatározás

A sűrített tej szárazanyaga: az ezzel a módszerrel meghatározott szárazanyag.

3. A módszer elve

A minta ismert mennyiségét vízzel hígítjuk, homokkal elkeverjük és 99±1 °C-on szárítjuk. A szárítás utáni tömeg a szárazanyag. A szárazanyagot a minta tömegszázalékában adjuk meg.

4. Vegyszerek és segédanyagok

Kvarchomok vagy tengeri homok, sósavval kezelt (szemcsemérete: 0,18–0,5 mm, ez azt jelenti, hogy 500 mikronos szitaszöveten átesik, de 180 mikronos szitán fennmarad). Végezzük el a következő vizsgálatot:

Körülbelül 25 g homokot 2 órán keresztül szárítószekrényben (5.3.) a 6.1. és 6.3. pontokban leírtak szerint szárítsunk. Adjunk hozzá 5 ml vizet és szárítószekrényben 2 órán keresztül ismét szárítsuk, majd hűtsük le és még egyszer mérjük le. A két tömeg közötti különbség 0,5 mg-nál nem lehet több.

Ha szükséges, a homokot sósavoldattal (25%) 3 napig kezeljük, időnként megkeverjük. Vízzel mossuk sav-, illetve kloridmentesre. 160 °C-on szárítsuk, és a fentiek szerint újra vizsgáljuk meg.

5. Eszközök

5.1. Analitikai mérleg

5.2. Bemérőedény fémből, nikkelből, alumíniumból, rozsdamentes acélból vagy üvegből. A bemérőedénynek jól záró, de gyorsan levehető fedele legyen.

Megfelelő méretek: átmérő 60–80 mm, mélység kb. 25 mm.

5.3. Szárítószekrény, atmoszférikus nyomású, jól szellőző, 99 °C±1 °C-ra beállítható. A hőmérséklet az egész szekrényben azonos legyen.

5.4. Exszikkátor, nedvességindikátort tartalmazó, frissen aktivált szilikagéllal vagy azonos hatékonyságú szárító közeggel.

5.5. Üvegbot, az egyik végén lapos és olyan hosszú, hogy a bemérőedénybe (5.2.) beleférjen.

5.6. Vízfürdő, forrásban tartható.

6. A vizsgálat menete

6.1. Körülbelül 25 g homokot (4) és egy rövid üvegbotot (5.5.) a bemérőedénybe (5.2.) viszünk.

6.2. Az edényt (levett fedővel), a fedőt és a bemért homokot 2 órán keresztül szárítószekrényben (5.3.) szárítjuk.

6.3. A fedőt újra rátesszük, és a bemérőedényt az exszikkátorba helyezük. Szobahőmérsékletre hűtjük és 0,1 mg pontossággal mérjük. (M_0)

6.4. A homokot az edény egyik oldalára döntjük. A szabad térbe a cukrozott sűrített tejből kb. 1,5 g-ot, a cukrozatlan sűrített tejből 3,0 g-ot adagolunk. A fedőt rátesszük, és 0,1 mg pontossággal lemérjük. (M_1)

6.5. A fedőt levesszük, 5 ml vizet adunk hozzá és az üvegbot (5.5.) segítségével keverjük össze előbb a folyadékokat, majd a homokot és a folyékony részt. A botot a keverékben hagyjuk.

6.6. A bemérőedényt forrásban lévő vízfürdön (5.6.) tartjuk, amíg a víz el nem párolog. Ez általában 20 percig tart. A keveréket időnként üvegbottal megkeverjük, hogy az anyagot jól átszellőztessük, és hogy a szárítás alatt pogácsává ne álljon össze. Az üvegbotot a bemérőedényben hagyjuk.

6.7. Az edényt és a fedőt 1 óra 30 percre szárítószekrénybe helyezük.

6.8. A fedőt újra rátesszük, és az edényt exszikkátorba (5.4.) helyezük, szobahőmérsékletre hűtjük, majd 0,1 mg pontossággal lemérjük.

6.9. Az edényt kinyitjuk és fedelével együtt 1 órán át szárítószekrényben szárítjuk.

6.10. A munkafolyamatot a 6.8. pontban leírtak szerint ismétéljük.

6.11. A 6.9. és 6.10. pontban leírt munkafolyamatot addig ismétéljük, amíg két egymás utáni mérés közötti tömegkülönbség 0,5 mg-nál kisebb vagy a tömeg nőni nem kezd. Tömegnövekedés esetén a számolásnál (7.) a legalacsonyabb tömegértéket vesszük figyelembe. A végleges tömeget M_2 -vel jelöljük.

7. Az eredmények kiszámítása

A minta tömegszázalékában megadott szárazanyag-tartalmát a következő képlettel számítjuk ki:

$$\frac{M_2 - M_0}{M_1 - M_0} \cdot 100$$

ahol:

M_0 = a bemérőedény, az üvegbot, a fedő és a homok együttes tömege g-ban a 6.3. művelet után,

M_1 = a bemérőedény, az üvegbot, a fedő, a homok és a minta tömege g-ban a 6.4. művelet után,

M_2 = a bemérőedény, az üvegbot, a fedő, a homok és a kiszárított minta tömege g-ban a 6.11. művelet után.

7.1. A cukrozott sűrített tej szárazanyagát megkapjuk, ha az összes szárazanyagból (2. számú melléklet, 1. módszer) levonjuk a szacharózt (2. számú melléklet, 5. módszer).

7.2. A cukrozott sűrített tej zsírmentes szárazanyagát a következőképpen kapjuk meg: az összes szárazanyagtartalom-ból (2. számú melléklet, 1. módszer) levonjuk a szacharóztartalmat (2. számú melléklet, 5. módszer) és a zsírtartalmat (2. számú melléklet, 3. módszer)

7.3. A cukrozatlan sűrített tej zsírmentes szárazanyagát a következőképpen kapjuk meg: az összes szárazanyagból (2. számú melléklet, 1. módszer) levonjuk a zsírtartalmat (2. számú melléklet, 3. módszer).

8. Ismételhetőség

Párhuzamos vizsgálatok között, azaz ugyanabból a mintából, ugyanazon vizsgáló által egy időben vagy közvetlenül egymás után végzett vizsgálatok eredményei között a megengedett eltérés legfeljebb 0,2 g szárazanyag/100 g termék lehet.

2. módszer: Víztartalom meghatározás (szárítószekrényben 102 °C-on)

1. Tárgy és alkalmazási terület

Ezzel a módszerrel határozzuk meg a következő termékek víztartalmát:

- emelt zsírtartalmú tejpör,
- teljes tejpör,
- félszíros tejpör,
- sovány tejpör.

2. Fogalommeghatározás

Víztartalom: ezzel a módszerrel meghatározott, a szárítás során bekövetkezett tömegvesztés.

3. A módszer elve

Szárítószekrényben 102 ± 1 °C-on, atmoszférikus nyomáson, tömegállandóságig szárított minta tömegét határozzuk meg. A tömegvesztésget a minta tömegszázalékában számítjuk.

4. Eszközök

4.1. Analitikai mérleg

4.2. Bemérőedény nikkeltől, alumíniumból, rozsdamentes acélból vagy üvegből. Az edénynek jól záró, de gyorsan le-
vehető fedele legyen. Megfelelő méretek: átmérő: 60–80 mm, mélység: kb. 25 mm.

4.3. Szárítószekrény, atmoszférikus nyomású, jól szellőző, 102 ± 1 °C-ra beállítható. A hőmérséklet az egész szekrényben azonos legyen.

4.4. Exszikkátor, nedvességindikátort tartalmazó, frissen aktivált szilikagéllal vagy azzal azonos hatékonyságú szárítóanyaggal.

5. A vizsgálat menete

5.1. A bemérőedényt (4.2.) levett fedővel körülbelül 1 órára szárítószekrénybe (4.3.) tesszük.

5.2. Az edényre a fedelet rátesszük és exszikkátorba (4.4.) helyezzük, szobahőmérsékletre hűtjük, és 0,1 mg pontossággal megmérjük. (M_0)

5.3. Körülbelül 2 g tejpormintát az edénybe teszünk, az edényt a fedelével lefedjük, és 0,1 mg pontossággal gyorsan lemérjük. (M_1)

5.4. Az edényt levett fedővel 2 órára szárítószekrénybe helyezzük.

5.5. Az edényt lefedjük, exszikkátorba helyezzük, és szobahőmérsékletre hűtjük. Lehülés után 0,1 mg pontossággal gyorsan lemérjük. (M_2)

5.6. Az edényt levett fedővel 1 órán át szárítószekrényben szárítjuk.

5.7. Az 5.5. pont alatt leírt műveletet megismételjük.

5.8. Az 5.6. és 5.7. szerinti műveleteket addig ismételjük, amíg a két egymás utáni mérés tömege közötti különbség 0,5 mg-nál kisebb vagy a tömeg nőni nem kezd. Ha tömegnövekedés lép fel, a számolásnál a legkisebb tömegértéket vesszük figyelembe (6.). A végleges tömeget M_2 -vel jelöljük.

6. Az eredmények kiszámítása

A minta tömegvesztését tömegszázalékban kifejezve a következő képlettel számítjuk ki:

$$\frac{M_1 - M_2}{M_1 - M_0} \cdot 100$$

ahol:

M_0 = a bemérőedény és a fedél tömege g-ban az 5.2. művelet után,

M_1 = a bemérőedény, a fedél, a minta tömege g-ban az 5.3. művelet után,

M_2 = a bemérőedény, a fedél és a kiszáritott minta tömege g-ban az 5.5. művelet után.

7. Ismételhetség

Párhuzamos vizsgálatok között, azaz ugyanazon a mintából, ugyanazon vizsgáló által egyidejűleg vagy közvetlenül egymás után végzett vizsgálatok eredményei között a megengedett eltérés legfeljebb 0,1 g víz/100 g termék lehet.

3. módszer: Zsírtartalom meghatározás sűrített tejből (Röse–Gottlieb-módszer)

1. Tárgy és alkalmazási terület

E módszerrel határozzuk meg a zsírtartalmat a következő termékekben:

- cukrozatlan sűrített zsíros tej,
- cukrozatlan sűrített tej,
- cukrozatlan sűrített félzsíros tej,
- cukrozatlan sűrített soványtej,
- cukrozott sűrített tej,
- cukrozott sűrített félzsíros tej,
- cukrozott sűrített soványtej.

2. Fogalommeghatározás

A sűrített tej zsírtartalma: a megadott módszerrel meghatározott zsírtartalom.

3. A módszer elve

A zsírtartalmat Röse–Gottlieb-módszerrel határozzuk meg. A minta ammóniás-alkoholos oldatából a zsírokat dietil-éterrel vagy petroléterrel extraháljuk, majd az oldatot bepároljuk, a maradékot mérjük, és a zsírtartalmat a minta tömegszázalékában fejezzük ki.

4. Vegyszerek

Minden reagensnek meg kell felelnie a vakpróbára vonatkozó részben (6.1.) megadott feltételeknek.

Ha szükséges, a reagenseket 1 g vajzsír/100 ml oldószer jelenlétében újra desztilláljuk.

4.1. Ammónia-oldat, kb. 25% (m/m) NH_3 tartalommal, sűrűsége 20 °C-on kb. 0,91 g/ml (vagy ismert koncentrációjú, töményebb oldat).

4.2. Etanol, 96±2%-os (v/v) vagy metanollal, metil-etil-ketonnal, illetve petroléterrel denaturált etanol.

4.3. Dietiléter, peroxidmentes

1. megjegyzés:

A peroxid vizsgálatához 10 ml dietil-étert öntünk üvegdugóval lezárható, kis mérőhengerbe, amelyet előzetesen kevés éterral átöblítettünk. Hozzáadunk 1 ml frissen készített 10%-os kálium-jodid oldatot, összerázzuk és 1 percig állni hagyjuk. Egyik fázisban sem lehet sárga elszíneződés.

2. megjegyzés:

A dietil-éter peroxidmentesen eltartható, ha olyan nedves cinkfóliát adunk hozzá, amelyet előzőleg 1 percre híg, savas réz-szulfátoldatba merítettünk, majd vízzel leöblítettünk. 1 liter dietil-éterhez kb. 8000 mm² felületű, hosszú csíkokra felvágott cinkfóliát használjunk. A csíkok legalább az edény feléig érjenek.

4.4. Petroléter, 30–60 °C közötti forrpontú

4.5. Oldószer elegy, közvetlenül a felhasználás előtt azonos térfogatú dietil-éterből (4.3.) és petroléterből készítjük (4.4.). Az oldószerelegy dietil-éterrel vagy petroléterrel helyettesíthető.

5. Eszközök

5.1. Analitikai mérleg

5.2. Megfelelő extrahálócső vagy -lombik, becsiszolt üvegdugóval vagy egyéb, az alkalmazott oldószernek megfelelő zárással.

5.3. Vékonyfalú állólombikok, 150–250 ml névleges térfogatúak.

5.4. Szárítószekrény atmoszférikus nyomású, jól szellőző, hőmérséklete 102±1 °C-ra beállítható.

5.5. Forrást segítő anyag, zsírmentes, nem porózus, használat közben nem törékeny, például üvegyöngy vagy szilícium-karbid darabkák (lásd 6.2.1. pont).

5.6. Pipetta, az extraháló csőhöz megfelelő.

5.7. Centrifuga

6. A vizsgálat menete

6.1. Vakpróba

A minta zsirtartalmának meghatározásával egy időben vakpróbát végzünk 10 ml desztillált vízzel, azonos extraháló készülékben, a reagensek azonos arányával és azonos módon a következőkben leírtak szerint, a 6.2.2. alatt leírtak kivételével. Ha a vakpróbára 0,5 mg-nál nagyobb értéket kaptunk, a reagenseket meg kell vizsgálni, tiszta reagensekkel kell helyettesíteni vagy meg kell tisztítani.

6.2. Vizsgálat

6.2.1. A lombikot (5.3.) az oldószer elpárologtatása során a forrást megkönnyítő anyaggal együtt (5.5.) szárítószekrénybe (5.4.) tesszük, és fél-egy óra hosszat szárítjuk. A lombikot a mérlegszoba hőmérsékletére hűtjük és 0,1 mg pontossággal mérjük.

6.2.2. Az előkészített mintát megkeverjük, és a cukrozott sűrített tej mintákból 2–2,5 g-ot, a cukrozatlan sűrített tej mintákból 4–5 g-ot közvetlen beméréssel vagy visszaméréssel 0,1 mg pontossággal az extraháló edénybe mérünk. 10,5 ml térfogatig vízzel feltöltjük, és enyhe melegítés (40–50 °C) közben az anyagok teljes elkeveredése céljából óvatosan összerázzuk. A minta teljesen elosztható legyen, különben a meghatározást meg kell ismételni.

6.2.3. 1,5 ml ammónia-oldatot (4.1.) vagy töményebb oldat egyenértékű térfogatát adunk hozzá és jól összekeverjük.

6.2.4. 10 ml etanolt (4.2.) adunk hozzá és a folyadékokat a nyitott lombikban lassan, tökéletesen összekeverjük.

6.2.5. 25 ml dietil-étert adunk hozzá (4.3.) és folyó vízzel lehűtjük. Az edényt lezárjuk, 1 percig erősen rázzuk és közben többször megfordítjuk.

6.2.6. A dugót óvatosan kivesszük, és 25 ml petrolétert (4.4.) adunk hozzá úgy, hogy a petroléter első néhány milliliterével leöblítjük a dugót és az edény nyakának belső falát. Az öblítőfolyadékot az edénybe engedjük. Az edényt a dugóval újra lezárjuk, 30 másodpercig rázzuk és forgatjuk. Ha a 6.2.7. pontban leírt műveletben nem centrifugálunk, nem szabad túl erősen rázni.

6.2.7. A vizsgálati anyagot a felső folyadékfázis kitisztulásáig, és a vizes fázistól való teljes elválásáig állni hagyjuk. A fázisok szétválasztása megfelelő centrifugával (5.7.) is elvégezhető.

Megjegyzés:

Az a centrifuga, amelyik nem háromfázisú motorral működik, szikrát kelthet. Ezért különösen ügyelni kell arra, hogy robbanás vagy tűz ne keletkezzék az étergőzők jelenléte miatt (például a lombik törése esetén).

6.2.8. A dugót kivesszük, néhány ml oldószer eleggyel a dugót és a lombik nyakának belső falát leöblítjük, az öblítő-folyadékot az extraháló edénybe engedjük. A felső réteget dekantálással vagy pipettával gondosan és lehetőleg teljes mennyiségében a lombikba visszük át (6.2.1.).

Megjegyzés:

Ha a leszivatást nem pipettával végezzük, szükség lehet arra, hogy valamennyi vizet hozzáadva a két folyadék közötti fázishatárt a dekantálás megkönnyítésére megemeljük.

6.2.9. Az extraháló edény nyakának külső és belső falát vagy a pipetta csúcsát és alsó részét néhány ml oldószer eleggyel leöblítjük. Az edény külső oldaláról az öblítőfolyadékot a lombikba, a pipetta és a belső fal öblítőfolyadékát pedig az extraháló edénybe folytatjuk.

6.2.10. A 6.2.5–6.2.9. műveletek megismétlésével 15 ml dietil-éter és 15 ml petroléter felhasználásával második extrakciót végzünk.

6.2.11. Harmadik extrakciót végzünk a 6.2.10. szerint, azonban az utolsó öblítést (6.2.9.) elhagyjuk.

Megjegyzés:

A cukrozatlan és cukrozott sűrített soványtej esetében a harmadik extrakció nem szükséges.

6.2.12. Az oldószert (beleértve az etanolt is) gondos elpárologtatással vagy desztillálással eltávolítjuk. Ha a lombik űrtartalma kicsi, akkor minden extrakció után a fent leírt módon a kis mennyiségű oldószert eltávolítjuk.

6.2.13. Ha már nem érzünk oldószerszagot, a lombikokat fektetve 1 órára a szárítószekrénybe helyezük és szárítjuk.

6.2.14. A lombikot a mérlegszoba hőmérsékletére hűtjük és 0,1 mg pontossággal mérjük.

6.2.15. A 6.2.13. és a 6.2.14. műveleteket addig ismételjük, míg a két egymás utáni mérés különbsége 0,5 mg-nál kisebb lesz vagy a tömeg növekszik. Tömegnövekedés esetén a számolásnál (7.) a legkisebb értéket vesszük figyelembe. A végső tömeget M_1 -gyel jelöljük.

6.2.16. Ezután 15–25 ml petrolétert adunk hozzá annak vizsgálatára, hogy az extrahált anyag teljesen oldható-e. Az oldószert enyhén melegítjük és rázogatójuk, amíg a zsír egészen fel nem oldódik.

6.2.16.1. Ha az extrahált anyag petroléterben teljesen oldható, a 6.2.1. és a 6.2.15. mérések közti különbség a zsír tömege.

6.2.16.2. Kétség esetén, vagy ha oldhatatlan anyagok vannak jelen, a lombikban lévő zsírt meleg petroléteres mosással ismét extraháljuk, és az oldhatatlan részt minden dekantálás előtt ülepitjük. A lombik nyakának külső oldalát háromszor leöblítjük. A lombikot 1 órán keresztül fekvő helyzetben szárítószekrényben szárítjuk a 6.2.1. szerint, a mérlegszoba hőmérsékletére hűtjük, majd 0,1 mg pontossággal mérjük.

A zsír mennyisége a 6.2.15. szerinti mennyiségnek és ennek a tényleges végső mennyiségnek a különbsége.

7. Az eredmények kiszámítása

Az extrahált zsír grammban kifejezett tömegét a következő képlettel számítjuk ki:

$$(M_1 - M_2) - (B_1 - B_2)$$

A minta zsírtartalma %-ban:

$$\frac{(M_1 - M_2) - (B_1 - B_2)}{S} \cdot 100$$

ahol:

M_1 = a lombik tömege zsírral együtt g-ban a 6.2.15. művelet után,

M_2 = a lombik tömege g-ban a 6.2.1. művelet után, illetve oldhatatlan anyag jelenléte vagy annak gyanúja esetében a 6.2.16.2. művelet után,

B_1 = a vakpróba lombikjának tömege g-ban a 6.2.15. művelet után,

B_2 = a vakpróba lombikjának tömege g-ban a 6.2.1. művelet után, illetve oldhatatlan anyag jelenléte vagy annak gyanúja esetén a 6.2.16.2. művelet után,

S = a bemért minta mennyisége g-ban.

8. Ismételhetőség

A párhuzamos vizsgálatok eredményei között, azaz ugyanazon vizsgáló által, ugyanabból a mintából egyidejűleg vagy közvetlenül egymás után végzett vizsgálati eredmények között a megengedett eltérés legfeljebb 0,05 g zsír/100 g termék lehet.

4. módszer: Zsírtartalom meghatározás tejporból (Röse–Gottlieb-módszer)

1. Tárgy és alkalmazási terület

Ezzel a módszerrel határozzuk meg a zsírtartalmat a következő termékekből:

- emelt zsírtartalmú tejpör,
- teljes tejpör,
- félszíros tejpör,
- sovány tejpör.

2. Fogalommeghatározás

A tejpör zsírtartalma: a megadott módszerrel meghatározott zsírtartalom.

3. A módszer elve

A meghatározást a Röse–Gottlieb-módszer szerint végezzük. A tejpör ammóniás-alkoholos oldatából a zsírt dietil-éterrel és petroléterrel extraháljuk, majd az oldószert elpárologtatjuk, a maradékot mérjük, és a minta tömegszázalékában fejezzük ki.

4. Vegyszerek

Minden reagensnek meg kell felelnie a vakpróbara vonatkozó részben (6.1.) megadott követelményeknek.

Ha szükséges, a reagenseket 1 g vajzsír/100 ml oldószer jelenlétében újra desztilláljuk.

4.1. Ammónia-oldat, kb. 25%-os (m/m) NH_3 tartalommal sűrűsége 20 °C-on kb. 0,91 g/ml (vagy ismert koncentrációjú töményebb oldat).

4.2. Etanol, 96±2%-os (v/v) vagy metanollal, metil-etil-ketonnal, illetve petroléterrel denaturált etanol.

4.3. Dietil-éter, peroxidmentes

1. megjegyzés:

A peroxid vizsgálatához 10 ml dietil-étert öntünk üveg dugóval lezárható kis mérőhengerbe, amelyet előzetesen kevés éterral öblítettük. Hozzáadunk 1 ml frissen készített 10%-os kálium-jodid-oldatot, összerázzuk és 1 percig állni hagyjuk. Egyik fázisban sem lehet sárga elszíneződés.

2. megjegyzés:

A dietil-éter peroxidmentesen eltartható, ha olyan nedves cinkfóliát adunk hozzá, amelyet előzőleg 1 percre savas réz-szulfát-oldatba merítettük, majd vízzel leöblítettük.

Egy liter dietil-éterhez kb. 8000 mm² felületű, csíkokra felvágott cinkfóliát használjunk. A csíkok legalább az edény feléig érjenek.

4.4. Petroléter, 30–60 °C közötti forrponthoz

4.5. Oldószer elegy, melyet közvetlenül a felhasználás előtt azonos térfogatú dietil-éterből (4.3.) és petroléterből (4.4.) készítünk. Az oldószerelegy dietil-éterrel vagy petroléterrel helyettesíthető.

5. Eszközök

5.1. Analitikai mérleg

5.2. Megfelelő extrahálócső vagy lombik becsiszolt üveg dugóval vagy egyéb, az alkalmazott oldószernek megfelelő zárással.

5.3. Vékonyfalú állólombik, 150–250 ml névleges térfogatú.

5.4. Szárítószelekrény, atmoszférikus nyomású, jól szellőző, 102±1 °C-ra beállítható.

5.5. Forrást segítő anyag, zsírintes, nem porózus, használat közben nem törékeny, például üveggyöngy vagy szilícium-karbid darabkák (lásd a 6.2.1. pont).

5.6. Vízfürdő, 60–70 °C-ra beállítható.

5.7. Pipetta, az extraháló csőhöz megfelelő.

5.8. Centrifuga.

6. A vizsgálat menete

6.1. Vakpróba

A minta zsírtartalmának meghatározásával egyidőben vakpróbát végzünk 10 ml desztillált vízzel, azonos extraháló edényben, a reagensek azonos arányával és azonos módon, a következőkben leírtak szerint, a 6.2.2. alatt leírtak kivételével. Ha a vakpróbára 0,5 mg-nál nagyobb értéket kapunk, a reagenseket meg kell vizsgálni, tiszta reagensekkel kell helyettesíteni vagy meg kell tisztítani.

6.2. Vizsgálat

6.2.1. A lombikot (5.3.) az oldószer elpárologtatása során a forrást megkönnyítő anyaggal együtt szárítószekrénybe (5.4.) tesszük és fél-egy óra hosszat szárítjuk. A lombikot a mérlegszoba hőmérsékletére hűtjük, és 0,1 mg pontossággal mérjük.

6.2.2. Kb.1 g teljes tejpport vagy kb. 1,5 g félzsíros tejpport, illetve sovány tejpport közvetlen beméréssel vagy visszaméréssel 0,1 mg pontossággal az extraháló edénybe (5.2.) mérünk. 10 ml vizet adunk hozzá és a tejpport teljes feloldásáig rázogatjuk (egyes mintáknál melegítésre is szükség lehet).

6.2.3. 1,5 ml ammónia-oldatot (4.1.) vagy töményebb oldat ezzel egyenértékű térfogatát adjuk hozzá, vízfürdőn (5.6.) időnként összerázva 15 percig 60–70 °C-on melegítjük, majd folyóvízzel lehűtjük.

6.2.4. 10 ml etanolt (4.2.) adunk hozzá és a folyadékokat a nyitott extraháló edényben óvatosan összekeverjük.

6.2.5. 25 ml dietil-étert (4.3.) adunk hozzá és folyó vízzel lehűtjük. A készüléket lezárjuk, 1 percen keresztül erősen rázzuk és közben többször megfordítjuk.

6.2.6. A dugót óvatosan kivesszük és 25 ml petrolétert (4.4.) adunk hozzá úgy, hogy néhány ml-ével leöblítjük a dugót és az extraháló edény nyakának belső falát az öblítőfolyadékot az extraháló edénybe folytatjuk. Az edényt a dugóval újra lezárjuk, 30 másodpercig rázzuk és időnként megfordítjuk. Ha a 6.2.7. pontban leírt műveletben nem centrifugálunk, nem szabad túl erősen rázni.

6.2.7. A vizsgálati anyagot állni hagyjuk, a felső folyadék fázis kitisztulásáig és a vizes fázistól való teljes elválásáig. A fázisok elválasztását megfelelő centrifugával (5.8.) is elvégezhetjük.

Megjegyzés:

Az a centrifuga, amely nem háromfázisú motorral működik, szikrát kelthet. Ezért különösen ügyelni kell arra, hogy robbanás vagy tűz ne keletkezzék az étergőzők jelenléte miatt (például a lombik eltörése esetén).

6.2.8. A dugót kivesszük, néhány ml oldószer eleggyel (4.5.) a dugót és a lombik nyakának belső oldalát leöblítjük, az öblítőfolyadékot az extraháló edénybe folytatjuk. A felső réteget dekantálással vagy pipettával (5.7.) gondosan és lehetőleg teljes mennyiségében a lombikba visszük át (6.2.1.).

Megjegyzés:

Ha a leszivtatást nem pipettával végezzük, szükség lehet arra, hogy valamennyi vizet hozzáadva a két folyadék közti fázishatárt, a dekantálás megkönnyítésére, megemeljük.

6.2.9. Az extraháló edény nyakának külső és belső falát, vagy a pipetta csúcsát és alsó részét néhány ml oldószer eleggyel leöblítjük. Az extraháló edény külső oldaláról az öblítőfolyadékot a lombikba, a pipetta és a belső fal öblítőfolyadékát pedig az extraháló edénybe folytatjuk.

6.2.10. A 6.2.5–6.2.9. műveletek megismétlésével 15 ml dietil-éter és 15 ml petroléter felhasználásával második extrakciót végzünk.

6.2.11. Harmadik extrakciót végzünk a 6.2.10. szerint, azonban az utolsó öblítést (6.2.9.) elhagyjuk.

Megjegyzés:

Sovány tejpport esetében harmadik extrakció nem szükséges.

6.2.12. Az oldószer (beleértve az etanolt is) gondos elpárologtatással vagy desztillációval eltávolítjuk. Ha a lombik őrirtartalma kicsi, akkor minden extrakció után a fent leírt módon a kis mennyiségű oldószer eltávolítjuk.

6.2.13. Ha már nem érzünk oldószerszagot, a lombikot fektetve 1 órára a szárítószekrénybe helyezük és szárítjuk.

6.2.14. A lombikot a mérlegszoba hőmérsékletére hűtjük és 0,1 mg pontossággal mérjük.

6.2.15. A 6.2.13. és a 6.2.14. műveleteket addig ismételjük, míg a két egymás utáni mérés különbsége 0,5 mg-nál kisebb lesz vagy a tömeg növekszik. Tömegnövekedés esetén a számolásnál (7.) a legkisebb értéket vegyük figyelembe. A végső tömeget M_1 -gyel jelöljük.

6.2.16. Ezután 15–25 ml petrolétert adunk hozzá annak vizsgálatára, hogy az extrahált anyag teljesen oldható-e. Az oldószer enyhén melegítjük és rázogatjuk, amíg az egész zsír fel nem oldódik.

6.2.16.1. Ha az extrahált anyag petroléterben teljesen oldható, a 6.2.1. és 6.2.15. mérések közti különbség a zsír tömege.

6.2.16.2. Kétség esetén vagy ha oldhatatlan anyagok vannak jelen, a lombikban lévő zsírt meleg petroléteres mosással ismét extraháljuk, és az oldhatatlan részt minden dekantálás előtt ülepítjük. A lombik nyakának külső oldalát háromszor leöblítjük. A lombikot 1 órán keresztül fekvő helyzetben szárítószekrényben szárítjuk, 6.2.1. szerint a mérlegszoba hőmérsékletére hűtjük, majd 0,1 mg pontossággal mérjük. A zsír mennyisége a 6.2.15. szerinti mennyiség és ennek a tényleges végső mennyiségnek a különbsége.

7. Az eredmények kiszámítása

Az extrahált zsír grammban kifejezett tömegét a következő képlettel számítjuk ki:

$$(M_1 - M_2) - (B_1 - B_2)$$

A minta zsírtartalma %-ban:

$$\frac{(M_1 - M_2) - (B_1 - B_2)}{S} \cdot 100$$

ahol:

- M_1 = a lombik tömege zsírral együtt g-ban a 6.2.15 művelet után,
 M_2 = a lombik tömege g-ban a 6.2.1. művelet után, illetve oldhatatlan anyag jelenléte vagy annak gyanúja esetében a 6.2.16.2. művelet után,
 B_1 = a vakpróba lombikjának tömege g-ban a 6.2.15. művelet után,
 B_2 = a vakpróba lombikjának tömege g-ban a 6.2.1. művelet után, illetve oldhatatlan anyag jelenléte vagy annak gyanúja esetén a 6.2.16.2. művelet után,
 S = a bemért minta mennyisége g-ban.

8. Ismételhetség

A párhuzamos vizsgálatok eredményei között, azaz ugyanazon vizsgáló által, ugyanabból a mintából egyidejűleg vagy közvetlenül egymás után végzett vizsgálati eredmény között a megengedett eltérés legfeljebb 0,2 g zsír/100 g termék, sovány tejpör esetében 0,1 g zsír/100 g termék lehet.

5. módszer: Szacharóztartalom meghatározás (polarimetriás módszer)

1. Tárgy és alkalmazási terület

Ezzel a módszerrel határozzuk meg a szacharóztartalmat a következő termékekből:

- cukrozott sűrített tej,
- cukrozott sűrített félszíros tej,
- cukrozott sűrített sovány tej,
- A minta nem tartalmazhat invertcukrot.

2. Fogalommeghatározás

A cukrozott sűrített tej szacharóztartalma: az ezzel a módszerrel meghatározott szacharóztartalom.

3. A módszer elve

A módszer a Clerget-inverzió elvén alapszik: gyengén savas kezelés hatására a szacharóz teljesen hidrolizál, míg a laktóz vagy más cukrok nem változnak. A szacharóztartalmat az oldat forgatóképességének változásából állapítjuk meg.

A minta tiszta szűrletét a laktóz okozta mutarotáció nélkül úgy állítjuk elő, hogy az oldatot ammóniával kezeljük, majd semlegesítjük, és cink-acetát, illetve kálium-hexaciano-ferrát/II/-oldat egymás után történő hozzáadásával csapadékot képzünk.

A szűrlet egy részében a szacharózt megfelelő eljárással hidrolizáljuk.

A szűrlet inverzió előtti és utáni forgatóképességéből számítjuk ki a szacharóztartalmat a megfelelő képlet alapján.

4. Vegyszerek

4.1. Cink-acetát oldat, 1 mólos: 21,9 g kristályos cink-acetátot ($Zn(C_2H_3O_2)_2 \cdot 2H_2O$) és 3 ml jégacetet vízzel 100 ml-re feltöltünk.

4.2. Kálium-hexaciano-ferrát/II/ oldat 0,25 mólos : 10,6 g kristályos kálium-hexaciano-ferrát/II/-ot ($K_4(Fe(CN)_6) \cdot 3H_2O$) vízzel 100 ml-re feltöltünk.

4.3. Sósav-oldat, 6,35 + 0,20 mólos (20–22%), vagy 5,0 + 0,2 mólos (16–18%)

4.4. Ammónia-oldat, 2,0 + 0,2 mólos, kb. 3,5% (m/m)

4.5. Ecetsav-oldat, 2,0 + 0,2 mólos, 12% (m/m)

4.6. Brómtimolkék-indikátor 1%-os (m/v) etanolos oldata.

5. Eszközök

5.1. Mérleg, 10 mg-os pontosságú

5.2. Polarimétercső, 2 dm-es, pontosan kalibrált hosszúságú

5.3. Polariméter vagy szachariméter:

a) polariméter nátriumfényvel vagy zöld higanyfényvel (higanygózlámpa prizmával vagy speciális Wrattenszűrővel Nr. 77A), legalább 0,05 szögfok leolvasási pontossággal,

b) szachariméter nemzetközi cukorskálával, 6%-os kálium-bikromát oldat 15 mm vastag szűrőjén átvezetett fehér fényvel vagy nátriumfényvel. A nemzetközi cukorskálán a leolvasási pontosság legalább 0,1 fok legyen.

5.4. Vízfürdő, 60±1 °C-ra beállítható.

6. A vizsgálat menete

6.1. Ellenőrző vizsgálat

A módszer, a reagensek és a készülékek ellenőrzésére a következő módszerrel kettős ellenőrző vizsgálatot végzünk 100 g tej, vagy 110 g soványtej és 18,00 g tiszta szacharóz felhasználásával. Ez a keverék 40,00 g 45% szacharóztartalmú sűrített tejnek felel meg. A cukortartalmat a 7. pontban megadott képlettel számítjuk ki, ahol az 1. képletben szereplő M, F és P a bemért tejmennyiséget, a tej zsír- és fehérjetartalmát jelenti, a 2. képletben szereplő M helyére 40,00 számot kell beírni. A megállapított értékek középértéke a tényleges 45%-tól legfeljebb 0,2%-kal térhet el.

6.2. Meghatározás

6.2.1. A jól összekevert mintából kb. 40 g-ot 10 mg pontossággal 100 ml térfogatú főzőpohárba mérünk. 50 ml forróvizet (80–90 °C) adunk hozzá és alaposan összekeverjük.

6.2.2. A keveréket 200 ml-es mérőlombikba maradéktalanul áttöltjük és a főzőpoharat kis mennyiségű desztillált vízzel többször átöblítjük. A desztillált víz hőmérséklete 60 °C, összes térfogata 120–150 ml legyen. Összekeverjük és szobahőfokra hűtjük.

6.2.3. 5 ml hígított ammónia-oldatot (4.4.) adunk hozzá, újra összekeverjük és 15 percig állni hagyjuk.

6.2.4. Az ammóniát ekvivalens mennyiségű ecetsav-oldat (4.5.) hozzáadásával semlegesítjük. Előzetesen a pontos mennyiséget az ammónia-oldat brómtimolkék indikátor (4.6.) jelenlétében történő titrálásával állapítjuk meg. Összekeverjük az oldatot.

6.2.5. 12,5 ml cink-acetát oldatot (4.1.) adunk hozzá, miközben a megdöntött lombikot körkörösén forgatjuk.

6.2.6. Az acetát-oldat adagolásával azonos módon 12,5 ml kálium-hexaciano-ferrát (4.2.) oldatot adunk hozzá.

6.2.7. A lombik tartalmát 20 °C-ra beállítjuk és 20 °C-os vízzel a 200 ml-es jelig töltjük.

Megjegyzés:

Eddig a műveletig a víz vagy a reagensek adagolását úgy kell végezni, hogy a légbuborékok képződését elkerüljük. Ugyanebből a célból minden keverést a lombik óvatos körkörös forgatásával és nem rázogatással kell végezni. A 200 ml végtérfogatra való feltöltést megelőzően keletkezett légbuborékokat a lombikra kapcsolt vákuumszivattyúval és a lombik körkörös mozgatásával távolítjuk el.

6.2.8. A lombikot száraz dugóval lezárjuk, és erős rázással alaposan összekeverjük.

6.2.9. Néhány percig állni hagyjuk, majd száraz szűrőpapíron átszűrjük, a szűrlet első 25 ml-ét kiöntjük.

6.2.10. Közvetlen polarizáció: meghatározzuk a szűrlet optikai forgatóképességét 20±1 °C-on.

6.2.11. Inverzió: az előbbieket szerint nyert szűrletből 40 ml-t 50 ml-es mérőlombikba pipetázunk. 6,0 ml 6,35 mólos vagy 7,5 ml 5,0 mólos sósavat (4.3.) adunk hozzá.

A lombikot 15 percre 60 °C-os vízfürdőbe állítjuk úgy, hogy a lombik a nyakáig belemerüljön. Az első 5 percben körkörös mozdattal keverjük, ezalatt a lombik tartalmának el kell érnie a vízfürdő hőmérsékletét. 20 °C-ra lehűtjük és 20 °C-os vízzel a 50 ml-es jelig feltöltjük. Összekeverjük és ezen a hőmérsékleten 1 órán keresztül állni hagyjuk.

6.2.12. Inverzió utáni polarizáció

Az invertált oldat forgatóképességét 20±0,2 °C-on mérjük. (Ha a polarizálócsőben a folyadék hőmérséklete több mint 0,2 °C-kal eltér a 20 °C-tól, akkor a 7.2. pontban megadott hőmérsékletkorrekciót kell alkalmazni.)

7. Az eredmények kiszámítása

7.1. Számítás

A szacharóztartalom kiszámítását a következő képletek szerint végezzük:

$$1. v = \frac{M}{100} \cdot (1,08F + 1,55P)$$

$$2. S = \frac{D - 1,25I}{Q} \cdot \frac{V - v}{V} \cdot \frac{V}{L \cdot M} \%$$

ahol:

- S = szacharóztartalom,
- M = a bemért minta tömege g-ban,
- F = a minta zsírtartalma %-ban,
- P = a minta fehérjetartalma (N×6,38) %-ban,
- V = az a térfogat ml-ben, amire a mintát a szűrés előtt felhígítjuk,
- v = a szűréskor képződött csapadék térfogat korrekciója ml-ben,
- D = a közvetlen polarizációs érték (az inverzió előtti polarizáció),
- I = az inverzió utáni polarizációs érték,
- L = a polarimétercső hossza dm-ben,
- Q = inverziós faktor, amelynek az értékére a következőkben térünk ki.

Megjegyzések:

a) Ha pontosan 40,00 g sűrített tejet mértünk be, és nátriumlámpás polariméter szögfokot és 2 dm-es polarimétercsövet használunk 20±0,1 °C-on, akkor a normál sűrített tej (C=9) szacharóztartalmát a következő képlettel számítjuk ki:

$$S = (D - 1,25 I) \times (2,833 - 0,00612 F - 0,00878 P)$$

b) Ha a polarizációt inverzió után a megadott 20 °C-tól (T) eltérő hőmérsékleten mértük, az értéket meg kell szorozni a következő faktoral: [1+0,0037 (T-20)]

7.2. Az inverziós faktor (Q) értéke

A következő képletek megadják a Q pontos értékét különböző fényforrások, különböző koncentrációk és hőmérsékletek esetén:

nátriumfénynél és polariméter szögfokban mérve:

$$Q = 0,8825 + 0,0006 (C-9) - 0,0033 (T-20),$$

zöld higanyfénynél és polariméter szögfokban mérve:

$$Q = 1,0392 + 0,0007 (C-9) - 0,0039 (T-20),$$

fehér fénynél bikromátszűrővel és nemzetközi cukorskálával ellátott szachariméterrel mérve:

$$Q = 2,549 + 0,0017 (C-9) - 0,0095 (T-20).$$

Az előbbi képletekben a betűk jelentése:

C = a polarimetriás mérésnek megfelelő összes cukortartalom az invertált oldatban, százalékban,

T = az invertált oldat hőmérséklete a polarimetriás mérés alatt.

1. megjegyzés:

Az invertált oldatban lévő összes cukortartalmat %-ban (C) a közvetlen polarizációs érték és az inverzió utáni polarizációs érték a szacharóz, laktóz és invertcukor specifikus forgatóképességének normál értékével a szokásos módon lehet kiszámítani.

A 0,0006 (C-9) korrekció csak akkor pontos, ha C kb. = 9, szokásos sűrített tejnél ez a korrekció elhagyható, mivel C 9-hez közel van.

2. megjegyzés:

A 20 °C mérési hőmérsékletre képest 1 °C hőmérséklet eltérés a közvetlen leolvasásban keveset jelent, de az inverzió utáni leolvasásnál a 0,2 °C-nál nagyobb eltérés esetén már korrekcióra van szükség. A 0,0033 (T–20) korrekció stb. csak 18 °C–22 °C között pontos.

8. Ismételhetőség

A párhuzamos vizsgálatok eredményei között, azaz ugyanazon vizsgáló által, ugyanabból a mintából egyidejűleg vagy közvetlenül egymás után végzett vizsgálatok eredménye között a megengedett eltérés legfeljebb 0,3 g szacharóz/100 g termék lehet.

6. módszer: Tejsav és laktáttartalom meghatározás

1. Tárgy és alkalmazási terület

Ezzel a módszerrel a következő termékek tejsav- és laktáttartalmát határozzuk meg:

- emelt zsírtartalmú tejpor,
- teljes tejpor,
- félzsíros tejpor,
- sovány tejpor.

2. Fogalom meghatározás

A tejpor tejsav- és laktáttartalma: az ezzel a módszerrel meghatározott tejsav- és laktáttartalom, tejsavban kifejezve.

3. A módszer elve

Réz-szulfát és kalcium-hidroxid egyidejű adagolása után a zsírt, a fehérjét és laktózt szűrővel eltávolítjuk. A szűrletben lévő tejsavat tömény kénsavval réz-szulfát jelenlétében acetaldehiddé alakítjuk. Az acetaldehidet 4-hidroxi-difenil-lel fotometriásan meghatározzuk. A tejsav és laktáttartalmat tejsav mg/100 g zsírmentes szárazanyag értékben adjuk meg.

4. Vegyszerek

4.1. Réz/II/szulfát oldat: 250 g réz/II/szulfátot ($\text{CuSO}_4 \cdot 5\text{H}_2\text{O}$) vízben oldunk, és 1000 ml-re feltöltjük.

4.2. Kalcium-hidroxid-szuszpenzió:

4.2.1. 300 g kalcium-hidroxidot [$\text{Ca}(\text{OH})_2$] mozsárban összesen 900 ml víz felhasználásával eldörzsöljük. A szuszpenziót a felhasználás előtt frissen készítjük.

4.2.2. Másik változat: 300 g kalcium-hidroxidot [$\text{Ca}(\text{OH})_2$] mozsárban összesen 1400 ml víz felhasználásával eldörzsölünk. A szuszpenziót a felhasználás előtt frissen készítjük.

4.3. Kénsavas réz/II/szulfát oldat: 300 ml kénsavhoz (95,5–97,0% (m/m) H_2SO_4) 0,5 ml réz/II/szulfát oldatot (4.1.) adunk.

4.4. 4-hidroxi-difenil oldat ($\text{C}_6\text{H}_5\text{C}_6\text{H}_4\text{OH}$): 0,75 g 4-hidroxi-difenilt enyhe melegítés és keverés közben 5 gramm NaOH/100 ml koncentrációjú vizes nátrium-hidroxid oldat 5 ml-ében feloldunk. Mérőlombikban vízzel 50 ml-re feltöltjük. Az oldatot sötét, hűvös helyen, barna folyadéküvegben tároljuk. Ne használjuk, ha színváltozás vagy zavarosodás lép fel. Legfeljebb 72 óráig tárolható.

4.5. Tejsav kalibráló oldat: közvetlenül a felhasználás előtt 0,1067 g lítium-laktátot ($\text{CH}_3\text{CHOHCOOLi}$) vízben feloldunk és mérőlombikban 1000 ml-re feltöltünk. Ennek az oldatnak 1 ml-e 0,1 mg tejsavnak felel meg.

4.6. Visszaállított normál tej: jó minőségű tejpor mintákat előzőleg megvizsgálunk. A kalibrációs görbe felvételéhez azokat a mintákat választjuk ki, amelyek tejsav tartalma a legkisebb, legfeljebb 30 mg/100 g zsírmentes szárazanyag tartalommal. A műveleteket a 6.2.1. és a 6.2.2. szerint végezzük.

5. Eszközök

5.1. Analitikai mérleg

5.2. Spektrofotométer, 570 nm hullámhosszra beállítható

5.3. Vízfürdő, 30+2 °C-ra beállítható

5.4. Dörzsmozsár törővel

5.5. Szűrőpapír, (Schleicher és Schüll 595, Whatman 1 vagy azzal egyenértékű)

5.6. Reagensüveg Pyrex vagy azzal egyenértékű üvegből (mérete: 25x150 mm)

Megjegyzés:

Minden üvegedény teljesen tiszta legyen, és csak ehhez a vizsgálathoz használjuk. A csapadékot tartalmazó üvegedényeket tömény sósavas kiöblítés után mosogassuk el.

6. A vizsgálat menete

6.1. Vakpróba

Vakpróbát készítünk, amelyhez 30 ml vizet töltünk egy 50 ml-es mérőlombikba és a 6.2.4–6.2.11. műveleteket elvégezzük. Ha a vakpróba eredménye vízzel szemben mérve a 20 mg tejsav/100 mg zsírmentes szárazanyagnak megfelelő értéket túllépi, a reageneket felül kell vizsgálni, a szennyezett reageneket, illetve reagenst mással kell pótolni. A vakpróbát a minta vizsgálatával egyidejűleg kell végezni.

6.2. Meghatározás

Megjegyzés:

Különösen nyállal és izzadsággal való szennyeződéstől óvjuk a mintákat.

6.2.1. A minta zsírmentes szárazanyagtartalmát (a) megkapjuk, ha 100-ból levonjuk a zsírtartalmat (meghatározása a 4. módszerrel) és a víztartalmat (meghatározása a 2. módszerrel).

6.2.2. A minta $\frac{1000}{a-10}$ g-ját 0,1 g pontossággal lemérjük.

Ehhez a mintamennyiséghez 100 ml vizet adunk és alaposan összekeverjük.

6.2.3. Az így kapott oldatból 5 ml-t 50 ml-es mérőlombikba pipetázunk és vízzel kb. 30 ml-re felhígítjuk.

6.2.4. Forgatás közben lassan hozzáadunk 5 ml réz-szulfát oldatot (4.1.) és 10 percig állni hagyjuk.

6.2.5. Forgatás közben lassan hozzáadunk 5 ml kalcium-hidroxid szuszpenziót (4.2.1.) vagy 10 ml kalcium-hidroxid szuszpenziót (4.2.2.).

6.2.6. Vízzel 50 ml-re feltöltjük, erősen összerázzuk, 10 percig állni hagyjuk, majd szűrjük. A szűrlet első részét elöntjük.

6.2.7. A szűrlet 1 ml-ét reagensüvegbe pipetázunk (5.6.).

6.2.8. Bürettával vagy osztott pipetával a kénsav-réz-szulfát-oldatból (4.3.) 6,0 ml-t a reagensüvegbe adagolunk. Összekeverjük.

6.2.9. A reagensüveget 5 percen keresztül forró vízfürdőn melegítjük. Folyó vízzel szobahőfokra hűtjük.

6.2.10. Két csepp 4-hidroxi-difenil-reagenst (4.4.) adunk hozzá és erősen összerázzuk, hogy a reagens az egész folyadékban egyenletesen eloszoljon. A reagensüveget 30±2 °C hőmérsékletű vízfürdőbe helyezzük, 15 percen keresztül benne hagyjuk és időnként rázogattjuk.

6.2.11. A reagensüveget 90 másodpercre forró vízfürdőbe helyezzük, majd folyó vízzel szobahőmérsékletre hűtjük.

6.2.12. Az optikai sűrűséget a vakpróbával szemben (6.1.) 3 órán belül az 5.2. pontban megadott hullámhosszon mérjük.

6.2.13. Amennyiben az optikai sűrűség a kalibrációs görbe legmagasabb pontját túllépi, a 6.2.6. szerint nyert szűrlet megfelelő hígításával kapott mintával a vizsgálatot megismételjük.

6.3. A kalibrációs görbe felvétele

6.3.1. A visszaállított tej (4.6.) 5 ml-ét 5 db 50 ml-es mérőlombikba pipetázunk. Ezekbe a lombikokba 0, 1, 2, 3, 4 ml kalibráló oldatot (4.5.) pipetázunk. Az így kapott oldatok 0, 20, 40, 60, 80 mg tejsav/100 g zsírmentes szárazanyag koncentrációnak felelnek meg.

6.3.2. Vízzel kb. 30 ml-re hígítjuk és a 6.2.4–6.2.11. pontban leírtak szerint járunk el.

6.3.3. A standard (6.3.1.) optikai sűrűségét a vakpróbával (6.1.) szemben az 5.2. pontban megadott hullámhosszon mérjük. Az optikai sűrűség adatait a 6.3.1. pontban megadott 0 mg, 20 mg, 40 mg, 60 mg, 80 mg/100 g zsírmentes szárazanyagra vonatkoztatott tejsav mennyiségének függvényében diagramon ábrázoljuk. Ezeknek a pontoknak legjobban

megfelelő egyenest megrajzoljuk, és a kalibrációs görbét úgy készítjük el, hogy az egyenes önmagával párhuzamosan eltolva a koordináta-rendszer nullpontját metsse.

7. Az eredmények kiszámítása

A minta 6.2.12. vagy 6.2.13. szerint mért optikai sűrűségét a kalibrációs görbe segítségével tejsav mg/100 g zsírmentes szárazanyag értékre számoljuk át. Az eredményt a hígítási faktorial megszorozzuk, amennyiben a szűrletet a 6.2.13. szerint hígítottuk.

8. Ismételhetőség

A párhuzamos vizsgálatok eredményei között, azaz ugyanazon vizsgáló által, ugyanabból a mintából egyidejűleg vagy közvetlenül egymás után végzett vizsgálati eredmények között a megengedett eltérés legfeljebb 8 mg tejsav/100 g zsírmentes szárazanyag lehet 80 mg/100 g mért értékig. Nagyobb értékeknél ez a különbség a legkisebb érték 10%-nál nem lehet nagyobb.

7. módszer: Foszfátáz-aktivitás meghatározás (módosított Sanders-Sagar-eljárás)

1. Tárgy és alkalmazási terület

Ez a módszer a foszfátáz-aktivitás meghatározását írja le a következő termékekben:

- emelt zsírtartalmú tejpor,
- teljes tejpor,
- félszíros tejpor,
- sovány tejpor.

2. Fogalommeghatározás

A foszfátáz-aktivitás a jelenlévő aktív, alkalikus foszfátáz mennyiségének a mértéke. Ezt az értéket az 1 ml hígított tejből, az itt leírt módszerrel felszabadított fenol μg -ban állapítjuk meg.

3. A módszer elve

A tejpor foszfátáz-aktivitását a foszfátáz azon képessége alapján határozzuk meg, hogy dinátrium-fenil-foszfátból fenolt képes felszabadítani. Az alább leírt feltételek közt felszabaduló fenol mennyiségét spektrofotometriás méréssel, a Gibb reagenssel kialakított szín mérése útján határozzuk meg.

4. Vegyszerek

4.1. A oldat

Bárium-borát-hidroxid-puffer: pH $10,6 \pm 0,1$ 20 °C-on. 25,0 g bárium-hidroxidot ($\text{Ba}(\text{OH})_2 \cdot 8\text{H}_2\text{O}$) vízben oldunk és 500 ml-re felhígítjuk. 11,0 g bórsavat (H_3BO_3) vízben feloldunk és 500 ml-re felhígítjuk.

Mindkét oldatot 50 °C-ra felmelegítjük és összekeverjük. Az elegyet rázogatva szobahőmérsékletre hűtjük. A pH-értékét bárium-hidroxid-oldattal $10,6 \pm 0,1$ -re állítjuk be és leszűrjük. Az oldatot jól zárható edényben tároljuk. A puffert felhasználás előtt azonos mennyiségű vízzel felhígítjuk.

4.2. B oldat

Színképző puffer: 6,0 g nátrium-metaborátot (NaBO_2) vagy (12,5 g $\text{NaBO}_2 \cdot 4\text{H}_2\text{O}$) és 20 g nátrium-kloridot (NaCl) vízben feloldunk és 1000 ml-re feltöltjük.

4.3. C oldat

Szubsztrátum-puffer oldat

4.3.1. 0,5 g dinátrium-fenil-foszfátot ($\text{Na}_2\text{C}_6\text{H}_5\text{PO}_4 \cdot 2\text{H}_2\text{O}$) 4,5 ml B oldatban (4.2.) feloldunk. Az E oldatból (4.5.) 2 cseppet adunk hozzá, és 30 percig állni hagyjuk. A színanyagot 2,5 ml butanollal (4.10.) extraháljuk. Amennyiben szükséges, a színanyag extrakciót megismételjük. A kivonás után a butanolt kiöntjük. Az oldat hűtőszekrényben több napig eltartható. A felhasználás előtt a színezéket újra kifejlesztjük és extraháljuk.

4.3.2. Ebből az oldatból 1 ml-t egy 100 ml-es mérőlombikba viszünk át és az A oldattal jelig töltjük. A pufferoldatot közvetlenül a felhasználás előtt készítjük el.

4.4. D oldat

Csapadékképző reagens: 3,0 g cink-szulfátot ($\text{ZnSO}_4 \cdot 7\text{H}_2\text{O}$) és 0,6 g réz-szulfátot ($\text{CuSO}_4 \cdot 5\text{H}_2\text{O}$) vízben feloldunk, és 100 ml-re feltöltjük.

4.5. E oldat

Gibb reagens: 0,040 g 2,6-dibrómkinon-1,4-klórimidet ($\text{C}_6\text{H}_2\text{Br}_2\text{ClNO}$) 10 ml 96%-os etil-alkoholban feloldunk. Az oldatot sötét üvegben hűtőszekrényben tároljuk. Elszíneződött reagens nem használható.

4.6. Színhígító puffer

A színképző B oldatból (4.2.) 10 ml-t vízzel 100 ml-re hígítunk.

4.7. Réz-szulfát oldat

0,05 g réz(II)-szulfátot ($\text{CuSO}_4 \cdot 5\text{H}_2\text{O}$) vízben oldunk és vízzel 100 ml-re feltöltjük.

4.8. Fenol törzsoldat

0,200±0,001 g tiszta fenolt vízben oldunk és mérőlombikban 100 ml-re feltöltjük. Az oldat hűtőszekrényben néhány hónapig eltartható. Ebből az oldatból 10 ml-t vízzel 100 ml-re feltöltünk. Ezen hígított oldat 1 ml-e 200 µg fenolt tartalmaz és további hígítások előállításához is felhasználható.

4.9. Kiforralt desztillált víz

4.10. n-butanol

5. Eszközök

5.1. Analitikai mérleg

5.2. Vízfürdő, 37±1 °C-ra beállítható

5.3. Spektrofotométer, 610 nm hullámhossznál történő méréshez

5.4. Szűrőpapír (Schleicher és Schüll 597, Whatman 42 vagy más, azonos minőségű szűrőpapír)

5.5. Vízfürdő, forrásban lévő

5.6. Alumíniumfólia

6. A minta előkészítése

A minta 10 g-ját (0,1 g pontossággal lemérve) 90 ml vízben feloldjuk. A por feloldása közben a hőmérséklet semmilyenképpen sem lehet 35 °C-nál nagyobb.

7. A vizsgálat menete

7.1. Óvórendszabályok

1. Kerüljük a napfény hatását.
2. Minden üvegeszközt, a dugókat és a felszereléseket állandóan tisztán kell tartani, vízzel leöblíteni és kifőzni, vagy gőzzel kezelni.
3. A műanyagok alkalmazását (például dugók) kerüljük, mivel azok fenolt tartalmazhatnak.
4. A nyál foszfatázt tartalmaz; a nyálnyomokkal való szennyeződést gondosan kerülni kell.

7.2. Meghatározás

7.2.1. Két reagensüvegbe a 6. szerint előkészített, visszaállított tejből 1-1 ml-t adagolunk.

7.2.2. A reagensüvegek egyikét 2 percen keresztül forrásban lévő vízfürdőben melegítjük. A reagensüveget és a vízfürdőt (5.5.) egy alufóliával bevont főzőpohárral (5.6.) lefedjük, annak biztosítására, hogy a reagensüveg teljes egészében átforrósodjon. Hideg vízzel szobahőfokra hűtjük. Ezt a reagensüveget a vakpróbához használjuk. Ettől a ponttól kezdődően mindkét reagensüveget azonos módon kezeljük.

7.2.3. 10 ml C oldatot (4.3.2.) adunk hozzá, összekeverjük, és a reagensüvegeket 37 °C-os vízfürdőbe (5.2.) állítjuk.

7.2.4. 60 percig vízfürdőben inkubáljuk és időnként összerázzuk.

7.2.5. A reagensüvegeket rögtön a forrásban lévő vízfürdőbe (5.5.) állítjuk és 2 percig hevítjük, hideg vízzel szobahőmérsékletre hűtjük.

7.2.6. A D oldatból 1 ml-t (4.4.) hozzáadunk, összekeverjük, és száraz szűrőpapíron szűrjük, az első szűrleteket mindaddig elöntjük, amíg tisztá folyadékot nem kapunk.

7.2.7. Mindkét szűrletből 5 ml-t reagensüvegekbe adagolunk, 5 ml B oldatot (4.2.) és 0,1 ml E oldatot (4.5.) adunk hozzá. Összekeverjük.

7.2.8. A szín kialakulásához 30 percig szobahőfokon napfénytől védve állni hagyjuk.

7.2.9. Az optikai sűrűséget a vakpróbával szemben az 5.3. alatt megadott hullámhosszon mérjük.

7.2.10. A meghatározást megismételjük, ha az oldat optikai sűrűsége az 5.3. pont szerint kapott 20 mg-os fenol standardénál nagyobb. Ha ezt az értéket túlléptük, a visszaállított tej (6.) térfogatát olyan tej megfelelő térfogatával hígítjuk fel, amelyet a 7.2.2. szerint a foszfátáz inaktiválására gondosan felforraltunk.

7.3. A kalibrációs görbe felvétele

7.3.1. 4 db 100 ml-es mérőlombikba 1, 3, 5 és 10 ml-t mérünk be a 4.8. szerint felhígított kalibráló oldatból és vízzel jelig töltjük. Ezek a hígítások ml-enként 2, 6, 10 és 20 µg fenolt tartalmaznak.

7.3.2. 1 ml vizet, illetve a referenciaoldatok 1 ml-ét (7.3.1.) a reagensüvegekbe pipetázzuk, hogy olyan mintasorozatot kapjunk, amely 0, 2, 6, 10 és 20 µg fenolt tartalmaz.

7.3.3. Egymás után minden reagensüvegbe 1 ml réz-szulfát-oldatot (4.7.), 5 ml színhigító puffert (4.6.), 3 ml vizet és 0,1 ml E oldatot (4.5.) adunk. Összekeverjük.

7.3.4. A reagensüvegeket szobahőmérsékleten napfénytől védve 30 percig állni hagyjuk.

7.3.5. A reagensüvegekből kivett oldatok optikai sűrűségét a vakpróbahez viszonyítva az 5.3. pontban megadott hullámhosszon megmérjük.

7.3.6. Az optikai sűrűséget a 7.2. pontban megadottak szerint µg-ban mért fenol mennyiség függvényében kalibrációs görbén ábrázoljuk.

8. Az eredmények kiszámítása

8.1. A 7.2.9. szerint kapott értékeket a kalibrációs görbe felhasználásával µg fenolra számítjuk át.

8.2. A µg fenolban kifejezett foszfátáz-aktivitást a visszaállított tej 1 ml-ére vonatkoztatva a következő képlettel számítjuk ki:

$$\text{Foszfátáz-aktivitás} = 2,4 \times P$$

ahol

P = a fenolmennyiség µg-ban a 8.1. szerint.

8.3. Ha a 7.2.10. szerinti hígítás szükséges volt, úgy a 8.2. szerinti eredményeket még a hígítási faktorial is meg kell szorozni.

9. Ismételhetőség

Párhuzamos vizsgálatok eredményei között, azaz ugyanazon vizsgáló által, ugyanazon mintából egyidejűleg vagy közvetlenül egymás után végzett vizsgálatok eredménye közt a megengedett eltérés legfeljebb 2 µg felszabadított fenol/ml visszaállított tej lehet.

8. módszer: Foszfátáz-aktivitás meghatározása (Aschaffenburg–Mullen-módszer)

1. Tárgy és alkalmazási terület

Ez a módszer a foszfátáz-aktivitás meghatározását írja le a következő termékekben:

- zsíros tejpör,
- teljes tejpör,
- féلزsíros tejpör,
- sovány tejpör.

2. Fogalommeghatározás

A tejpör foszfátáz-aktivitása a termékben lévő aktív alkalikus foszfátáz mennyiségének a mértéke. Ezt az értéket a visszaállított minta 1 ml-éből az itt leírt módszerrel felszabaduló p-nitrofenol µg-ban határozzuk meg.

3. A módszer elve

A visszaállított mintát 10,2 pH-jú szubsztrát-pufferrel felhígítjuk és 37 °C hőmérsékleten termosztáljuk. A mintában lévő alkalikus foszfatáz ezen körülmények között a nátrium-p-nitrofenil-foszfatból p-nitrofenolt szabadít fel. A felszabadított p-nitrofenolt standard színes üvegekkel való közvetlen összehasonlítással, egyszerű komparátorban, visszavert fényben meghatározzuk.

4. Vegyszerek

4.1. Nátrium-karbonát-hidrogénkarbonát puffer

3,5 g vízmentes nátrium-karbonátot és 1,5 g nátrium-hidrogénkarbonátot vízben feloldunk és mérőlombikban 1000 ml-re feltöltjük.

4.2. Szubsztrát-puffer-oldat

1,5 g dinátrium-p-nitrofenil-foszfatot nátrium-karbonát/hidrogénkarbonát pufferben (4.1.) feloldunk, és mérőlombikban a pufferrel (4.1.) 1000 ml-re feltöltjük. Az oldat egy hónapig stabilis marad, ha hűtőszekrényben (4 °C-on vagy az alatti hőfokon) tároljuk, azonban a tárolt oldatból színvizsgálatot kell végezni, lásd: 7. pont 3. megjegyzés.

4.3. Csapadékképző reagensek

4.3.1. Cink-szulfát oldat

30,8 g cink-szulfátot vízben feloldunk és mérőlombikban 100 ml-re feltöltjük.

4.3.2. Kálium-ferrocianid oldat

17,2 g kálium-ferrocianid-trihidrátot vízben feloldunk és mérőlombikban 100 ml-re feltöltjük.

5. Eszközök

5.1. Analitikai mérleg

5.2. Vízfürdő, termosztáttal 37±1 °C-ra beállítható

5.3. Komparátor, különleges p-nitrofenol µg/ml tej értékre hitelesített, standard, színes üveg tárcsával és 2 db, 25 mm-es küvettával.

6. A minta előkészítése

10 g tejpport 90 ml vízben feloldunk. A tejpport oldási hőmérséklete nem lépheti túl a 35 °C-t.

7. A vizsgálat menete

Óvintézkedések:

1. Felhasználás után a reagensüvegeket ki kell üríteni, vízzel kiöblíteni, lúgos mosószert tartalmazó forró vízben ki-mosni, és tiszta forró vízzel kiöblíteni. Felhasználás előtt vízzel ki kell öblíteni és megszáritani. Használat után a pipettákat alaposan, tiszta hideg folyóvízben rögtön ki kell öblíteni, végül a felhasználás előtt vízzel ki kell öblíteni és megszáritani.
2. A reagensüvegeket felhasználás után rögtön forró folyóvízzel alaposan le kell öblíteni, majd 2 percen keresztül vízben kifőzni.
3. A szubsztrát-puffer-oldat (4.2.) legalább 1 hónapig stabil marad, ha azt hűtőszekrényben 4 °C-on vagy annál kisebb hőmérsékleten tároljuk. Az esetleges instabilitást sárga szín megjelenése jelzi. Vizsgálat közben a minták mellett mindig azonos mennyiségű szubsztrát-puffer oldatot tartalmazó kontroll mintát is olvassunk le. Az oldatot ne használjuk, ha olyan elszíneződés lép fel, amely a komparátor 25 mm-es küvettájában desztillált vízzel szemben mérve 10 µg-nál nagyobb értéknek felel meg.
4. Minden mintához külön pipettát használunk, hogy a pipetta nyállal való szennyeződését elkerüljük.
5. A mintát a legrövidebb időre sem szabad közvetlen napfény hatásának kitenni.

7.1. Meghatározás

7.1.1. A szubsztrát-puffer 15 ml-ét tiszta, száraz reagens üvegbe pipetázzuk, majd hozzáadjuk a vizsgálandó visszaállított minta (6.) 2 ml-ét. A reagensüveget lezárjuk, forgatással összekeverjük, és 37 °C hőmérsékletű vízfürdőbe tesszük.

7.1.2. Egyidejűleg egy másik reagensüvegben lévő 15 ml szubsztrát-pufferhez 2 ml kiforralt, visszaállított mintát adunk és a vizsgálandó mintával azonos módon vízfürdőbe helyezzük.

7.1.3. 2 óra múlva mindkét reagensüveget a vízfürdőből kivesszük, 0,5 ml cink-szulfát oldatot (4.3.1.) adunk hozzá, a dugóval az üvegeket lezárjuk, erősen összerázzuk és 3 percig állni hagyjuk. Hozzáadunk 0,5 ml kálium-ferrocianid oldatot (4.3.2.), alaposan összekeverjük, szűrjük, a tiszta szűrletet tiszta reagensüvegben felfogjuk.

7.1.4. A szűrletet 25 mm-es küvettába visszük, és a kifőzött minta szűrletével a komparátorban speciális tárcsa (5.3.) segítségével összehasonlítjuk.

8. A eredmények kiszámítása

A 7.1.4. szerint közvetlenül leolvasott értékeket µg p-nitrofenol/ml visszaállított mintára adjuk meg.

9. Ismételhetség

Párhuzamos vizsgálatok között, azaz ugyanazon vizsgáló által, ugyanazon mintából egyidejűleg vagy közvetlenül egymás után végzett két vizsgálat eredménye között a megengedett eltérés legfeljebb 2 µg nitrofenol/ml visszaállított tej lehet.

* * *

Az 56/2004. (IV. 24.) FVM rendelet mellékletének 50. sorszámú előírása

**MAGYAR ÉLELMISZERKÖNYV
(Codex Alimentarius Hungaricus)**

3–1–85/503 számú előírás

(2. kiadás – 2006.)

Étkezési kazeinek és kazeinátok vizsgálati módszerei

1. §

Az 1. számú mellékletben rögzített összetevők vizsgálatához a 2. számú mellékletben leírt módszereket kell alkalmazni.

2. §

Ez az előírás 2007. július 1-jén lép hatályba, ezzel egyidejűleg a Magyar Élelmiszerkönyvnek az étkezési kazeinek és kazeinátok vizsgálatáról szóló 3–1–85/503 számú előírása 1995-ben jóváhagyott 1. kiadása hatályát veszti.

3. §

Ez az előírás az étkezési kazeinek és kazeinátok vizsgálati módszereiről szóló, 1985. október 25-i 85/503/EGK bizottsági irányelvnek való megfelelést szolgálja.

1. számú melléklet a 3–1–85/503 számú előírás 2. kiadásához

Étkezési kazeinek és kazeinátok analitikai vizsgálata

I. Minta-előkészítés és általános követelmények

II. Víztartalom meghatározás

- savas kazeinben a II. melléklet 1. módszere szerint
- oltós kazeinben a II. melléklet 1. módszere szerint
- kazeinátban a II. melléklet 1. módszere szerint

III. Fehérjetartalom meghatározás

- savas kazeinben a II. melléklet 2. módszere szerint
- oltós kazeinben a II. melléklet 2. módszere szerint
- kazeinátban a II. melléklet 2. módszere szerint

IV. Titrálható savasság meghatározás

- savas kazeinben a II. melléklet 3. módszere szerint

V. Hamutartalom meghatározás (P₂O₅-ot beleértve)

- savas kazeinben a II. melléklet 4. módszere szerint
- oltós kazeinben a II. melléklet 5. módszere szerint

VI. pH-érték meghatározás

- kazeinátban a II. melléklet 6. módszere szerint

*2. számú melléklet a 3–1–85/503 számú előírás 2. kiadásához***Analitikai módszerek az étkezési kazein és kazeinát összetételének meghatározásához***Minta-előkészítés és általános követelmények*

1. Minta előkészítése

1.1. Általános követelmények

A laboratóriumi vizsgálatokhoz rendelkezésre álló minta mennyisége legalább 200 g legyen.

1.2. A minta előkészítése a laboratóriumi vizsgálatához

1.2.1. A mintát az edény állandó rázásával és forgatásával gondosan összekeverjük és az összes csomót eloszlatjuk (ehhez a mintát légmentesen zárható és elegendő befogadóképességű, a mintánál kétszer nagyobb térfogatú edénybe tesszük).

1.2.2. Az alaposan összekevert mintából (1.2.1.) 50 g körüli reprezentatív mennyiséget a szitába (3.3.) teszünk.

1.2.3. Ha az 50 g-ot a szita (3.3.) teljesen vagy majdnem teljesen [legalább 95% (m/m)-át] átengedi, úgy az 1.2.1. szerint járunk el.

1.2.4. Ellenkező esetben az 50 g-ot egy darálóval (3.4.) addig aprítjuk, amíg a szitálási előírásoknak meg nem felel (1.2.3.). Az átszitált minta teljes mennyiségét rögtön légmentesen zárható és megfelelő méretű edénybe öntjük (a méret a minta térfogatának kétszerese legyen) és állandó rázással és forgatással összekeverjük.

Ügyeljünk arra, hogy a folyamat alatt a minta nedvességtartalma ne változzon.

1.2.5. Ha a mintát előkészítettük, a vizsgálatot a lehető leggyorsabban el kell végezni.

1.3. Tárolóedény

A mintát lég- és nedvességmentesen zárható edényben kell tárolni.

2. Vegyszerek

2.1. Vízre vonatkozó előírás

2.1.1. Oldás, hígítás vagy mosás esetén mindig desztillált vizet vagy azzal azonos minőségű vizet használjunk.

2.1.2. Ahol az „oldás” vagy „hígítás” szó szerepel minden magyarázat nélkül, ott mindig „vizes oldatot” vagy „vízzel való hígítást” értünk.

2.2. Vegyszerek tisztasága

Minden vegyszer analitikailag legtisztább minőségű legyen, ha nincs más előírás.

3. Eszközök

3.1. A szokásos laboratóriumi eszközök, különösképpen:

3.2. Analitikai mérleg, legalább 0,1 mg leolvasási pontossággal

3.3. Ellenőrző szita

Fedővel lezárt, fémhuzalszövet szita, átmérője 200 mm, névleges lyukbőrsége 500 µm. A szitára és a huzalátmérőre megengedett eltérést az ISO 3310/1 szabvány tartalmazza. (Ellenőrző sziták. Műszaki követelmények és vizsgálat I. rész: Fémhuzalszövet ISO 3310/1–1975). A szitához egy gyűjtőedény tartozik.

3.4. Daráló, amivel szükség esetén (1.2.4.) a laboratóriumi minta túlzott felmelegedés, nedvességsökkenés vagy -növekedés nélkül felaprítható.

Kalapácsos daráló nem alkalmazható.

4. Az eredmények megadása

A vizsgálati jegyzőkönyvben megadott eredmény legalább két olyan meghatározás középértéke legyen, amelyek ismételtetősége az adott analitikai módszernek megfelel.

Ha nincs más előírás, az eredményeket tömegszázalékban [% (m/m)] kell megadni.

5. Vizsgálati jegyzőkönyv

A vizsgálati jegyzőkönyvben az analitikai módszert és az eredményeket kell megadni. Kiegészítésként meg kell adni minden olyan részletet, amelyet a módszer nem ír elő vagy választható, valamint azokat a körülményeket, amelyek az eredményeket befolyásolhatták. A jegyzőkönyvnek a minta azonosításához szükséges minden adatot tartalmaznia kell.

1. módszer: A víztartalom meghatározás

1. Tárgy és alkalmazási terület

Ez a módszer a

- savas kazeinek,
- oltós kazeinek,
- kazeinátok

víztartalmának meghatározására szolgál.

2. Fogalom meghatározás

A kazein és kazeinát víztartalma: a leírt módszer szerinti tömegveszteség.

3. A módszer elve

102±1 °C hőmérsékletű szárítószekrényben légköri nyomáson tömegállandóságig szárítva a minta visszamaradt tömegét határozzuk meg. A tömegveszteséget a minta tömegének százalékában adjuk meg.

4. Eszközök

4.1. Analitikai mérleg, 0,1 mg pontosságú

4.2. Bemérőedények lapos aljjal, a kísérleti körülmények között nem rozsdásodó anyagból, pl. nikkeltől, alumíniumból, saválló acélból vagy üvegből. Fedelük szorosan záró, de könnyen levehető legyen. Megfelelő méretek: 60–80 mm-ig, magasság kb. 25 mm.

4.3. Szárítószekrény, légköri nyomáson működő, jól szellőző, 102±1 °C hőmérsékletre termosztáttal beállítható. A hőmérséklet a szekrény minden pontján azonos legyen.

4.4. Exsikkátor frissen aktivált nedvességindikátort tartalmazó szilikagéllal, vagy azonos hatékonyságú szárítóközeeggel.

4.5. Megfelelő szerszám az edények mozgatásához, pl. laboratóriumi edényfogó.

5. A vizsgálat menete

5.1. A vizsgálandó minta előkészítése

Lásd: I. Mintaelőkészítés és általános követelmények 1.2. pont.

5.2. A bemérőedény előkészítése

5.2.1. A fedetlen bemérőedényt és fedelét (4.2.) a 102±1 °C hőmérsékletre beállított szárítószekrényben (4.3.) legalább 1 óra hosszat szárítjuk.

5.2.2. Ezután a fedelet az edényre helyezzük, a lezárt edényt exsikkátorba (4.4.) tesszük és a mérlegszoba hőmérsékletére hűtjük, majd 0,1 mg pontossággal mérjük (M_0).

5.3. Bemérés

3–5 g vizsgálandó mintát (5.1.) a bemérőedénybe mérünk, az edényt a fedéllel lefedjük és tartalmát 0,1 mg pontossággal lemérjük (M_1).

5.4. Meghatározás

5.4.1. A fedetlen bemérőedényt és a fedelet 102 ± 1 °C hőmérsékletre beállított szárítószekrénybe (4.3.) helyezzük 4 órára.

5.4.2. A fedelet újra az edényre helyezzük, az exsikkátorba (4.4.) tesszük, a mérlegszoba hőmérsékletére hűtjük, majd 0,1 mg pontossággal mérjük.

5.4.3. Végül a fedetlen edényt fedéllel együtt a szárítószekrényben 1 óra hosszat melegítjük, majd az 5.4.2. szerinti műveleteket megismételjük.

5.4.4. Ha az 5.4.3. művelet után kapott tömeg az 5.4.2. művelet utáni tömegnél több mint 1 mg-mal kisebb, az 5.4.3. pontban leírtakat megismételjük.

Ha a tömeg növekszik, a számolásnál (6.) a legkisebb értéket vesszük figyelembe.

A véglegesen elfogadott tömeg M_2 g lesz.

Az összes szárítási idő általában 6 óránál nem hosszabb.

6. Az eredmény kiszámítása

A minta víztartalmát tömegszázalékban a következő képlettel számítjuk ki:

$$\frac{M_1 - M_2}{M_1 - M_0} \cdot 100$$

ahol:

M_0 = az edény és a fedél együttes tömege g-ban az 5.2. művelet után

M_1 = az edény, a fedél és a minta együttes tömege g-ban szárítás előtt (5.3.)

M_2 = az edény, a fedél és a minta együttes tömege szárítás után (5.4.3.) vagy (5.4.4.)

A víztartalmat 0,01% m/m pontossággal kell számítani.

7. Ismételhetség

Párhuzamos vizsgálatok között, ugyanazon mintából, ugyanazon vizsgáló által egy időben vagy közvetlenül egymás után végzett két meghatározás eredménye közötti különbség nem lehet több, mint 0,1 g víz/100 g termék [0,1% (m/m)].

2. módszer: A fehérjetartalom meghatározása

1. Tárgy és alkalmazási terület

Ez a módszer a

- savas kazeinek,
- oltós kazeinek,
- kazeinátok

fehérjetartalmának meghatározására szolgál, kivéve az ammónium-kazeinátot vagy más ammónium- vagy nitrogén vegyületeket tartalmazó kazeinátokat.

2. Fogalommeghatározás

Fehérjetartalom: az ezzel a módszerrel meghatározott nitrogéntartalom 6,38-as faktorial megszorozva, tömegszázalékban kifejezve.

3. A módszer elve

Ismert mennyiségű mintát kálium-szulfát és kénsav elegyével, réz(II)-szulfát katalizátor jelenlétében elroncsolunk, hogy a szerves nitrogént ammóniumsó nitrogénjévé alakítsuk. Az ammóniát desztilláljuk, bórsavoldatban felfogjuk, majd sósav mérőoldattal titráljuk. A nitrogéntartalmat 6,38-as faktorial szorozva fehérje-tartalomná számítjuk át.

4. Vegyszerek

- 4.1. Kénsav, tömény sűrűsége 1,84 g/ml
- 4.2. Kálium-szulfát, vízmentes (K_2SO_4)
- 4.3. Réz(II)-szulfát-pentahidrát ($CuSO_4 \cdot 5H_2O$)
- 4.4. Szacharóz ($C_{12}H_{22}O_{11}$)
- 4.5. Bórsav, 40 g/l oldat
- 4.6. Nátrium-hidroxid, 30% (m/m) vizes oldat karbonátmentes
- 4.7. Sósav, 0,1 mol/l
- 4.8. Indikátorkeverék: 2 g/l, legalább 95% (v/v) etanolban oldott metilvörös oldatot és 1 g/l, legalább 95% (v/v) etanolban oldott metilénkék oldatot azonos térfogatarányban összekeverünk.

5. Eszközök

- 5.1. Analitikai mérleg, 0,1 mg pontosságú
- 5.2. Kjeldahl-lombik, 500 ml-es
- 5.3. Roncsolókészülék, amely a Kjeldahl-lombikot (5.2.) ferde helyzetben tartja olyan melegítőberendezéssel, amellyel elkerülhető, hogy a folyadékfelszín feletti lombikrész felhevüljön.
- 5.4. Hűtő, egyenes belső csővel
- 5.5. Biztonsági gömmbel ellátott visszafolyó cső, amely a hűtő alsó részéhez csiszolattal vagy gumicsővel csatlakozik. Amennyiben gumicsatlakozást használunk, az ne legyen túl hosszú.
- 5.6. Desztilláló feltét, amely a Kjeldahl-lombikhoz (5.2.) és a hűtőhöz (5.4.) puha, jól záró gumiból, vagy más megfelelő anyagból készült dugóval csatlakozik.
- 5.7. Erlenmeyer-lombik, 500 ml-es
- 5.8. Mérőhenger, 50 ml-es és 100 ml-es
- 5.9. Büretta, 50 ml-es, 0,1 ml-es osztással
- 5.10. Forrást elősegítő anyag
 - 5.10.1. A roncsoláshoz: kis porcelándarabkák vagy üveggyöngyök
 - 5.10.2. A desztillációhoz: forrkő darabkák (csak egyszer használhatók)

6. A vizsgálat menete

6.1. A minta előkészítése

Lásd: I. Minta-előkészítés és általános követelmények 1.2. pont.

6.2. Elővizsgálat az ammónium-nitrogén ellenőrzésére

Ha azt feltételezzük, hogy ammónium-kazeinát vagy más ammónium-vegyület van jelen, hajtsuk végre a következő elővizsgálatot:

1 g mintához egy kis Erlenmeyer-lombikban 10 ml vizet és 100 mg magnézium-oxidot adunk. A lombik belső falára tapadt összes magnézium-oxidot az oldatba beleöblítjük és a lombikot parafadugóval lezárjuk. A dugó és az üvegyak közé nedves vörös-lakmuszpapír csíkot helyezünk. A lombik tartalmát gondosan összerázzuk, és a lombikot 60–65 °C-os vízfürdőn melegítjük. Ha a lakmuszpapír 15 percen belül kékre színeződik, ammónia van jelen, és a módszer nem alkalmazható (lásd: 1. pont).

6.3. Vakpróba

A minta nitrogéntartalmának meghatározásával egy időben 0,5 g szacharóz jelenlétében vakpróbát is készítünk ugyanazon készülékben, minden reagens ugyanazon mennyiségével és ugyanazzal az eljárással, mint amit a 6.5. pontban leírtunk; ha a vakpróba titrálásra 0,1 mol/l töménységű savból 0,5 ml-nél több fogy, a vegyszereket ellenőrizni kell és a szennyezetteket meg kell tisztítani vagy ki kell cserélni.

6.4. Bemérés

Kjeldahl-lombikba (5.2.) 0,3–0,4 g vizsgálandó mintát (6.1.) 0,1 mg pontossággal bemérünk.

6.5. Meghatározás

6.5.1. A lombikba néhány porcellánderabkát vagy üveggyöngyöt (5.10.1.) és kb. 10 g vízmentes kálium-szulfátot (4.2.) adunk. Ezután hozzáadunk 0,2 g réz(II)-szulfátot (4.3.), a lombik nyakát vízzel utánaöblítjük, végül 20 ml tömény kénsavat (4.1.) és a lombik tartalmát összekeverjük.

A lombikot a roncsolókészüléken (5.3.) lassan melegítjük, amíg a habképződés meg nem szűnik. Lassan erősítjük a hevítést és addig folytatjuk, amíg az oldat már egyetlen fekete részecskét sem tartalmaz és halvány zöldeskék színű nem lesz. A lombikot melegítés közben időnként óvatosan összerázzuk.

A forralást úgy kell szabályozni, hogy a gőzök a lombik nyakának közepén kondenzálódjanak. A forralást a helyi túlmelegedést elkerülve 90 percig folytatjuk. Végül a lombikot tartalmával együtt szobahőmérsékletre hűtjük. Azután óvatosan hozzáadunk 200 ml vizet és néhány darab forrkövet (5.10.2.), összekeverjük és újra lehűtjük.

6.5.2. Az Erlenmeyer-lombikba (5.7.) 50 ml bórsavoldatot (4.5.) és 4 csepp indikátort (4.8.) adunk és tartalmát összekeverjük. A lombikot a hűtő (5.4.) alá csatlakoztatjuk úgy, hogy a lefolyócső vége (5.5.) a bórsavoldatba merüljön. Mérőhengerrel (5.8.) 80 ml nátrium-hidroxid oldatot (4.6.) töltünk a Kjeldahl-lombikba. Ezalatt a lombikot megdöntve tartjuk úgy, hogy a nátrium-hidroxid oldat a lombik belső falán végigfolyva alsó réteget képezzen. Ezután a Kjeldahl-lombikot azonnal a feltét (5.6.) segítségével a hűtőhöz csatlakoztatjuk. A Kjeldahl-lombikot óvatosan megforgatjuk, hogy tartalma összekeveredjen. A felhabzás elkerülésére lassan melegítjük.

A desztillációt 150 ml desztillátum összegyűléseig – kb. 30 percen keresztül – folytatjuk. A desztillátum hőmérséklete 25 °C alatt legyen. Kb. 2 perccel a desztilláció befejezése előtt az Erlenmeyer-lombikot úgy süllyesztjük, hogy a cső vége már ne érjen bele a savoldatba, a cső végét kevés vízzel leöblítjük. A melegítést befejezzük, eltávolítjuk a csövet úgy, hogy mind a belső, mind a külső falát kevés vízzel leöblítjük és az öblítővizet az Erlenmeyer-lombikban felfogjuk.

6.5.3. Az Erlenmeyer-lombikban felfogott desztillátumot 0,1 mol/l töménységű sósavoldattal (4.7.) megtitráljuk.

7. Az eredmények kiszámítása

A minta fehérjetartalmát tömegszázalékban kifejezve a következő képlettel határozzuk meg:

$$\frac{(V_1 - V_2) \cdot T \cdot 14 \cdot 100 \cdot 6,38}{m \cdot 1000} = \frac{8,932 \cdot (V_1 - V_2) \cdot T}{m}$$

ahol:

V_1 = a meghatározáshoz (6.5.) fogyott sósav mérőoldat (4.7.) térfogata ml-ben

V_2 = a vakpróbára (6.3.) fogyott sósav mérőoldat (4.7.) térfogata ml-ben

T = a sósav mérőoldat (4.7.) faktora

m = a bemért minta tömege g-ban

A fehérjetartalmat 0,1% (m/m) pontossággal kell megadni.

8. Ismételhetőség

Párhuzamos, azaz ugyanazon vizsgáló által ugyanazon mintából azonos időben, vagy közvetlenül egymás után végzett vizsgálatok között a megengedett eltérés legfeljebb 0,5 g fehérje/100 g termék [0,5% (m/m)].

3. módszer: A titrálható savasság meghatározása

1. Tárgy és alkalmazási terület

A módszer a savkazein titrálható savasságának meghatározására szolgál.

2. Fogalommeghatározás

Titrálható savasság: 0,1 mol/l töménységű nátrium-hidroxid mérőoldat ml-ben mért térfogata, amely a termék 1 g-ja vizes extraktumának közömbösítéséhez szükséges.

3. A módszer elve

A minta 60 °C-on kivont vizes extraktumát szűrjük. A szűrletet nátrium-hidroxid mérőoldattal fenolftalein indikátor jelenlétében megtitráljuk.

4. Vegyszerek

Az eljáráshoz vagy a reagensekhez szükséges vizet előzetesen 10 percen át forralva szén-dioxid-mentesíteni kell.

4.1. Nátrium-hidroxid mérőoldat, 0,1 mol/l

4.2. Fenolftalein indikátor 10 g/l, etanolos oldat 95% (v/v), közömbösített

5. Eszközök

5.1. Analitikai mérleg, 0,1 mg pontosságú

5.2. Erlenmeyer-lombik, 500 ml-es, becsiszolt dugóval

5.3. Pipetta, 100 ml-es

5.4. Pipetta, 0,5 ml indikátoroldat (4.2.) adagolására

5.5. Erlenmeyer-lombik, 250 ml-es

5.6. Mérőhenger, 250 ml-es

5.7. Büretta, 0,1 ml osztással

5.8. Vízfürdő, hőmérséklete 60 ± 2 °C-ra szabályozható

5.9. Megfelelő szűrő

6. A vizsgálat menete

6.1. A vizsgálandó minta előkészítése

(Lásd: az I. Minta-előkészítés és általános követelmények 1.2. pont)

6.2. Bemérés

Kb. 10 g mintát (6.1.) 10 mg pontossággal lemérünk és Erlenmeyer-lombikba (5.2.) tesszük.

6.3. Meghatározás

250 ml-es mérőhengerrel (5.6.) 200 ml frissen kiforralt és lehűtött, majd 60 °C-ra melegített vizet Erlenmeyer-lombikba mérünk. A lombikot lezárjuk, rázással összekeverjük és 60 °C-ra beállított vízfürdőben (5.8.) 30 percen keresztül melegítjük. A lombikot 10 perces időközönként összerázzuk. Szűrjük és a szűrletet 20 °C-ra lehűtjük. A szűrlet tiszta legyen. A lehűtött szűrlet 100 ml-ét pipettával (5.3.) Erlenmeyer-lombikba (5.5.) mérjük. Pipettával (5.4.) hozzáadunk 0,5 ml fenolftalein indikátor-oldatot (4.2.). Addig titráljuk a nátrium-hidroxid mérőoldattal (4.1.), amíg halvány rózsaszínű nem lesz, és a szín legalább 30 másodpercig meg is marad. A fogyott mennyiséget 0,01 ml pontossággal leolvassuk és feljegyezzük.

7. Az eredmény kiszámítása

A kazein titrálható savasságát a következő képlettel számítjuk ki:

$$\frac{20 \cdot V \cdot T}{m}$$

ahol:

V = a fogyott normál nátrium-hidroxid oldat (4.1.) térfogata, ml-ben,

T = a nátrium-hidroxid oldat faktora (4.1.), mol/l,

m = a bemért minta tömege, g-ban.

A titrálható savasságot két tizedes pontossággal fejezzük ki.

8. Ismételhetőség

A párhuzamos, azaz ugyanazon vizsgáló által ugyanazon mintából, azonos időben, vagy közvetlenül egymás után végzett vizsgálatok között a megengedett eltérés legfeljebb 0,02 ml 0,1 mol/l nátrium-hidroxid mérőoldat/1 g termék.

4. módszer: A hamutartalom meghatározás (P_2O_5 -ot beleértve)

1. Tárgy és alkalmazási terület

A módszer a savas kazein hamutartalmának (P_2O_5 -ot beleértve) meghatározására szolgál.

2. Fogalommeghatározás

Hamutartalom (P_2O_5 -ot beleértve): a következőkben leírt módszerrel meghatározott hamutartalom.

3. A módszer elve

A vizsgálandó mintát 825 ± 25 °C-on az összes szerves eredetű foszfort megkötő magnézium-acetát jelenlétében elhamvasztjuk. A hamutartalmat a maradék és a magnézium-acetátból származó hamu mennyiség különbsége adja.

4. Vegyszerek

4.1. Magnézium-acetát-tetrahidrát oldat, 120 g/l

A magnézium-acetát-tetrahidrát ($Mg(CH_3CO_2)_2 \cdot 4H_2O$) 120 g-ját vízben oldjuk, és 1 literre feltöltjük.

5. Eszközök

5.1. Analitikai mérleg, 0,1 mg pontosságú

5.2. Pipetta, 5 ml-es

5.3. Izzítótégely, kvarcból vagy platinából, átmérője kb. 70 mm, magassága 25–50 mm

5.4. Szárítószekrény, 102 ± 1 °C-ra beállítható

5.5. Izzítókemence, 825 ± 25 °C-ra beállítható

5.6. Vízfürdő, forrásban tartható

5.7. Exsikkátor, nedvességre érzékeny indikátort tartalmazó frissen aktivált szilikagéllal vagy azonos hatékonyságú szárítóközeggel.

6. A vizsgálat menete

6.1. A vizsgálandó minta előkészítése

Lásd: I. Minta-előkészítés és általános követelmények 1.2. pont.

6.2. Az izzítótégely előkészítése

Két izzítótégelyt a 825 ± 25 °C-ra beállított izzítókemencében (5.5.) 30 percig hevítünk. Azután az izzítótégelyeket exsikkátorban (5.7.) a mérlegszoba hőmérsékletére hűtjük és 0,1 mg pontossággal mérjük.

6.3. Bemérés

A fenti módon előkészített izzítótégelybe (A) kb. 3 g vizsgálandó mintát (6.1.) 0,1 mg pontossággal bemérünk.

6.4. Meghatározás

Az izzítótégelybe (A) pipettával (5.2.) pontosan 5 ml magnézium-acetát oldatot (4.1.) adunk úgy, hogy az egész minta átnedvesedjen, ezután 20 percig állni hagyjuk.

Egy másik előkészített izzítótégelybe (B) pipettával (5.2.) pontosan 5 ml magnézium-acetát oldatot (4.1.) adunk. Mindkét izzítótégely (A és B) tartalmát forrásban lévő vízfürdőn (5.6.) szárazra pároljuk.

Mindkét izzítótégelyt 30 percre a 102 ± 1 °C-ra beállított szárítószekrénybe (5.4.) helyezjük. Az A jelű izzítótégely tartalmát kis lánggal melegített forró lapon vagy infravörös lámpa alatt addig hevítjük, amíg a vizsgálandó anyagmennyiség teljesen el nem szesenedik. Ügyeljünk arra, hogy a tartalma lángra ne lobbanjon.

Mindkét tégelyt (A és B) 825 ± 25 °C-ra beállított izzítókemencébe (5.5.) tesszük és legalább 1 óra hosszat a kemencében hagyjuk, míg az A tégelyben elszesenedett részeket már nem találunk. Mindkét izzítótégelyt exsikkátorban (5.7.) a mérlegszoba hőmérsékletére hűtjük, majd 0,1 mg pontossággal mérjük.

Az elektromos izzítókemencében (5.5.) történő hevítést a lehűtést és a mérést mindaddig ismétljük, amíg a tömeg 1 mg pontossággal állandó marad, vagy növekedni nem kezd. A legkisebb tömeget jegyezzük fel.

7. Az eredmény kiszámítása

A hamutartalmat (P_2O_5 -ot beleértve) tömegszázalékban kifejezve a következő képlettel számítjuk:

$$\frac{(m_1 - m_2) - (m_3 - m_4)}{m_0} \cdot 100$$

ahol:

m_0 = a bemért minta tömege g-ban,

m_1 = az A izzítótégely és a maradék tömege g-ban,

- m_2 = az előkészített A tégely tömege g-ban,
 m_3 = a B izzítótégely és a maradék tömege g-ban,
 m_4 = az előkészített B izzítótégely tömege g-ban.

Az eredményeket 0,01% (m/m) pontossággal adjuk meg.

8. Ismételhetség

Ugyanabból a mintából, azonos vizsgáló által, azonos körülmények között egyidőben vagy közvetlenül egymás után végzett két meghatározás eredménye között a különbség legfeljebb 0,1 g/100 g termék [0,1% (m/m)] lehet.

5. módszer: A hamutartalom meghatározása (P_2O_5 -ot is beleértve)

1. Tárgy és alkalmazási terület

Ez a módszer oltós kazeinben lévő hamutartalom meghatározására szolgál.

2. Fogalom meghatározás

A hamutartalom (P_2O_5 -ot beleértve): ezzel a módszerrel meghatározott hamutartalom.

3. A módszer elve

A minta ismert mennyiségét 825 ± 25 °C-on tömegállandóságig hamvasztjuk. A maradékot mérjük és az eredményt a minta tömegszázalékában adjuk meg.

4. Eszközök

- 4.1. Analitikai mérleg, 0,1 mg pontosságú
- 4.2. Izzítótégely kvarcból vagy platinából, átmérője kb. 70 mm, magassága 25–50 mm
- 4.3. Elektromos izzítókemence 825 ± 25 °C-ra szabályozható
- 4.4. Exszikkátor, nedvességre érzékeny indikátort tartalmazó frissen aktivált szilikagéllel, vagy azonos hatékonyságú szárítóközeggel

5. A vizsgálat menete

5.1. A vizsgálandó minta előkészítése

Lásd: I. Minta-előkészítés és általános körülmények (1.2. pont).

5.2. Az izzítótégely előkészítése

Az izzítótégelyt a 825 ± 25 °C-ra beállított elektromos izzítókemencében (4.3.) 30 percen keresztül izzítjuk. Ezután exszikkátorban (4.4.) a mérlegszoba hőmérsékletére hűtjük és 0,1 mg pontossággal mérjük.

5.3. Bemérés

A fenti módon előkészített izzítótégelybe a vizsgálandó mintából (5.1.) közvetlenül vagy visszaméréssel kb. 3 g-ot 0,1 mg pontossággal bemérünk.

5.4. Meghatározás

Az izzítótégelyt tartalmával együtt kis lángon vagy infravörös lámpával a mintamennyiség teljes elszenesedéséig hevítjük. Ügyeljünk arra, hogy a tartalom lángra ne lobbanjon.

Ezután az izzítótégelyt 825 ± 25 °C hőmérsékletre beállított elektromos izzítókemencébe (4.3.) tesszük és legalább 1 óra hosszat, az izzítótégelyben lévő szénrészecskék teljes eltűnéséig hevítjük.

Ezután az izzítótégelyt exszikkátorban (4.4.) a mérleg-szoba hőmérsékletére hűtjük és 0,1 mg pontossággal mérjük. Az izzítást, a lehűtést és a mérést addig ismétljük, amíg a tömeg 1 mg pontossággal állandó marad, vagy növekedni nem kezd. A legkisebb tömeget jegyezzük fel.

6. Az eredmény kiszámítása

A minta hamutartalmát tömegszázalékban a következő képlettel számítjuk ki:

$$\frac{m_1 - m_2}{m_0} \cdot 100$$

ahol:

- m_0 = a bemért minta tömege mg-ban,
- m_1 = az izzítótégely és a maradék tömege mg-ban,
- m_2 = az izzítótégely tömege mg-ban.

Az eredményeket 0,01% (m/m) pontossággal adjuk meg.

7. Ismételhetség

Ugyanabból a mintából, azonos vizsgáló által, azonos körülmények között egyidőben vagy közvetlenül egymás után végzett két meghatározás eredménye között a különbség legfeljebb 0,15 g/100 g termék [0,15% (m/m)] lehet.

6. módszer: A pH-érték meghatározása

1. Tárgy és alkalmazási terület

Ez a módszer a kazeinát pH-értékének meghatározására szolgál.

2. Fogalommeghatározás

A kazeinát pH-értéke: a kazeinát vizes oldatának 20 °C-on ezzel a módszerrel meghatározott pH-értéke.

3. A módszer elve

A kazeinát vizes oldata pH-értékének elektrometriás meghatározása pH-mérővel.

4. Vegyszerek

A vegyszerek elkészítéséhez vagy a vizsgálathoz (6.) felhasznált vizet közvetlenül a felhasználás előtt desztillálni és a széndioxid-abszorpció ellen védeni kell.

4.1. Puffer-oldat a pH-mérő (5.2.) kalibrálásához

Két standard puffer-oldatot használunk, amelyeknek pH-értéke 20 °C-on két tizedesjegy pontossággal ismert. Az egyik pH-értéke kisebb, a másiké nagyobb legyen, mint a vizsgálandó mintáé. Például 4 körüli pH-jú ftalát-puffer-oldatot és 9 körüli pH-jú bórax-puffer-oldatot használhatunk.

5. Eszközök

5.1. Mérleg, leolvasási pontossága 0,1 mg

5.2. pH-mérő, leolvasási pontossága 0,05 pH egység, megfelelően hitelesített üveg-, kalomel vagy más vonatkoztatási elektróddal

5.3. Hőmérő, leolvasási pontossága 0,5 °C

5.4. Erlenmeyer-lombik, 100 ml-es, becsiszolt üvegdugóval

5.5. Főzőpohár, 50 ml-es

5.6. Keverő

5.7. Főzőpohár a keveréshez (5.6.), térfogata legalább 250 ml

6. A vizsgálat menete

6.1. A vizsgálandó minta előkészítése

Lásd: I. Minta-előkészítés és általános követelmények (1.2. pont).

6.2. Meghatározás

6.2.1. A mérőműszer hitelesítése

A puffer-oldatok (4.1.) hőmérsékletét 20 °C-ra állítjuk be és a pH-mérőt a használati utasításnak megfelelően hitelesítjük.

Megjegyzések:

1. A hitelesítést addig kell elvégezni, amíg a vizsgálandó oldatot 20 percig állni hagyjuk (6.2.2.).
2. Ha mintasorozatot vizsgálunk, a pH-mérő egy vagy több standard oldattal végzett hitelesítését legalább 30 perccel meg kell ismételni.

6.2.2. A vizsgálandó oldat előkészítése

A főzőpohárba (5.7.) 95 ml vizet engedünk, hozzáadunk 5 g vizsgálandó mintát (6.1.) és a keverővel (5.6.) 30 másodpercig keverjük. 20 percig 20 °C-on állni hagyjuk; közben a főzőpoharat óraüveggel lefedjük.

6.2.3. A pH-érték meghatározása

Az oldatból körülbelül 20 ml-t a főzőpohárba (5.5.) viszünk és a pH-mérővel (5.2.) az oldat pH-értékét azonnal mérjük. A pH-mérő üvegelektrodját előzőleg vízzel gondosan öblítsük le. A kazeinát vizes oldatának pH-értékét a pH-mérő skáláján legalább 2 tizedes pontossággal leolvassuk és feljegyezzük.

7. Ismételhetőség

Ugyanabból a mintából, azonos vizsgáló által, azonos körülmények között egyidőben vagy közvetlenül egymás után végzett két meghatározás eredménye között a különbség legfeljebb 0,05 pH-érték lehet.

* * *

Az 56/2004. (IV. 24.) FVM rendelet mellékletének 51. sorszámú előírása

MAGYAR ÉLELMISZERKÖNYV
(Codex Alimentarius Hungaricus)

3–1–86/424 számú előírás
(2. kiadás – 2006.)

Az étkezési kazeinek és kazeinátok mintavételi módszerei

1. §

Az étkezési kazeinek és kazeinátok mintavételi módszereit és az ehhez szükséges eszközöket az előírás 1. számú melléklete tartalmazza.

2. §

Ez az előírás 2007. július 1-jén lép hatályba, ezzel egyidejűleg a Magyar Élelmiszerkönyvnek az étkezési kazeinek és kazeinátok mintavételi módszereiről szóló 3–1–86/424 számú előírása 1995-ben jóváhagyott 1. kiadása hatályát veszti.

3. §

Ez az előírás az étkezési kazeinek és kazeinátok vegyi elemzéséhez szükséges közösségi mintavételi módszerek megállapításáról szóló, 1986. július 15-i 86/424/EGK bizottsági irányelvnek való megfelelést szolgálja.

1. számú melléklet a 3-1-86/424 számú előíráshoz

Egyes emberi fogyasztásra szánt étkezési kazeinek és kazeinátok mintavételi módszerei

I. Általános előírások

1. Adminisztratív előírások

1.1. A mintavevőre vonatkozó előírás

A mintavételt az érvényes előírásoknak megfelelően képzett és meghatalmazott személy végezze.

1.2. A minták lezárása és jelölése

Minden hivatalos mintát a vétel helyszínén le kell zárni, le kell pecsételni és az azonosításhoz szükséges adatokat fel kell tüntetni rajta.

1.3. Párhuzamos minták

A vizsgálatokhoz legalább két azonos, reprezentatív mintát kell egyidejűleg venni. A mintákat a mintavétel után a lehető leghamarabb el kell küldeni a laboratóriumba.

Az egyik minta ellenmintaként szolgál.

1.4. Mintavételi jegyzőkönyv

A mintához mintavételi jegyzőkönyvet kell mellékelni. A jegyzőkönyvet a mintavétellel megbízott és tanúként jelen lévő személyek írják alá. A jegyzőkönyvnek a következőket kell tartalmaznia:

- a) a mintavétel helyét, dátumát, időpontját,
- b) a mintavevő személy és a tanú nevét,
- c) a mintavétel pontos leírását,
- d) a szállítmányt alkotó tételek fajtáját, számát, kódját,
- e) annak a tételnek az azonosítási számát, amelyből a mintát vették,
- f) a tételből vett minták számát, utalva arra a tételre, amelyből a minták származnak,
- g) a helyet, ahová a mintát küldeni kell,
- h) a gyártó vagy a csomagolásért felelős személy nevét és címét.

2. Mintavevő eszközök

Minden eszköz legyen alkalmas a mintavételre, és ne okozzon a mintában semmilyen, a vizsgálat eredményét befolyásoló változást. Rozsdamentes acélból készült eszközök használata ajánlott.

Minden felület sima, karcmentes, minden sarok legömbölyített legyen. A mintavevő eszközök feleljenek meg az egyes vizsgálandó termékekre érvényes követelményeknek.

3. Mintatároló edények

A mintatároló edények és fedelük olyan anyagból, olyan kialakítással készüljenek, hogy védjék a mintát minden olyan lehetséges változástól, ami a vizsgálatok eredményét befolyásolhatja. Az alkalmas anyagok közé tartozik az üveg, egyes fémek és egyes műanyagok. Az edények átlátszatlansága előnyös. Ha fényáteresztő edényeket használunk, mintával megtöltve sötét helyen tároljuk. Az edények és a fedők tiszták és szárazak legyenek.

Felhasználhatók eldobható műanyag edények, alumíniumfóliával rétegzett műanyagból készült edények és megfelelő zárral ellátott alkalmas műanyag zacskók. A műanyag zacskókon kívül a többi edény légmentesen zárható legyen, vagy alkalmas dugóval, vagy, szükség esetén, nedvességet szigetelő, nem oldódó, nem abszorbeáló és zsírnak ellenálló műanyag bevonattal ellátott menetes fém/műanyag kupakkal azért, hogy a minta szagának, ízének, tulajdonságainak vagy összetételének bármilyen változását elkerüljük. Ha dugót használunk, az nem abszorbeáló, szagmentes anyagból készüljön.

4. A mintavétel technikája

A mintatároló edényt a mintavétel után azonnal zárjuk le.

5. A minták tárolása

A tárolási hőmérséklet a különböző kazein- és kazeinát-minták elszállítását megelőzően ne haladja meg a 25 °C-ot.

6. A minták szállítása

A mintákat a mintavétel után a lehető leggyorsabban (lehetőség szerint 24 órán belül) el kell juttatni a vizsgáló laboratóriumba. A szállítás alatt gondoskodni kell arról, hogy a légnemű szennyeződések, a közvetlen napfény és a 25 °C feletti hőmérséklet okozta károsodásokat elkerüljük.

II. Étkezési kazeinek és kazeinátok mintavételi módszerei

1. Tárgy és alkalmazási terület

Ezek a módszerek

- étkezési savas kazeinek,
- étkezési oltós kazeinek,
- étkezési kazeinátok

mintavételére szolgálnak.

2. Eszközök

Lásd: Általános előírások, 2. pont.

2.1. Szűrő mintavevők, amelyek elegendő hosszúak ahhoz, hogy a terméket tartalmazó tartály aljáig leérjenek. Ezek a szűrő mintavevők ezen előírás III. részében találhatók.

2.2. Kanál vagy széles végű spatula

2.3. Mintatároló edények

Lásd: Általános előírások, 3. pont.

3. Mintavételi eljárás

3.1. Általános előírások

Mindent el kell követni, hogy a vizsgálandó minta vétele előtt és alatt az edény és a minta által felvett légnedvesség a lehető legkisebb legyen. Az edényt a mintavétel után újból gondosan zárjuk le.

3.2. Mintavétel

3.2.1. Mintavétel kémiai vizsgálathoz

A kivett minta mennyisége legalább 200 g legyen. A tiszta és száraz szűrő mintavevőt a terméken keresztülvezetjük, szükség esetén a tartályt megdöntjük vagy oldalára fektetjük. A szűrő mintavevő nyílását lefelé irányítjuk, a bevezetés egyenletes legyen. Ha a szűrő mintavevő a tartály alját elérte, 180°-kal elfordítjuk, kihúzzuk és tartalmát a mintatároló edénybe töltjük. A 200 g-os mennyiséghez egy vagy több mintavétel szükséges. Mihelyt összegyűlt az elegendő minta mennyiség, a mintatároló edényt azonnal lezárjuk.

3.2.2. Mintavétel fogyasztói csomagokból

A mintavételhez sértetlen, bontatlan fogyasztói csomagot használunk. Ugyanazon árutételből vagy azonos számmal jelzett csomagokból egy vagy több csomagot veszünk ki ahhoz, hogy legalább 200 g-os mintát nyerjünk.

Ha az instant tulajdonságok meghatározása szükséges, mindig ezt a mintavételi eljárást alkalmazzuk.

3.2.3. A minta megőrzése, tárolása és szállítása

Lásd: Általános előírások, 5. és 6. pont.

III. Szűrő mintavevők étkezési kazeinek és kazeinátok mintavételéhez

1. Szűrő mintavevő fajták

A típus: hosszú

B típus: rövid

(Lásd az ábrát)

2. A mintavevő eszközök leírása

A hengeres test és a fogantyú polírozott fémből, lehetőleg rozsdamentes acélból készüljön. A hosszú szűrő mintavevő markolata rozsdamentes acélból készüljön. A rövid szűrő mintavevő markolata levehető, fából vagy műanyagból készült, a tulajdonképpeni szűrő mintavevőhöz bajonettzárral csatlakozik.

3. A mintavevő eszköz megmunkálása

3.1. Az eszköz alakja, anyaga és megmunkálása olyan legyen, hogy az könnyen tisztítható és szükség esetén sterilizálható legyen.

3.2. Az A típusú szűrő mintavevő hengeres testének széle elegendően éles legyen ahhoz, hogy kaparóként szolgáljon.

3.3. A szűrő mintavevő hegye elég éles legyen, hogy a mintavételt megkönnyítse.

4. Fő méretek

A szűrő mintavevők feleljenek meg a következő táblázatban feltüntetett méreteknek, 10% tűréssel:

	Méretek milliméterben	
	A típus hosszú	B típus rövid
A szűrő mintavevő hossza	800	400
A fémlap vastagsága	1–2	1–2
A szűrő mintavevő belső átmérője a csúcsonál	18	32
A szűrő mintavevő belső átmérője a nyél alatt	22	28
Résszélesség a csúcsonál	4	20
Résszélesség a nyél alatt	14	14

5. Használati utasítás a szűrő mintavevőkhöz

5.1. Többé-kevésbé könnyen folyó porokba a szűrő mintavevők függőlegesen vezethetők be. Az A típusú szűrő mintavevő forgatással teljesen megtölthető és függőlegesen visszahúzható. A B típusú szűrő mintavevő a bevezetés alatt már teljesen megtelik, visszahúzáskor azonban megfelelő helyzetben kell tartani, hogy a veszteséget az alsó végén elkerüljük.

5.2. Többé-kevésbé szabadon folyó poroknál a tartályt megdöntjük és a szűrő mintavevőt majdnem vízszintesen, réssel lefelé vezetjük be, majd réssel felfelé húzzuk ki.

Ábra
Szűrő mintavevő kazeinek és kazeinátok mintavételére
(méretek mm-ben)

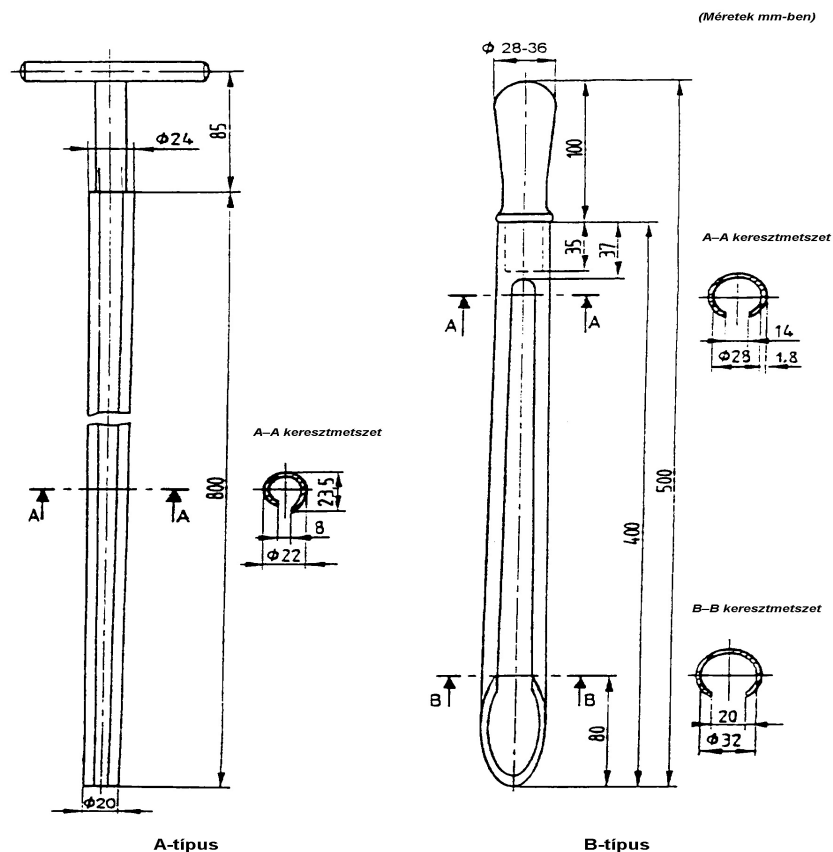

Az 56/2004. (IV. 24.) FVM rendelet mellékletének 52. sorszámú előírása

**MAGYAR ÉLELMISZERKÖNYV
(Codex Alimentarius Hungaricus)**

3–1–87/524 számú előírás

(2. kiadás – 2006.)

Sűrített tej és tejporkfélék mintavételi módszerei

1. §

Az étkezési sűrített tej és a tejpork vizsgálatához szükséges mintavételt a *mellékletben* leírtak szerint kell elvégezni.

2. §

Ez az előírás 2007. július 1-jén lép hatályba, ezzel egyidejűleg a Magyar Élelmiszerkönyvnek a sűrített tej és tejporkfélék mintavételi módszereiről szóló 3–1–87/524 számú előírása 1995-ben jóváhagyott 1. kiadása hatályát veszti.

3. §

Ez az előírás a tartós tejtermékek vizsgálatára szolgáló vegyi elemzéshez szükséges közösségi mintavételi módszerek megállapításáról szóló, 1987. október 6-i 87/524/EGK bizottsági irányelvnek való megfelelést szolgálja.

Melléklet a 3–1–87/524 számú előíráshoz

I. Általános előírások

1. Adminisztratív előírások

1.1. A mintavevőre vonatkozó előírás

A mintavételt az érvényes előírásoknak megfelelően képezített és felhatalmazott személy végezze.

1.2. A minták lezárása és jelölése

Minden hivatalos mintát a vétel helyszínén le kell pecsételni és az előírások szerint megjelölni.

1.3. Párhuzamos minták

A vizsgálatokhoz legalább két azonos mintát kell egyidejűleg venni. Az egyik minta ellenmintaként szolgál. A mintákat a mintavétel után a lehető leghamarabb el kell küldeni a laboratóriumba.

1.4. Jegyzőkönyv

A mintához mintavételi jegyzőkönyvet kell mellékelni.

A jegyzőkönyvet a mintavétellel megbízott és tanúként jelen lévő személyek írják alá. A jegyzőkönyvnek a következőket kell tartalmaznia:

- a) a mintavétel helye, dátuma, időpontja,
- b) a mintavevő személy és a tanú neve,
- c) a mintavétel pontos leírása,
- d) a szállítmányt alkotó tételek fajtája, száma, kódja,
- e) annak a tételnek az azonosítási száma, amiből a mintát vették,
- f) a tételből vett minták száma, utalva arra a tételre, amiből a minták származnak,
- g) a hely, ahová a mintát küldeni kell,
- h) a gyártó vagy a csomagolásért felelős személy neve és címe.

2. Mintavevő eszközök

Minden eszköz legyen alkalmas a mintavételre, és ne okozzon a mintában semmilyen, a vizsgálat eredményét befolyásoló változást. Rozsdamentes acélból készült eszközök használata ajánlott, melyek felülete sima, karcmentes, minden sarok legömbölyített legyen.

A mintavevő eszközök feleljenek meg az egyes vizsgálandó termékekre érvényes követelményeknek.

3. Mintatároló edények

A mintatároló edényeket és fedelüket olyan anyagból, olyan kialakítással kell készíteni, hogy védjék a mintát minden olyan lehetséges változástól, ami a vizsgálatok eredményét befolyásolhatja. Az alkalmas anyagok közé tartozik az üveg, egyes fémek és egyes műanyagok. Az edények átlátszatlansága előnyös. Ha fényáteresztő edényeket használunk, a mintával megtöltve sötét helyen tároljuk azokat.

Az edények és a fedők tiszták és szárazak legyenek. Az edények alakja és térfogata feleljen meg a vizsgálandó termékre érvényes követelményeknek.

Felhasználhatók eldobható műanyag edények, alumíniumfóliával rétegezett műanyagból készült edények és megfelelő zárással ellátott alkalmas műanyag zacskók. A műanyag zacskókon kívül a többi edény légmentesen zárható legyen vagy erre alkalmas dugóval, vagy szükség esetén nedvességet szigetelő, nem oldódó, nem abszorbeáló, zsírnak ellenálló műanyag bevonattal ellátott, menetes fém/műanyag kupakkal, azért hogy a minta szagának, ízének, tulajdonságainak vagy összetételének bármilyen változását elkerüljük.

Ha dugót használunk, az nem abszorbeáló, szagmenetes anyagból készüljön.

4. A mintavétel technikája

A mintatároló edényt a mintavétel után azonnal zárjuk le.

5. A minták tárolása

A tárolási hőmérséklet a minták elszállítását megelőzően ne haladja meg a 25 °C-ot.

6. A minták szállítása

A mintákat a mintavétel után a lehető leggyorsabban (lehetőség szerint 24 órán belül) el kell juttatni a vizsgáló laboratóriumba. A szállítás alatt gondoskodni kell arról, hogy a légnemű szennyeződések, a közvetlen napfény és a 25 °C feletti hőmérséklet okozta károsodásokat elkerüljük.

II. 1. módszer: Mintavétel sűrített tejből

1. Tárgy és alkalmazási terület

A módszert a következő tejfélék kémiai vizsgálatához szükséges minta vételére alkalmazzuk:

- cukrozatlan sűrített tej,
- cukrozatlan sűrített soványtej,
- cukrozatlan sűrített félzsíros tej,
- cukrozatlan sűrített zsíros tej,
- cukrozott sűrített tej,
- cukrozott sűrített soványtej,
- cukrozott sűrített félzsíros tej.

2. Eszközök

2.1. Általános megjegyzések

Lásd: Általános előírások, 2. pont.

2.2. Perforált tárcsás és egyéb keverők

A keverők a nagy mennyiségű folyadékok átkeveréséhez, örvénylő mozgás keltéséhez elegendő nagy felületűek legyenek, azonban ne segítsék elő az avas íz és szag kifejlődését.

A tartályok különféle formája és nagysága miatt nem létezik minden célra megfelelő keverő. A keverőt úgy kell kialakítani, hogy a tartály belső felületét a keverés során ne karcolja fel. Az eszközöket az Általános előírások 2. pontja írja le. Vödörben, kannában lévő folyadékok keverésére alkalmas keverő (lásd: 1. ábra) tájékoztató méretei: 150 mm átmérőjű tárcsa, 100 mm átmérőjű kör mentén elhelyezkedő hat, egyenként 12,5 mm átmérőjű lyukkal. A középpontban olyan nem-fém rúd csatlakozik, amelynek a másik végén hurokszerű fogantyú van. A rúd hossza fogantyúval együtt kb. 1 méter.

Kis tartályokhoz alkalmas keverő közelítő méretei (lásd: 2. ábra): legalább 2 m hosszú rúdhoz 300 mm átmérőjű tárcsa csatlakozik; a tárcsán 230 mm átmérőjű kör mentén 12, egyenként 30 mm átmérőjű lyuk található. Nagy tartályok mechanikus keveréséhez tiszta sűrített levegő ajánlott. A lehető legkisebb légnyomást és a legkisebb levegőmennyiséget alkalmazzuk az avas íz és szag kifejlődésének elkerülésére.

Megjegyzés: A tiszta sűrített levegőn az összes szennyeződéstől (beleértve az olajat, vizet és port) megtisztított levegőt értjük.

2.3. Keverő

A keverőnek széles lapátja legyen és érjen le az edény aljáig. A keverő egyik oldala pontosan illeszkedjék a tartály alakjához (lásd: 3. ábra).

2.4. Merítőkanál

Mintavételre alkalmas méretű és formájú merítőkanalat mutat be a 4. ábra. A merítőkanálnak legalább 150 mm hosszú merev nyele legyen, térfogata pedig legalább 50 ml. Előnyös, ha a nyél nincs meghajlítva. A kanalak újabb formája lehetővé teszi egymásba illesztett tárolásukat.

Alkalmazható még az előbbivel azonos térfogatú, jellel öt azonos térfogatszakra osztott, hengeres merítőkanál is, amely több edényben érkező áru mintavételét könnyíti meg.

2.5. Keverő rúd

Hengeres, kb. 1 m hosszú, 35 mm átmérőjű.

2.6. Edény

Rézminták vételéhez, 5 l térfogatú, szélesszájú.

2.7. Kanál vagy spatula

A spatula lapát része széles legyen.

2.8. Mintatároló edény

Lásd: Általános előírások, 3. pont.

3. Eljárás

3.1. Mintavétel cukrozatlan sűrített tejből.

Legalább 200 g mintát kell venni.

3.1.1. Az edény tartalmát egy keverőrúd le-fel mozgatásával, keverővel való keveréssel, mechanikus mozzgatással egyik edényből a másikba való áttöltéssel vagy tiszta sűrített levegővel (lásd: 2.2. pont) alaposan átkeverjük a kielégítően homogén állapot elérése céljából. A mintát közvetlenül a keverés után merítőkanállal vesszük ki. Ha a megfelelő homogén állapot nehezen érhető el, a mintát az edény különböző részeiből kell kivenni. Az összes mintamennyiség legalább 200 g legyen.

Ha a minta rézminták elege, azt a minta címkéjén vagy a kísérő jegyzőkönyvben fel kell tüntetni.

3.1.2. Mintavétel fogyasztói csomagolásból

Sértetlen, bontatlan csomagot lehetőleg azonos gyártásból származó vagy azonosan megjelölt csomagokat kell kivenni. A minta összes mennyisége legalább 200 g legyen.

3.2. Mintavétel cukrozott sűrített tejből

3.2.1. Általános előírások

Nagy tartályokban lévő cukrozott sűrített tejből a mintavétel nagy nehézséggel járhat, különösen akkor, ha a termék inhomogén és nagy viszkozitású. A mintavételnél gondot okozhatnak az egész termékben megjelenő vagy a falakon tapadó, csomósodást okozó szacharóz vagy laktóz kristályok, sókiválások. Ezek a körülmények felismerhetők, ha mintavétőt vezetünk be a tartályba, és azzal a tartály tartalmát megmozgatjuk.

Ha a cukorkristályok mérete 6 mm-nél kisebb, a mintavétel nem okoz gondot. Ha a termék nem homogén, azt a mintán és a csatolt jegyzőkönyvben fel kell tüntetni. Mivel a cukrozott sűrített tejet gyakran a külső hőmérséklettel azonos hőmérsékleten tárolják, a reprezentatív minta kivételéhez tanácsos a termék hőmérsékletét legalább 20 °C-ra emelni.

3.2.2. Eljárás

Legalább 200 g-os mintát kell venni.

– Nyitható tartályok.

A tartály egyik fedőlapját kinyitás előtt kívülről alaposan megtisztítjuk és megszáritjuk annak elkerülésére, hogy a nyitás során idegen anyagok jussanak a tartályba. Tartalmát keverő (lásd: 3. ábra) segítségével jól átkeverjük. A keverő élével a fal belső oldalára és az aljára tapadó terméket lekaparjuk. A ferdén tartott keverő forgó és függőleges mozzgatásával a tartályt jól átkeverjük, ügyelve arra, hogy levegőt ne juttassunk bele. A keverőt kivesszük, a rátapadt sűrített tejet spatulával vagy kanállal az 5 literes edénybe (2.6.) kaparjuk. A keverést és a keverő kiemelését addig ismétljük, míg 2-3 l össze nem gyűlik, majd a homogénné kevert sűrített tejből legalább 200 g-ot kiveszünk.

– Zárt tartályok (dobok), peremes nyílással a fedőlapon vagy a paláston.

A 3.2.1. pontban leírt okokból a mintavétel a peremes nyíláson keresztül csak akkor lehetséges, ha a sűrített tej könnyen folyó, s egyenletes állományú. A tartalmat úgy keverjük át, hogy egy mintavevő rudat a nyíláson át bevezetünk, s ameddig csak lehetséges, minden irányban mozgatjuk és forgatjuk. A rúd visszahúzása után a 3.2.1. pontban leírt módon mintát gyűjtünk.

Lehetséges megoldás még az, ha a tartály tartalmát megfelelő edénybe átöntjük, ügyelve arra, hogy az eredeti térfogatból a lehető legtöbb jusson át. A 3.2.1. pontban leírt, keverővel történő átkeverés után kivesszük a mintát.

3.2.3. Mintavétel fogyasztói csomagolásból

Sértetlen, bontatlan csomagot kell mintaként kivenni. Lehetőleg azonos gyártásból származó, azonosan megjelölt csomagokat vegyünk ki. A minta összes mennyisége legalább 200 g legyen.

3.3. A minták tartósítása, tárolása, szállítása

Lásd: Általános előírások: 5. és 6. pont.

III. 2. módszer: Mintavétel tejporból

1. Alkalmazási terület

Ez a módszer

- teljes tejpör,
- sovány tejpör,
- félszíros tejpör,
- emelt zsírtartalmú tejpör

kémiai vizsgálatához szükséges mintavételt írja le.

2. Eszközök

Lásd: Általános előírások, 2. pont.

2.1. A szűrő mintavevők legyenek elegendő hosszúak ahhoz, hogy a tartály aljára érjenek. Az engedélyezett szűrő mintavevők a IV. részben leírtaknak feleljenek meg.

2.2. Kanál vagy spatula

A spatula lapja széles legyen.

2.3. Mintatároló edény

Lásd: Általános előírások, 3. pont.

3. Eljárás

3.1. Általános megjegyzések

Ügyelni kell arra, hogy a tartályban lévő termék a mintavétel alatt vagy ezt megelőzően a lehető legkevesebb légnedvességet vegye fel. A tartályt a mintavétel után gondosan vissza kell zárni.

3.2. Mintavétel kémiai vizsgálat céljára

A minta mennyisége legalább 200 g legyen. A tiszta és száraz szűrő mintavevőt a terméken átfúrjuk, ehhez a tartályt megdöntjük, vagy oldalára fektetjük.

A szűrő mintavevő nyílását lefelé fordítjuk, hogy a behatolás egyenletes legyen. Ha a szűrő mintavevő a tartály alját elérte, 180 fokkal megfordítjuk, kihúzzuk és tartalmát a mintatároló edénybe töltjük. A 200 g-hoz egy vagy több furat szükséges. Míhelyt a szükséges mintamennyiség összegyűlt, a mintatároló edényt le kell zárni.

3.2.1. Mintavétel fogyasztói csomagolásból

Sértetlen, bontatlan csomagot kell mintaként kivenni.

Lehetőleg azonos gyártásból származó, vagy azonosan megjelölt csomagokat vegyünk ki. A minta összes mennyisége legalább 200 g legyen.

Megjegyzés: Amennyiben változó tulajdonságokat kell meghatározni, ezt a mintavételi eljárást kell alkalmazni.

3.3. A minta tárolása és szállítása

Lásd: Általános előírások, 5. és 6. pont.

IV. Szűrő mintavevők csomagolatlan tejpör mintavételéhez

1. Fajták:

A típus: hosszú

B típus: rövid

(lásd: 5. ábra)

2. Eszközök

A lap és a támasz polírozott fémből, lehetőleg rozsdamentes acélból készüljön.

A hosszú szűrő mintavevő fogantyúja rozsdamentes acél legyen. A rövid szűrő mintavevőnek levehető, fából vagy műanyagból készült, bajonettzárral ráerősíthető nyele legyen.

3. Kivitel

3.1. Az eszköz alakja, anyaga és felülete tegye lehetővé könnyű tisztítását.

3.2. Az A típusú szűrő mintavevő éle elég éles legyen ahhoz, hogy kaparóként is szolgálhasson.

3.3. A szűrő mintavevő hegye legyen elég éles ahhoz, hogy a mintavételt megkönnyítse.

4. Főbb méretek

A szűrő mintavevők a következő táblázatban található méreteknek feleljenek meg, 10% megengedett eltéréssel:

	Méretek milliméterben	
	A típus hosszú	B típus rövid
A szűrő mintavevő hossza	800	400
A fémlemez vastagsága	1–2	1–2
A szűrő mintavevő belső átmérője a hegyénél	18	32
A szűrő mintavevő belső átmérője a nyél alatt	22	28
Nyílásszélesség a hegyénél	4	20
Nyílásszélesség a nyél alatt	14	14

5. A szűrő mintavevők használata

5.1. A többé-kevésbé könnyen folyó porokba a szűrő mintavevőt függőlegesen vezetjük be. Az A típusú szűrő mintavevőt elforgatással megtöltjük és függőlegesen kihúzzuk.

A B típusú szűrő mintavevőt a bevezetés során teljesen megtöltjük, és visszahúzásakor megfelelő állásban tartjuk, hogy az alsó részén az anyag kihullását elkerüljük.

5.2. A többé-kevésbé szabadon folyó porok tartályát megdöntjük, a szűrő mintavevőt csaknem vízszintesen, nyílásával lefelé bevezetjük és nyílásával felfelé húzzuk ki.

1. ábra: Keverő kannához és vödörhöz
(méretek mm-ben)

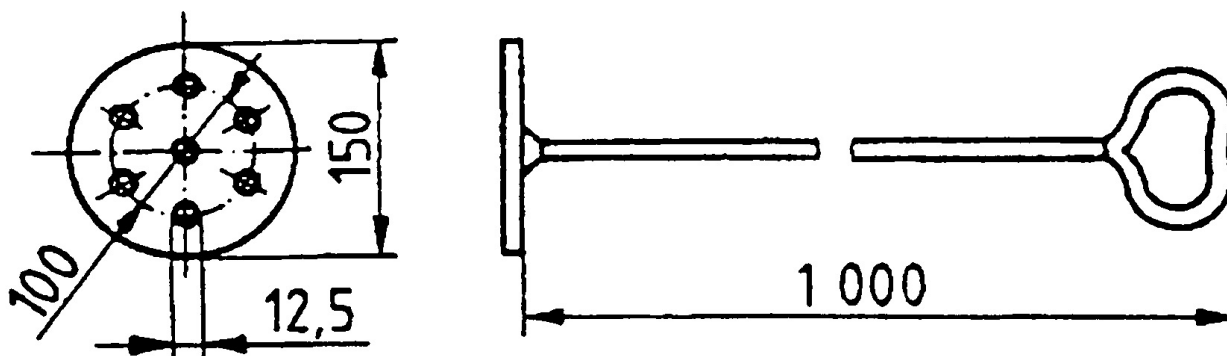

2. ábra: Kisméretű tartályhoz ajánlott keverő
(méretek mm-ben)

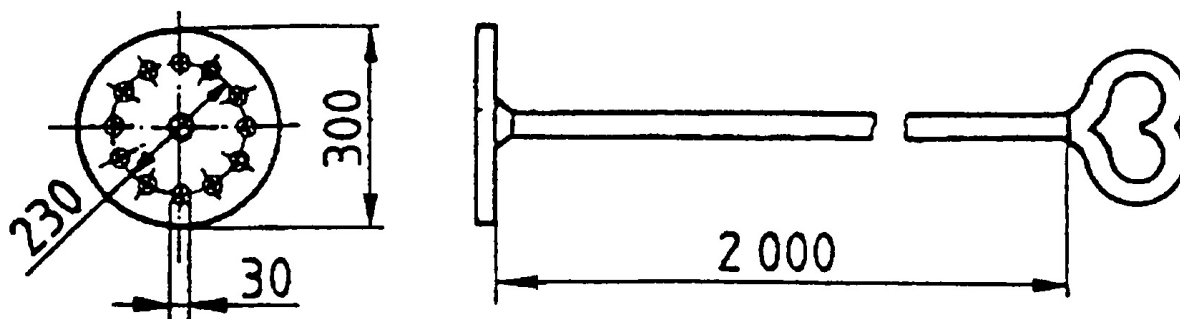

3. ábra: A cukrozott sűrített tej keverésére alkalmas keverő

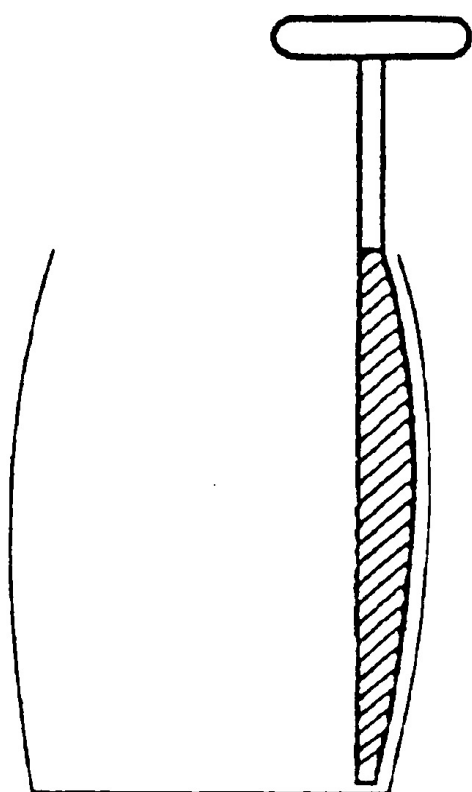

4. ábra: Mérőkanál folyadékokhoz

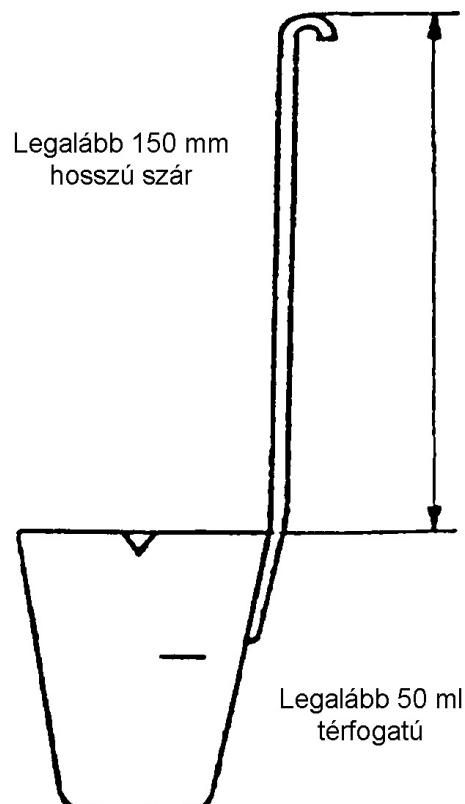

5. ábra: Szűrő mintavevő tejporthoz
(méretek mm-ben)

(Méretek mm-ben)

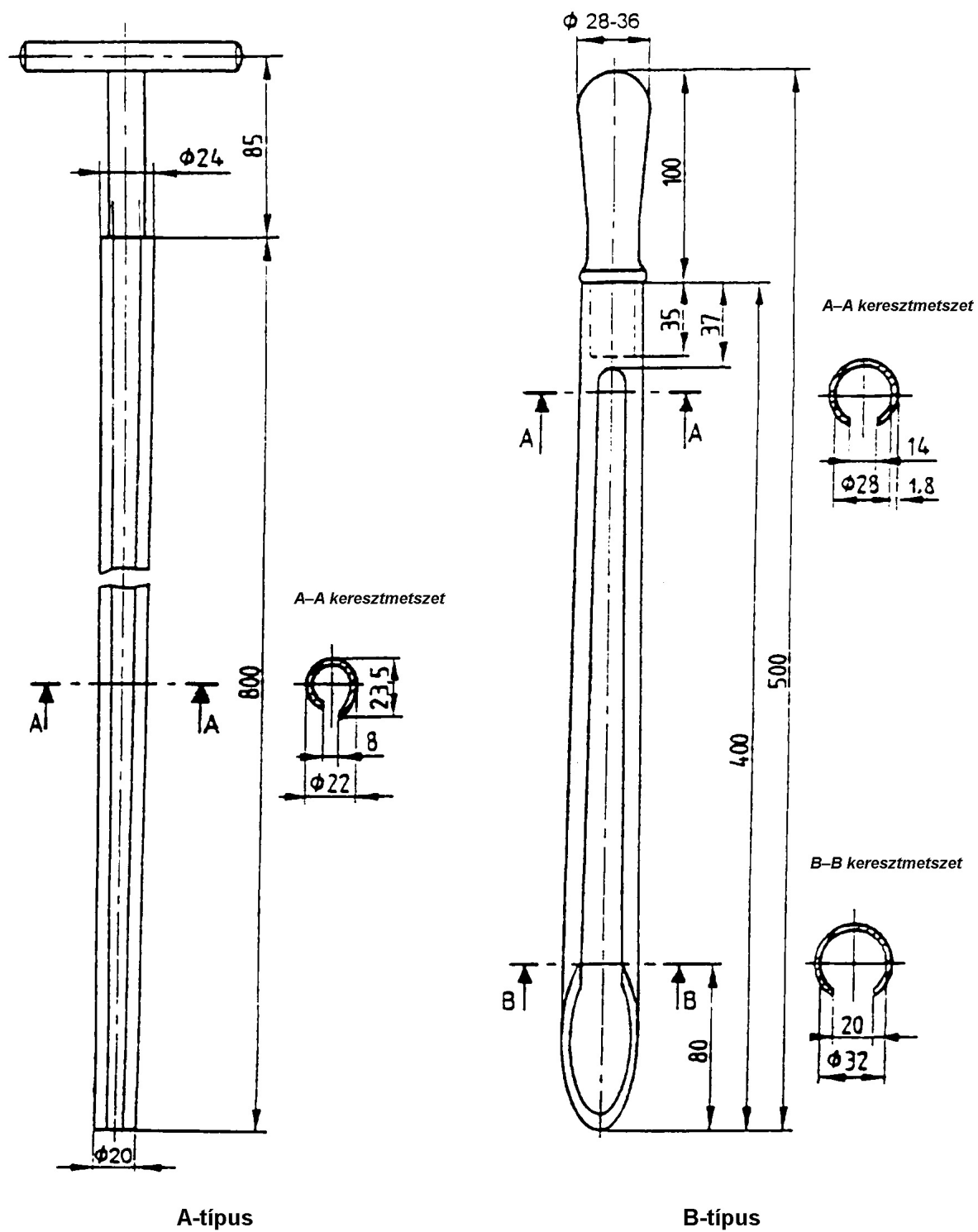

**A földművelésügyi és vidékfejlesztési miniszter
20/2007. (III. 30.) FVM
rendelete
az egyes állati eredetű melléktermékek
ártalmatlanításának támogatásáról**

Az agrárgazdaság fejlesztéséről szóló 1997. évi CXIV. törvény 10. § (2) bekezdése *b)* pontjának *ba)* alpontjában kapott felhatalmazás alapján – a földművelésügyi és vidékfejlesztési miniszter feladat- és hatásköréről szóló 162/2006. (VII. 28.) Korm. rendelet 1. §-ának *a)* pontjában meghatározott feladatkörömben eljárva – a következőket rendelem el:

1. §

E rendelet vonatkozásában:

a) állati hulla: az elhullott, leölt, halva született állat, a vetélt magzat és magzataburok vagy bármilyen okból meg nem született állat, ide nem értve az emberi fogyasztás céljából levágott állatokat;

b) állati eredetű melléktermék: a nem emberi fogyasztásra szánt állati melléktermékekre vonatkozó egészségügyi előírások megállapításáról szóló, 2002. október 3-i 1774/2002/EK európai parlamenti és tanácsi rendelet (a továbbiakban: 1774/2002/EK rendelet) 2. cikk (1) bekezdés *a)* pontjában meghatározott állati eredetű anyagok, beleértve az állati hullát is;

c) állati eredetű mellékterméket kezelő és feldolgozó üzem: az 1774/2002/EK rendelet I. mellékletének 9. és 11. pontjában meghatározott létesítmény, amely működését a telephely szerint illetékes állat-egészségügyi hatóság engedélyezte;

d) állati eredetű mellékterméket égető üzem: az 1774/2002/EK rendelet I. melléklete 32. pontjában meghatározott létesítmény, amely működését a telephely szerint illetékes állat-egészségügyi hatóság engedélyezte;

e) gyűjtőátrakó telep: az 1774/2002/EK európai parlamenti és tanácsi rendelet I. melléklete 8. pontjában meghatározott létesítmény, amely működését a telephely szerint illetékes állat-egészségügyi hatóság engedélyezte;

f) állattartó: az állategészségügyről szóló 2005. évi CLXXVI. törvény 2. § 14. pontjában meghatározott természetes személy, jogi személy, jogi személyiség nélküli társaság;

g) illetékes állat-egészségügyi hatóság: Mezőgazdasági Szakigazgatási Hivatal;

h) minisztérium: Földművelésügyi és Vidékfejlesztési Minisztérium;

i) tárgyév: az ártalmatlanítási költségek felmerülésének éve.

2. §

E rendelet alapján támogatás vehető igénybe az állati eredetű melléktermékek ártalmatlanná tétele során felme-

rült költségekhez a 4. § (1) bekezdése szerinti mértékben, a meghatározott mennyiségi keretig.

3. §

(1) A támogatás igénybevételére a 4. § (1) bekezdésében felsorolt állatok hullája után az az állattartó jogosult, aki/amely

a) az Európai Unió Közös Agrárpolitikája magyarországi végrehajtásában, illetve a nemzeti agrártámogatási rendszerben érintett ügyfelekkel összefüggő ügyfélregiszter létrehozásáról és az ezzel kapcsolatos nyilvántartásba vételről szóló 141/2003. (IX. 9.) Korm. rendelet szerinti regisztrációs kötelezettségének eleget tett,

b) nyilatkozik, hogy nem áll csőd-, felszámolási vagy végelszámolási, valamint végrehajtási eljárás alatt,

c) nyilatkozik, hogy adó-, vám-, egészség-, nyugdíj-, társadalombiztosítási járulék tartozása nincs,

d) nyilatkozik, hogy a kérelem benyújtásakor költségvetési támogatás jogosulatlan igénybevétele miatt jogerős határozattal megállapított köztartozással nem rendelkezik,

e) rendelkezik az állat-egészségügyi hatóság által kiadott működési engedéllyel,

f) az állati eredetű melléktermékek ártalmatlanítására vonatkozó, illetve ezzel kapcsolatos külön jogszabályban meghatározott nyilvántartási kötelezettségének eleget tesz.

(2) Az (1) bekezdés *f)* pontja szerinti kötelezettség teljesítését az állat-egészségügyi hatóság ellenőrzi.

4. §

(1) A támogatás összege egységesen 8 Ft/kg, amely

a) sertéstartó telepen keletkezett állati hulla esetében évente legfeljebb 13 000 000 kg hulla,

b) marhatartó telepen keletkezett állati hulla esetében évente legfeljebb 11 000 000 kg hulla,

c) baromfitartási (keltető-, szülőpártartó-, baromfi-nevelő-, illetve étkezési tojást termelő baromfi) telepen keletkezett állati hulla esetében évente legfeljebb 10 000 000 kg hulla,

d) nyúltartó telepen keletkezett állati hulla esetében évente legfeljebb 500 000 kg hulla,

e) juh és kecske állattartó telepen keletkezett állati hulla esetében összesen évente legfeljebb 500 000 kg hulla után vehető igénybe.

(2) A támogatás alapjául szolgáló állati eredetű melléktermék ártalmatlanításából adódó költségeket számlával vagy az állattartó saját tulajdonában lévő állati eredetű mellékterméket kezelő és feldolgozó, illetve égető üzem esetén belső elszámolási bizonylattal igazolni kell.

(3) A támogatás szempontjából ártalmatlanításnak minősül a magyarországi állattartó telepeken keletkező

állati hulla ártalmatlanítása állati eredetű mellékterméket kezelő és feldolgozó üzemben, illetve állati eredetű mellékterméket égető üzemben. Ártalmatlanításnak minősül az egyéb üzemben történő ártalmatlanítás is, amennyiben ezt az 1774/2002/EK rendelet alapján az illetékes állat-egészségügyi hatóság engedélyezte, és az erre vonatkozó igazolását a támogatási kérelemhez csatolták.

(4) Az állati hullát az állati eredetű mellékterméket kezelő és feldolgozó üzemnek, az állati eredetű mellékterméket égető üzemnek, gyűjtő-átrakó telepnek vagy az illetékes állat-egészségügyi hatóság által engedélyezett szállítónak kell átadni.

(5) E rendelet *melléklete* szerinti támogatási kérelmet állatfajonként külön kitöltve a Mezőgazdasági és Vidékfejlesztési Hivatal Központjához (a továbbiakban: MVH) személyesen vagy postai úton kell benyújtani, amelyhez csatolni kell:

a) a (4) bekezdésben meghatározott engedéllyel rendelkező szervezettől származó elszállítási igazolás másolatát,

b) a (2) bekezdés szerinti számlák, az ártalmatlanítási költségek kifizetését igazoló bizonylatok másolatát, valamint a belső elszámolási bizonylat másolatát.

(6) Az MVH a támogatási kérelmeket folyamatosan fogadja az (1) bekezdés a)–e) pontjaiban meghatározott mennyiségi keret kimerüléséig, de legkésőbb a tárgyévét követő február 15-ig. E keret kimerülése, illetve a határidőn túl benyújtott támogatási kérelmeket az MVH elutasítja. A keret kilencvenszázalékos, majd teljes kimerülését követően az MVH tájékoztatja a minisztériumot.

(7) Az MVH a támogatási kérelmek tárgyában hozott döntésekről havonta tájékoztatja a minisztériumot.

(8) Amennyiben a támogatási kérelem nem felel meg az e rendeletben előírt feltételeknek, vagy más okból kiegészítésre, kijavításra szorul, az MVH az ügyfelet egyszeri alkalommal a hiányok megjelölése mellett tizenöt napos határidő kitűzésével a hibák kijavítására, illetve a hiányosságok pótlására szólítja fel. A hiánypótlásnak a felszólításban meghatározott módon és határidőben kell eleget tenni. Hiánypótlott kérelmek esetében az elbírálás sorrendjét a maradéktalan hiánypótlás benyújtásának időpontja határozza meg.

5. §

(1) A támogatás az állami adóhatóságtól igényelhető a 4. § (7) bekezdésében meghatározott támogatásról szóló döntés csatolásával.

(2) Az e rendeletben meghatározott támogatás folyósítását az állami adóhatóság a 10032000-01905520 számú APEH Piacfejlesztési támogatások lebonyolítási számlájáról teljesíti.

6. §

Ez a rendelet a kihirdetését követő 8. napon lép hatályba.

Gráf József s. k.,
földművelésügyi és vidékfejlesztési miniszter

Melléklet a 20/2007. (III. 30.) FVM rendelethez

TÁMOGATÁSI KÉRELEM
az egyes állati eredetű melléktermékek ártalmatlanításának támogatásához

Benyújtás helye:
Mezőgazdasági és Vidékfejlesztési Hivatal
H-1385 Budapest 62., Pf. 867

1. Az ügyfél adatai:

Ügyfél neve: Tel.:

MVH Regisztrációs száma:

Adószáma:

Adóazonosító jele:

Lakhely/székhely címe: (helység) út/utca/tér hsz.

Levelezési címe: (helység) út/utca/tér hsz.

Felelős vezető neve: Tel.:

Felelős ügyintéző neve: Tel.:

2. A támogatást az állattartó telepen keletkezett állati eredetű melléktermékek (állati hullák) ártalmatlanná tételének költségei után kérem:

(FIGYELEM! AMENNYIBEN TÖBB ÁLLATFAJRA VONATKOZÓAN KÍVÁN TÁMOGATÁST IGÉNYBE VENNI, AKKOR ÁLLATFAJONKÉNT KÜLÖN TÁMOGATÁSI KÉRELEM BENYÚJTÁSA SZÜKSÉGES)

Ártalmatlanított állati hulla megnevezése	Támogatás mértéke (8 Ft/kg)	Ártalmatlanított állati hullák mennyisége (kg)	Igényelt támogatás összege (Ft)

3. Nyilatkozatok:

3.1. Nyilatkozom, hogy nem állok csőd-, felszámolási, végelszámolási vagy végrehajtási eljárás alatt.

3.2. Nyilatkozom, hogy adó-, vám-, egészség-, nyugdíj-, társadalombiztosítási járuléktartozásom nincs.

3.3. Alulírott hozzájárulok, hogy a támogatásra való jogosultság ellenőrzése és a támogatás folyósítása céljából az Adó- és Pénzügyi Ellenőrzési Hivatal, a Vám- és Pénzügyőrség, az Országos Egészségbiztosítási Pénztár, az Országos Nyugdíjbiztosítási Főigazgatóság, illetve azok szervei, továbbá a Magyar Államkincstár Rt. az általam közölt adataimat felhasználják.

3.4. Nyilatkozom, hogy a kérelem benyújtásakor költségvetési támogatás jogosulatlan igénybevétele miatt jogerős határozattal megállapított köztartozással nem rendelkezem.

3.5. Nyilatkozom, hogy rendelkezem az állat-egészségügyi hatóság által kiadott működési engedéllyel.

3.6. Nyilatkozom, hogy az állati eredetű melléktermékek ártalmatlanítására vonatkozó, illetve ezzel kapcsolatos külön jogszabályban meghatározott nyilvántartási kötelezettségnek eleget teszek.

Összesítő kimutatás a csatolt bizonylatokról

Számlaszám	Ártalmatlanított állati hulla megnevezése	Ártalmatlanított állati hullák mennyisége (kg)	Ártalmatlanítás költsége (Ft)	Kifizetési bizonylaton szereplő		Kifizetés dátuma
				bizonylatszám	kifizetett összeg	
.....						
.....						
.....						
.....						
.....						

Nyilatkozom, hogy a támogatási kérelmen és a mellékleteken feltüntetett adatok a valóságnak megfelelnek.

Dátum:

.....
kérelmező (cégszerű) aláírása

Melléklet:

1. Az ártalmatlanítási költségeket igazoló számlák másolatai, ha az igénylő önmaga is rendelkezik a rendelet szerinti működési engedéllyel, a belső elszámolási bizonylat másolatát (Anyagmozgatási belsőbizonylat-pár esetén a kiadási és a bevételi oldal is szükséges).

2. Az ártalmatlanítási költségeket igazoló számlák kifizetését igazoló bizonylatok másolatai.

3. Az állati eredetű melléktermék kezelési engedéllyel rendelkező szervezettől származó elszállítási igazolás másolata.

**A földművelésügyi és vidékfejlesztési miniszter
21/2007. (III. 30.) FVM
rendelete**

**a Nemzeti Vidékfejlesztési Terv alapján az Európai
Unió által társfinanszírozott mezőgazdasági területek
erdősítéséhez nyújtott támogatás igénybevételének
részletes szabályairól szóló 132/2004. (IX. 11.) FVM
rendelet módosításáról**

A mezőgazdasági és vidékfejlesztési támogatásokhoz és egyéb intézkedésekhez kapcsolódó eljárás egyes kérdéseiről és az ezzel összefüggő törvénymódosításokról szóló 2003. évi LXXIII. törvény 45. § (2) bekezdése *b)–c)* pontjában kapott felhatalmazás alapján, a földművelésügyi és vidékfejlesztési miniszter feladat- és hatásköréről szóló 162/2006. (VII. 28.) Korm. rendelet 1. §-ának *b)* pontjában meghatározott feladatkörben eljárva a következőket rendelem el:

1. §

A Nemzeti Vidékfejlesztési Terv alapján az Európai Unió által társfinanszírozott mezőgazdasági területek erdősítéséhez nyújtott támogatás igénybevételének részletes szabályairól szóló 132/2004. (IX. 11.) FVM rendelet (a továbbiakban: R.) 9. §-ának (2) bekezdése helyébe a következő rendelkezés lép, ezzel egyidejűleg a jelenlegi (2) bekezdés számozása (3) bekezdésre változik:

„(2) A jóváhagyott telepítési tervben rögzített feltételektől való bárminemű eltérést a terv módosításának egyidejű benyújtásával az ügyfél előzetesen köteles írásban bejelenteni az illetékes erdészeti hatóságnak, mely a terv módosításának engedélyezéséről határozatban dönt.”

2. §

Az R. kiegészül a következő 9/A. §-sal:
„9/A. § A támogatási időszakot követően 5 éven belül az erdészeti hatóság helyszíni szemlét tarthat. Amennyiben ennek során azt tapasztalja, hogy a támogatási céltól eltértek, úgy erről értesíti a Mezőgazdasági és Vidékfejlesztési Hivatalt (a továbbiakban: MVH).”

3. §

Az R. 10. § (3) bekezdése *c)–d)* pontjának helyébe a következő rendelkezés lép, és a bekezdés a következő *e)* ponttal egészül ki:

[(3) Az erdőtelepítés ápolása elfogadhatóságának szakmai feltételei:]

„*c)* a harmadik évben a főfafaj legalább 2 éves egyedeinek egyedszáma eléri az első kivitelre tervezett egyedszám 70%-át, véderdők esetében az 50%-át,

d) az ötödik évben a főfafaj legalább 3 éves egyedeinek egyedszáma eléri az első kivitelre tervezett egyedszám 70%-át, véderdők esetében az 50%-át, az elegyarány a jóváhagyott célállomány típusnak megfelel, és pótlást legkésőbb az előző tenyészeti időszakban hajtottak végre a területen,

e) a támogatásra jogosult köteles évente gondoskodni arról, hogy május 31. és augusztus 31. között a sorok és a sorközök növényzetének – ide nem értve a telepített csemétéket – magassága ne haladja meg a 40 centiméteret.”

4. §

Az R. kiegészül a következő 15/A. §-sal:

„15/A. § (1) Az elháríthatatlan külső ok (vis maior) bekövetkezésének tényét a tudomásszerzéstől számított 15 munkanapon belül az ügyfélnek be kell jelentenie az MVH által rendszeresített formanyomtatványon a területileg illetékes erdészeti hatósághoz.

(2) A kérelemhez melléletként csatolni kell az ügyfél nyilatkozatát, amelyben a program folytatását vagy a kötelezettség alóli mentesítését kéri a vis maior eseménnyel érintett területekre.

(3) Amennyiben az MVH a vis maior kérelemnek helyt ad, és az ügyfél benyújtott nyilatkozatában a vis maiorral érintett területeken a program folytatását:

a) vállalja, úgy az adott évi támogatás kifizetésre kerül, és a telepítést pótolnia kell. Az újratelepítéssel járó költségeket az ügyfél viseli. Az újratelepítéssel érintett területekre a 10. §-ban meghatározott feltételeket az újratelepítéstől számított 3., illetve 5. évre kell teljesíteni;

b) nem vállalja, úgy az adott évi támogatás kifizetésre kerül, és a vis maiorral érintett területekre vonatkozóan az e rendeletben előírt jogosultsága és további kötelezettsége megszűnik.”

5. §

Az R. 16. §-ának (5) bekezdése kiegészül a következő *c)* ponttal:

[(5) A kifizetési kérelem valamennyi támogatási forma esetén az MVH által rendszeresített formanyomtatványon, az MVH nevében eljáró erdészeti hatóságnál nyújtható be]

„*c)* 2007. évben április 1-jétől május 31-ig.”

6. §

Az R. 17. §-ának *c)* pontja helyébe a következő rendelkezés lép:

(A felvett támogatás jogosulatlanul igénybe vett támogatásnak minősül:)

„c) ha a támogatásra jogosult a támogatási időszak alatt vagy azt követő 5 évben a támogatás eredeti célját megváltoztatja.”

7. §

Az R. 20. §-a (1) bekezdésének bevezető szövege helyébe a következő szöveg lép:

„(1) Ha az erdősítés első évében az erdőtelepítés nem az engedélyezett erdőtelepítési kérelemben elfogadott célállománnyal, vagy az engedélyezettől lényegesen eltérő technológiával valósul meg, illetve az adott erdőrészlet vonatkozásában a támogatásra jogosult az erdőtelepítési tervtől bejelentés nélkül, vagy a bejelentéssel szemben az erdészeti hatóság által támasztott kifogás ellenére hajt végre bárminemű változtatást, akkor:”

8. §

Az R. 21. §-ának (1) bekezdése helyébe a következő rendelkezés lép:

„(1) Amennyiben az erdősítés harmadik évében az erdősítés eredményessége nem felel meg az R. 10. §-ában előírt feltételeknek, úgy az érintett erdőrészlet vonatkozásában az ápolási támogatás nem fizethető ki.”

9. §

Az R. 27. §-ának helyébe a következő rendelkezés lép:

„Ez a rendelet a következő közösségi rendeletek végrehajtásához szükséges rendelkezéseket állapítja meg:

a) az Európai Mezőgazdasági Orientációs és Garancia Alapból (EMOGA) nyújtandó vidékfejlesztési támogatásról, valamint egyes rendeletek módosításáról, illetve hatályon kívül helyezéséről szóló, 1999. május 17-i 1257/1999/EK tanácsi rendelet 31. cikke;

b) az Európai Mezőgazdasági Orientációs és Garancia Alapból (EMOGA) nyújtandó vidékfejlesztési támogatásról szóló 1257/1999/EK tanácsi rendelet alkalmazására vonatkozó részletes szabályok megállapításáról szóló, 2004. április 29-i 817/2004/EK bizottsági rendelete.”

10. §

(1) Ez a rendelet kihirdetését követő napon lép hatályba.

(2) Az R. 2. §-ának a) pontjában az „illetőleg” szó helyébe az „és” szó lép.

(3) Ez a rendelet a következő közösségi rendeletek végrehajtásához szükséges rendelkezéseket állapítja meg:

a) az Európai Mezőgazdasági Orientációs és Garancia Alapból (EMOGA) nyújtandó vidékfejlesztési támogatásról, valamint egyes rendeletek módosításáról, illetve hatályon kívül helyezéséről szóló, 1999. május 17-i 1257/1999/EK tanácsi rendelet 31. cikke;

b) az Európai Mezőgazdasági Orientációs és Garancia Alapból (EMOGA) nyújtandó vidékfejlesztési támogatásról szóló 1257/1999/EK tanácsi rendelet alkalmazására vonatkozó részletes szabályok megállapításáról szóló, 2004. április 29-i 817/2004/EK bizottsági rendelete.

Gráf József s. k.,
földművelésügyi és vidékfejlesztési miniszter

Miniszteri utasítás

**A földművelésügyi és vidékfejlesztési miniszter
5/2007. (FVÉ 2007/7.) FVM
utasítása
a Mezőgazdasági és Vidékfejlesztési Hivatal
módosított Szervezeti és Működési Szabályzatának
kiadásáról**

A központi államigazgatási szervekről, valamint a Kormány tagjai és az államtitkárok jogállásáról szóló 2006. évi LVII. törvény 74. §-ának (1) bekezdésében meghatározott hatáskörömben eljárva a következő utasítást adom ki:

1. §

Az Európai Mezőgazdasági Vidékfejlesztési Alap (EMVA) induló jogcímei végrehajtásából adódó szervezeti változtatások szükségességére tekintettel jelen utasítás *mellékleteként* kiadom a Mezőgazdasági és Vidékfejlesztési Hivatal (a továbbiakban: Hivatal) módosított Szervezeti és Működési Szabályzatát.

2. §

A 2006. évi LVII. törvény 74. §-ában foglaltak teljesítése érdekében a Hivatal elnökének gondoskodnia kell a szervezeti és működési szabályzatnak a Hivatal honlapján a módosításokkal egységes szerkezetben történő közzétételéről.

3. §

Ez az utasítás 2007. április 1-jén lép hatályba, ezzel egyidejűleg hatályát veszti a Mezőgazdasági és Vidékfejlesztési Hivatal Szervezeti és Működési Szabályzatának kiadásáról szóló 8/2006. (FVÉ 21.) FVM utasítás.

Budapest, 2007. március 30.

Gráf József s. k.,
földművelésügyi és vidékfejlesztési miniszter

Melléklet
az 5/2007. (FVÉ 2007/7.) FVM utasításhoz

**A MEZŐGAZDASÁGI ÉS VIDÉKFEJLESZTÉSI
HIVATAL
SZERVEZETI ÉS MŰKÖDÉSI SZABÁLYZATA**

A Mezőgazdasági és Vidékfejlesztési Hivatalról szóló 81/2003. (VI. 7.) Korm. rendeletben meghatározott feladatok ellátása érdekében – a Mezőgazdasági és Vidékfejlesztési Hivatal alapító okiratának kiadásáról szóló 3075/2/2006. számú FVM dokumentumban foglaltakra figyelemmel – a Mezőgazdasági és Vidékfejlesztési Hivatal szervezeti és működési rendjére vonatkozóan a következő Szervezeti és Működési Szabályzatot állapítom meg.

ELSŐ RÉSZ

**A MEZŐGAZDASÁGI ÉS VIDÉKFEJLESZTÉSI
HIVATAL JOGÁLLÁSA, ADATAI
ÉS FELADATAI**

A Hivatal jogállása**1. §**

(1) A Mezőgazdasági és Vidékfejlesztési Hivatal (a továbbiakban: Hivatal) a földművelésügyi és vidékfejlesztési miniszter (továbbiakban: miniszter) irányítása alatt álló, önálló jogi személyiséggel rendelkező, országos hatáskörű központi hivatal, önállóan gazdálkodó központi költségvetési szerv.

(2) A Hivatal a Földművelésügyi és Vidékfejlesztési Minisztérium (a továbbiakban: minisztérium) költségvetési fejezetén belül önálló címként szerepel.

(3) A Hivatal feladatairól, hatásköréről, szervezetéről és működéséről a Mezőgazdasági és Vidékfejlesztési Hivatalról szóló 81/2003. (VI. 7.) Korm. rendelet rendelkezik.

(4) A Hivatal feladatait a jogszabályok, valamint a minisztériummal, mint az Agrár- és Vidékfejlesztési Operatív Program (AVOP) Irányító Hatósággal kötött megállapodás alapján látja el.

(5) A Hivatal a SAPARD Hivatal és az Agrárintervenció Központ általános jogutódja.

A Hivatal adatai**2. §**

(1) A Hivatal székhelye: 1095 Budapest, Soroksári út 22–24.

A Hivatal levelezési címe: 1385 Budapest 62., Pf. 867

(2) A Hivatal alapító okiratának kelte és száma: 2003. június 25., 20289/1/2003.

A Hivatal alapító okirata módosításainak kelte és (száma):

a) 2005. november 29.

b) 2006. március 13., 3075/2/2006.

(3) A Hivatal felügyeleti szerve: a földművelésügyi és vidékfejlesztési miniszter.

A Hivatal szakmai irányító hatósága: a minisztérium kijelölt szervezeti egysége.

(4) A Hivatal a működését 2003. július 1-jén kezdte meg, működése határozatlan időtartamú.

(5) A Hivatal tevékenységi köre, a TEÁOR 2003. szerint:

75.11 Általános közigazgatás

75.13 Üzleti élet szabályozása

Szakágazati besorolási szám: 751114, szakfeladat besorolási száma: 751735.

A Hivatal vállalkozási tevékenységet nem végez.

(6) A Hivatal adóazonosító száma: 15329547-2-41

(7) A Hivatal PIR azonosító száma: 329541-0-00

(8) A Hivatal KSH jelzőszáma: 15329547 7513 312 01

(9) A Hivatal bankszámlájának vezetője: Magyar Államkincstár Fővárosi Területi Igazgatóság

(10) A Hivatal bankszámla számai:

Magyar Államkincstár 10032000-00281629-20000002

Magyar Államkincstár 10032000-00281629-00000000

Magyar Államkincstár 10032000-00281629-00050005

A Hivatal feladatai**3. §**

(1) A Hivatal ellátja az egyes közösségi termékpálya rendtartások szabályozási eszközeinek működtetésével kapcsolatos feladatokat.

(2) A Hivatal a Mezőgazdasági és Vidékfejlesztési Hivatalról szóló 81/2003. (VI. 7.) Kormányrendelet értelmében az Európai Mezőgazdasági Orientációs és Garancia Alap (a továbbiakban: EMOGA) Garancia Részlege tekintetében ellátja:

- a) az Európai Unió (a továbbiakban: EU) belpiaci támogatásainak kezelésével;
- b) az EU külpiaci támogatásainak kezelésével;
- c) az intervenciós rendszer működésével;
- d) a közvetlen kifizetések kezelésével és ehhez kapcsolódóan az Integrált Igazgatási és Ellenőrzési Rendszer (a továbbiakban: IIER) működtetésével és annak továbbfejlesztésével;
- e) a Piaci Információs Rendszer működtetésével; valamint
- f) a vidékfejlesztési (kísérő) intézkedések bonyolításával összefüggő feladatokat.

(3) A Hivatal ellátja az EMOGA helyébe lépő Európai Mezőgazdasági Vidékfejlesztési Alapból (a továbbiakban: EMVA) és Európai Mezőgazdasági Garancia Alapból (a továbbiakban: EMGA) finanszírozott támogatások és egyéb intézkedések tekintetében a kifizető ügynökségi, valamint egyéb – ennek keretén belül az Európai Halászati Alap (EHA) – jogcíme végrehajtásával, és a fejlesztéssel összefüggő feladatokat.

(4) A Hivatal működteti:

- a) a külön jogszabályban meghatározott ügyfélregisztert;
- b) a Mezőgazdasági Parcella Azonosító Rendszert (a továbbiakban: MePAR), amely az EMOGA területalapú kifizetések kizárólagos hivatkozási alapja;
- c) az EMOGA-ból, valamint az annak helyébe lépő EMGA-ból és EMVA-ból finanszírozott támogatások igazgatási és ellenőrzési rendszerét;
- d) a támogatásra, illetve egyéb intézkedésre vonatkozó nyilvántartást;
- e) a szarvasmarha és juh prémium jogosultságok nyilvántartási rendszerét;
- f) a tejkvóta-nyilvántartási rendszert;
- g) az intervenciós raktárregisztert;
- h) az agrár de minimis nyilvántartási rendszert;
- i) az alma, körte és őszibarack ültetvénykatasztert.

(5) A Hivatal az EMOGA Orientációs Részlege tekintetében – az Agrár- és Vidékfejlesztési Operatív Program végrehajtásában közreműködő szervezetként eljáró Mezőgazdasági és Vidékfejlesztési Hivatal által végzett feladatokról szóló 110/2004. (VII. 21.) FVM rendelet, illetve a minisztériummal, mint AVOP Irányító Hatósággal kötött megállapodás alapján – ellátja a vidékfejlesztési intézkedések bonyolításával összefüggő feladatokat.

(6) A Hivatal ellátja a Halászati Orientációs Pénzügyi Eszközből (a továbbiakban: HOPE) folyósított támogatások végrehajtásával összefüggő feladatokat a 110/2004. (VII. 21.) FVM rendelet, illetve az AVOP Irányító Hatóság megbízása alapján.

(7) A Hivatal ellátja a SAPARD előcsatlakozási program teljesítésének szervezésével, valamint a SAPARD támogatási rendszer működtetésével összefüggő végrehajtott és kifizető feladatokat.

(8) A Hivatal ellátja a jogszabályban meghatározott körben és módon az egyes nemzeti támogatások igénybevételel és végrehajtásával összefüggő feladatokat.

MÁSODIK RÉSZ

A HIVATAL SZERVEZETE

4. §

(1) A Hivatalt az elnök vezeti. Az elnököt határozatlan időtartamra a miniszter nevezi ki, és menti fel. Az elnök felel a munkáltatói jogokat a miniszter gyakorolja.

(2) A Hivatalban két elnökhelyettes működhet, akik közül az egyik a Hivatal elnökének általános helyettese. Az általános elnökhelyettes hatáskörének gyakorlásáért az elnöknek, illetőleg a miniszternek, míg a másik elnökhelyettes hatáskörének gyakorlásáért az elnöknek tartozik felelősséggel.

(3) A Hivatal elnökhelyetteseit, gazdasági igazgatóját, valamint belső ellenőrzési vezetőjét az elnök javaslatára határozatlan időtartamra a miniszter nevezi ki, és menti fel. Az elnökhelyettesek, a belső ellenőrzési vezető és a gazdasági igazgató felett a munkáltatói jogokat – a kinevezés, a felmentés, továbbá a belső ellenőrzési vezető esetében az áthelyezés kivételével – az elnök gyakorolja.

(4) A Hivatal feladatát központi szerve, az MVH Központi Hivatala (a továbbiakban: Központi Hivatal), valamint az önálló jogi személyiséggel nem rendelkező területi szervei útján látja el. A Hivatal területi szervei a megyei Kirendeltségek, valamint a „Fővárosi és Pest Megyei Kirendeltség” (a továbbiakban együtt: Kirendeltségek).

(5) A Központi Hivatal igazgatóságokból és főosztályokból áll. Az igazgatóságok és főosztályok élén főosztályvezetői besorolású vezetők (igazgatók, illetve főosztályvezetők) állnak. Az igazgatóságokon és főosztályokon az igazgató, illetve a főosztályvezető általános helyettesítésére egy, osztályt nem vezető főosztályvezető-helyettes működhet. Az igazgatóságokon és a főosztályokon belül osztályok működnek. Az osztályokat főosztályvezető-helyettes vagy osztályvezető vezeti. A Kirendeltségek élén főosztályvezető-helyettesi besorolású kirendeltség-vezetők állnak.

(6) A Hivatal feladat- és hatáskörében eljáró vezetők, ügyintézők és ügykezelők közszolgálati jogviszony keretében végzik a munkájukat, jogállásukra a köztisztviselők jogállásáról szóló 1992. évi XXIII. törvény (a továbbiakban: Ktv.) rendelkezéseit kell alkalmazni. A munkaválla-

lók munkaviszonyára a Munka Törvénykönyvéről szóló 1992. évi XXII. törvény (a továbbiakban: Mt.) rendelkezései az irányadóak.

I. fejezet A vezetők

A Hivatal elnöke

5. §

(1) Az elnök a miniszter irányítása alatt, a jogszabályoknak és az akkreditációs feltételeknek megfelelően vezeti a Hivatalt. Az elnök a jogszabályban előírt feladat- és hatáskörében önállóan jár el és tevékenységéért a miniszternek felelős. Az elnök az AVOP végrehajtása során az AVOP Irányító Hatóság vezetőjének irányítása alatt és utasításával jár el. Az elnök államtitkári juttatásra jogosult köztisztviselő.

(2) A Hivatal elnöke szükség szerint, de évente legalább egy alkalommal köteles beszámolni a miniszternek a Hivatal tevékenységének ellátásáról, illetve működéséről.

(3) Az elnök feladatai:

a) elkészíti és a miniszterhez jóváhagyásra benyújtja a Hivatal szervezeti és működési szabályzatát;

b) kialakítja, vezeti és ellenőrzi a Hivatal szervezetét, biztosítja a működés feltételeit, elemzi a feladatok végrehajtásával kapcsolatos szakmai, gazdasági információkat;

c) kialakítja a Hivatal belső munkarendjét és külső kapcsolatrendszerét;

d) irányítja a Hivatal szervezeti egységeinek vezetőit és elsősorban a vezetőkön keresztül a Hivatal valamennyi köztisztviselőjét, ügykezelőjét és munkavállalóját;

e) elkészíteti és a miniszternek jóváhagyásra benyújtja a Hivatal éves költségvetési tervét és az éves költségvetési beszámolóját;

f) elkészíteti a Hivatal munkatervét;

g) biztosítja az együttműködést a Hivatal tevékenységi körében a minisztériummal és annak szervezeti egységeivel, a Magyar Államkincstárral, a Nemzeti Alappal (NAO-val), az Igazoló Szervvel, az AVOP Irányító Hatósággal, a minisztériumokkal, az európai uniós szervekkel és az ellenőrző szervekkel, az átruházott feladatokat ellátó és együttműködő szervekkel és más szakigazgatási intézményekkel, szervekkel;

h) gondoskodik a belső ellenőrzés rendjének kialakításáról és működtetéséről, az ehhez szükséges források biztosításáról;

i) jóváhagyja a belső ellenőrzési vezető által készített, kockázatelemzéssel alátámasztott, stratégiai, középtávú és éves ellenőrzési terveket;

j) jóváhagyja a belső ellenőrzés működési kézikönyvét;

k) elkészíteti és a belső ellenőrzési vezető rendelkezésére bocsátja a költségvetési szerv intézményi gazdálkodá-

sának végrehajtási, pénzügyi lebonyolítási és ellenőrzési folyamatainak leírását tartalmazó ellenőrzési nyomvonalat (audit trail);

l) a Hivatal minőségirányítási rendszerének működtetése és eredményességének folyamatos fejlesztése;

m) a Hivatal köztisztviselői, ügykezelői és munkavállalói tekintetében – kivéve az elnökhelyettes, a belső ellenőrzési vezető, valamint a gazdasági igazgató kinevezését és felmentését, valamint a belső ellenőrzési vezető áthelyezését – gyakorolja a munkáltatói jogkört, javaslatot tesz kitüntetésekre, jóváhagyja a képzési tervet azzal, hogy a munkáltatói jogkör gyakorlásának jogát – külön elnöki utasításban – más vezető beosztású személyre átruháztatja;

n) információt nyújt a Hivatal tevékenységéről.

(4) Az elnök felelős:

a) a Hivatal nemzeti és közösségi jogszabályokban meghatározott feladatainak ellátása során a szakmaiság, a törvényesség és a hatékonyság, valamint az akkreditációs feltételeknek való megfelelés biztosításáért;

b) a Hivatal gazdálkodásában a törvényesség, a szakmai hatékonyság és a gazdaságosság követelményeinek érvényesítéséért;

c) a tervezési, beszámolási, információ szolgáltatási kötelezettségek teljesítéséért, azok valóságáért és teljességéért;

d) a gazdasági lehetőségek és kötelezettségek összhangjáért;

e) a jogszabály által előírt belső szabályzatok kiadásáért;

f) az átruházott feladatok, illetőleg az együttműködő szervek által az együttműködés keretében végzendő feladatok ellátása érdekében kötendő megállapodások megkötéséért, illetve végrehajtásuk vonatkozásában a jogszabályi rendelkezések betartásáért;

g) a Hivatal katasztrófa-, biztonsági-, tűz-, polgári- és munkavédelmi helyzetéért;

h) az éves ellenőrzési jelentés elkészítéséért;

i) a belső ellenőrök funkcionális (feladatköri és szervezeti) függetlenségének biztosításáért;

j) a folyamatba épített, előzetes és utólagos vezetői ellenőrzési rendszer létrehozásáért, működtetéséért és fejlesztéséért.

(5) Az elnök hatáskörében:

a) gyakorolja a jogszabályok alapján a Hivatalt megillető jogköröket;

b) gyakorolja a kiadmányozási jogkört;

c) gyakorolja a jogszabály által előírt esetben a jogorvoslati jogkört;

d) jóváhagyja az igazgatóságok és a főosztályok ügyrendjét;

e) intézkedik annak érdekében, hogy a Hivatalban a jogszabályoknak és a miniszter utasításainak megfelelő gyakorlat kerüljön kialakításra, és e követelményeket érvényesíti a működtetésben;

f) jóváhagyja a Végrehajtási (Működési) Kézikönyveket;

g) kiadja a Hivatal tevékenységét szabályozó elnöki utasításokat és körleveleket (a továbbiakban együtt: belső szabályzatok);

h) képviseli a Hivatalt, így különösen a minisztérium, külső szervek és a sajtó felé;

i) rendelkezik az államháztartásról szóló 1992. évi XXXVIII. tv. rendelkezéseinek és a kincstári rendnek megfelelően – írásbeli megbízása alapján megbízottja útján is – a Hivatal bankszámlái és a SAPARD lebonyolítási számla felett;

j) kötelezettségeket vállalhat és hajthat végre a Hivatal működési és felhalmozási előirányzatai terhére a jóváhagyott költségvetésen belül;

k) a Ktv., az Mt. előírásai és a Hivatal jóváhagyott költségvetése alapján megállapítja a köztisztviselők, az ügykezelők és a munkavállalók jutalmazásának mértékét, gyakorlatát;

l) meghatározza a Hivatal – teljesítménykövetelmények alapjául szolgáló – kiemelt céljait, valamint a közvetlen irányítása alá tartozó vezetők, és köztisztviselők tekintetében megállapítja a teljesítménykövetelményeket és értékeli a teljesítményeket;

m) egységes közszolgálati, valamint közszolgálati adatvédelmi szabályzatot alkot a Ktv. által a hivatali szervezet vezetőjének általános szabályozási hatáskörébe utalt tárgykörökről;

n) a Hivatal bármely köztisztviselőjét egyedi feladatok ellátásával megbízhatja, melyről a köztisztviselő tájékoztatja felettesét;

o) ellát minden olyan további feladatot, amelyet jogszabály vagy a miniszter a feladatkörébe utal;

p) irányítja az elnökhelyettesek, az igazgatóságok és a főosztályok tevékenységét.

A Hivatal elnökhelyettesei

6. §

(1) Az elnökhelyettesek a jogszabályoknak és a szakmai követelményeknek megfelelően irányítják az elnök feladat- és hatáskörének a Hivatal szervezeti és működési szabályzatában meghatározott része tekintetében a szakmai munkát, valamint döntenek a hatáskörükbe utalt ügyekben.

(2) A Hivatalban működő két elnökhelyettes közül az általános elnökhelyettes az elnököt – akadályoztatása esetén – általános jogkörrel helyettesíti azon intézkedések kivételével, amelyeket az elnök kizárólagos hatáskörében tart fenn. Az általános elnökhelyettes akadályoztatása esetén az elnököt a Hivatal állományába tartozó, állásfoglalásra jogosult, vezetői megbízatással rendelkező személy helyettesíti. A Hivatal másik elnökhelyettesét az általa

kijelölt, az irányítása alá tartozó főosztályvezető besorolású vezető helyettesíti.

(3) Az (1) bekezdésben meghatározottakon túlmenően az elnökhelyettesek ellátják azokat a feladatokat, amelyekkel az elnök megbízza őket.

(4) Az elnökhelyettesek a közvetlenül irányításuk alá tartozó szervezeti egységek feladatainak teljesítéséről és az elnök által rájuk bízott feladat teljesítéséről rendszeresen, az elnök helyettesítése körében alkalmazott eljárásról az elnök akadályoztatásának megszűnését követően haladéktalanul beszámolnak az elnöknek.

(5) Az elnökhelyettesek meghatározzák a közvetlen irányításuk alá tartozó szervezeti egységek munkáját, ellenőrzik – szükség szerint közvetlenül, személyesen – ennek teljesítését.

(6) Az elnökhelyettesek felelősek a közvetlen irányításuk alá tartozó szervezeti egységek feladatának elvégzéséért.

(7) Az elnökhelyettesek a jelen szervezeti és működési szabályzatban és a közvetlen irányításuk alá tartozó szervezeti egységekre vonatkozó ügyrendben foglaltak szerint gyakorolják kiadmányozási jogkörüket, melynek gyakorlását beosztottjaikra átruházhatják, ez utóbbi azonban nem érinti a közvetlen irányításuk alá tartozó szervezeti egységek munkájáért való felelősségüket.

(8) Az elnökhelyettesek gyakorolják az irányításuk alá tartozó szervezeti egységek vezetői, illetve a közvetlen irányításuk alá tartozó köztisztviselők vonatkozásában az utasítási és ellenőrzési jogot.

(9) Az elnökhelyettesek a közvetlen irányításuk alá tartozó vezetők, és köztisztviselők tekintetében megállapítják a munkateljesítmény értékeléséhez szükséges teljesítménykövetelményeket és értékelik a teljesítményeket.

(10) Az elnökhelyettesek jóváhagyják, illetve felülbírálják a közvetlen irányításuk alá tartozó szervezeti egységek vezetői és a szervezeti egységek vezetői által felügyelt osztályvezetők munkakörére, munkaköri leírására tett javaslatokat.

(11) Az elnökhelyettesek jóváhagyják, illetve felülvizsgálják a közvetlen irányításuk alá tartozó szervezeti egységek feladatkörére vonatkozó jogi szabályozás kezdeményezését.

(12) Az elnökhelyettesek ellenőrzik, hogy a jogszabályok, az állami irányítás egyéb jogi eszközei és a belső szabályzatok az általuk felügyelt szervezeti egységek munkájában érvényesüljenek.

(13) Az elnökhelyettesek beszámoltatják a közvetlen irányításuk alá tartozó szervezeti egységek vezetőit, illetve köztisztviselőit és munkavállalóit a szervezeti egység-nél végzett munkákról, gondoskodnak a hivatali fegyelem megtartásáról.

(14) Az elnökhelyettesek szakmai értekezleteket hívnak össze az irányításuk alá tartozó tevékenységi körben felmerült fontosabb feladatok megoldásához szükséges szakmai vélemények, javaslatok megismerése, illetve a felügyelt szervezeti egységek munkájának irányítása céljából.

(15) Az elnökhelyettesek szükség szerint egyedi feladatok ellátásával bízzák meg a közvetlen irányításuk alá tartozó szervezeti egység bármely köztisztviselőjét, melyről a köztisztviselő tájékoztatja közvetlen felettesét.

(16) Az elnökhelyettesek – a közvetlen irányításuk alá tartozó szervezeti egység vezetőjének javaslatára is figyelemmel – javaslatot tesznek az elnöknek a köztisztviselők, ügykezelők és a munkavállalók kitüntetésére, jutalmazására, segítik a felügyelt részlegek köztisztviselőinek szakmai fejlődését.

(17) Az elnökhelyettesek feladatkörébe tartozó ügyintézés keretében – kivéve, ha az adott ügyben, illetve eljárásban az elnök jár el –, valamint az elnök által átruházott hatáskörükben jogosultak a Hivatal képviselőjére.

Az igazgató és a főosztályvezető

7. §

(1) Az igazgató, illetőleg a főosztályvezető önállóan és felelősen vezeti a rábízott igazgatóságot, a főosztályt, és felelős feladatainak elvégzéséért.

(2) Az igazgató, illetve a főosztályvezető az elnök felhatalmazása alapján az igazgatóság, a főosztály ügyrendjének megfelelően határoz azokban az ügyekben, amelyek előkészítése a felügyelt osztályok feladatkörébe tartozik.

(3) Az igazgató, a főosztályvezető a jelen szervezeti és működési szabályzatban és az adott szervezeti egységre vonatkozó ügyrendben foglaltak szerint gyakorolja kiadmányozási jogkörét, melynek gyakorlását beosztottjaira átruházhatja, ez utóbbi azonban nem érinti az igazgatóság, illetve a főosztály munkájáért való felelősségét.

(4) Az igazgató, illetve a főosztályvezető számviteli, statisztikai és egyéb adatok felhasználásával és elemzésével segíti és előkészíti az elnöki és felsőbb döntések meghozatalát, a döntéseket végrehajtja és azok végrehajtásáról tájékoztatást ad.

(5) Az igazgató és a főosztályvezető ellenőrzi a felügyelt szervezeti egységek által kidolgozott fejlesztési elképzelések, programok, koncepciók megvalósítását.

(6) Az igazgató, a főosztályvezető gyakorolja az irányítása alá tartozó szervezeti egységek vezetői, illetve a közvetlen irányítása alá tartozó köztisztviselők vonatkozásában az utasítási és ellenőrzési jogot.

(7) Az igazgató, illetve a főosztályvezető jóváhagyja, illetve felülbírálja az irányítása alá tartozó osztályvezetők

által a felügyelt osztályokon dolgozók munkakörére, munkaköri leírására tett javaslatokat.

(8) Az igazgató és a főosztályvezető jóváhagyja a felügyelt osztályok feladatkörére vonatkozó jogi szabályozás kezdeményezését.

(9) Az igazgató és a főosztályvezető ellenőrzi, hogy a jogszabályok, az állami irányítás egyéb jogi eszközei és a belső szabályzatok az általa felügyelt szervezeti egységek munkájában érvényesüljenek.

(10) Az igazgató, illetve a főosztályvezető felülvizsgálja a felügyelt osztályok által készített tervezeteket, valamint jóváhagyja a felügyelt osztályok ügyrendjeit és munkatervait.

(11) Az igazgató és a főosztályvezető figyelemmel kíséri és szervezi a felügyelt osztályok munkatervi és egyéb feladatai végrehajtását, melyhez a szükséges feltételeket biztosítja részükre.

(12) Az igazgató, illetve a főosztályvezető beszámolatja a felügyelt osztályok vezetőit, illetve köztisztviselőit és munkavállalóit a szervezeti egységnél végzett munkákról, gondoskodik a hivatali fegyelem megtartásáról.

(13) Az igazgató, illetve a főosztályvezető szakmai értekezleteket hív össze az irányítása alá tartozó tevékenységi körben felmerült fontosabb feladatok megoldásához szükséges szakmai vélemények, javaslatok megismerése, illetve a felügyelt szervezeti egységek munkájának irányítása céljából.

(14) Az igazgató, illetve a főosztályvezető szükség szerint egyedi feladatok ellátásával bízza meg a felügyelt szervezeti egységek bármely köztisztviselőjét, melyről a köztisztviselő tájékoztatja közvetlen felettesét.

(15) Az igazgató, illetve a főosztályvezető – a felügyelt osztályok vezetőinek javaslataira is figyelemmel – javaslatot tesz az elnöknek a köztisztviselők, ügykezelők és a munkavállalók kitüntetésére, jutalmazására, segíti a felügyelt szervezeti egységek köztisztviselőinek szakmai fejlődését.

(16) Az igazgató, illetve a főosztályvezető más szervezeti egység vezetője feladatkörét érintő intézkedést csak az érintett szervezeti egység vezetője egyetértésével tehet, illetve jogosult az elnök elé terjeszteni azokat az ügyeket, amelyekben az érintett vezetők véleményének egyeztetése nem vezetett eredményre.

(17) Az igazgató, illetve a főosztályvezető biztosítja az igazgatóság, a főosztály együttműködését a Hivatal más szervezeti egységeivel.

(18) Az igazgatóság, illetve a főosztály feladatkörébe tartozó ügyintézés keretében – kivéve, ha az adott ügyben, illetve eljárásban az elnök jár el –, valamint az elnök által átruházott hatáskörben az igazgató, illetve a főosztályvezető jogosult a Hivatal képviselőjére, és kötelezettsége áll

fenn a Hivatal működésében érintett külső szervekkel való együttműködés tekintetében.

(19) Az igazgató, illetve a főosztályvezető tevékenységéről a felettes vezetőjét folyamatosan tájékoztatja.

(20) Az igazgató, illetve a főosztályvezető ellátja az irányítása alá tartozó szervezeti egység feladatkörének kockázatelemzését, és működteti az ezzel kapcsolatos kockázatkezelési rendszert.

(21) Az igazgató, illetve a főosztályvezető részt vesz az irányítása alá tartozó szervezeti egység feladatkörébe tartozó EMGA, EMVA, valamint az EHA fejlesztéssel összefüggő feladatok ellátásában.

Az igazgató és a főosztályvezető irányítása alá tartozó osztályvezető

8. §

(1) Az igazgatósági, illetve főosztályi szervezetben működő osztályvezető az igazgató, illetve a főosztályvezető irányításával önállóan és felelősen vezeti a rábízott osztályt a feladatkörének és a munkaköri leírásoknak megfelelően.

(2) Az osztályvezető:

a) szervezi, vezeti és ellenőrzi az osztály munkáját, gondoskodik arról, hogy a jogszabályok, az állami irányítás egyéb jogi eszközei, valamint a belső szabályzatok az osztály munkájában érvényesüljenek;

b) felelős az osztály feladatainak elvégzéséért;

c) meghatározza, szükség szerint javaslatot tesz az osztály munkatervének, ügyrendjének módosítására és azokat az igazgató, illetve a főosztályvezető elé terjeszti jóváhagyásra;

d) javaslatot tesz az igazgatónak – a főosztályi szervezetben működő osztályok esetén a főosztályvezetőnek – az osztály munkatársainak személyére, munkaköreire és a munkaköri leírásokra;

e) megállapítja az osztály köztisztviselőinek, ügykezelőinek és munkavállalóinak feladatait, ellenőrzi ezek teljesítését, gondoskodik arányos foglalkoztatásukról, a szabadság kiadása, illetve a magáncélú eltávozás tekintetében gyakorolja a munkáltatói jogokat;

f) javaslatot tesz az igazgatónak – a főosztályi szervezetben működő osztályok esetén a főosztályvezetőnek – az osztály munkáját érintő körben a Hivatalra vonatkozó jogi szabályozásra, fejlesztésre, beruházásra;

g) a hatósági eljárás tekintetében szakmai iránymutatást nyújt az ügyintéző számára, valamint gondoskodik a hatósági eljárás lefolytatásának és a határozat előkészítésének jogszerűségéről;

h) jelen szervezeti és működési szabályzatban foglaltak szerint, valamint felhatalmazás alapján képviseli a Hivatalt;

i) figyelemmel kíséri és szervezi az osztály munkatervi és egyéb feladatainak végrehajtását, amelyhez a szükséges feltételeket biztosítja;

j) vezetői és folyamatba épített ellenőrzési feladatokat lát el;

k) biztosítja az osztály együttműködését a Hivatal más szervezeti egységeivel;

l) az osztály feladatkörében elnöki utasítástervezeteket készít elő, módosítást kezdeményez, tájékoztatókat, körleveleket készít elő;

m) beszámoltatja az osztály köztisztviselőit és munkavállalóit a végzett munkájukról, gondoskodik a hivatali feyelem megtartásáról;

n) az osztály állományába tartozó köztisztviselők tekintetében teljesítményértékelést végez, javaslatot tesz az illetmény-el térítésre, kitüntetésre, jutalmazásra;

o) javaslatot tesz a képzésen való részvételre, kiküldetésre;

p) szükség szerint szakmai értekezletet tart;

q) ellátja mindazokat a feladatokat, amelyekkel felettes vezetői megbízták;

r) tevékenységéről a felettes vezetőjét folyamatosan tájékoztatja;

s) feladatkörében a piaci szereplőket érintő információkról tájékoztatót készít;

t) a hatáskörébe tartozó ügyekben kiadmányozásra jogosult és az elnök engedélye alapján e jogkörét beosztottjaira átruházhatja, ez azonban nem érinti az osztály munkájáért való felelősségét.

A kirendeltség-vezető

9. §

(1) A kirendeltség-vezető besorolása főosztályvezető-helyettes.

(2) A kirendeltség-vezető a Területi Igazgatóság igazgatója irányításával, önállóan és a Területi Igazgatóság igazgatójának felelősen vezeti a rábízott Kirendeltséget, a Kirendeltség ügyrendjének és a munkaköri leírásoknak megfelelően. A kirendeltség-vezető szervezi és irányítja a felügyelt osztályok munkáját, ellenőrzi – szükség szerint közvetlenül, személyesen – ennek teljesítését.

(3) A kirendeltség-vezető felelős a Kirendeltség feladatainak elvégzéséért.

(4) A kirendeltség-vezető a jelen szervezeti és működési szabályzatban és a Kirendeltségek ügyrendjében foglaltak szerint gyakorolja kiadmányozási jogkörét, melynek gyakorlását az elnök engedélye, illetve a Végrehajtási (Működési) Kézikönyvekben leírtak alapján beosztottjaira átruházhatja, ezek azonban nem érintik a Kirendeltség munkájáért való felelősségét.

(5) A kirendeltség-vezető számviteli, statisztikai és egyéb adatok felhasználásával és elemzésével segíti és

előkészíti az elnöki és felsőbb döntések meghozatalát, a döntéseket végrehajtja és azok végrehajtásáról tájékoztatást ad.

(6) A kirendeltség-vezető gyakorolja az irányítása alá tartozó osztályok vezetői, illetve a közvetlen irányítása alá tartozó köztisztviselők vonatkozásában az utasítási és ellenőrzési jogot.

(7) A kirendeltség-vezető jóváhagyja a felügyelt osztályok feladatkörére vonatkozó jogi szabályozás kezdeményezését.

(8) A kirendeltség-vezető gondoskodik arról, hogy a jogszabályok, az állami irányítás egyéb jogi eszközei és a belső szabályzatok az általa felügyelt osztályok munkájában érvényesüljenek.

(9) A kirendeltség-vezető felülvizsgálja a felügyelt osztályok által készített tervezeteket.

(10) A kirendeltség-vezető figyelemmel kíséri és szervezi a felügyelt osztályok munkatervi és egyéb feladatai végrehajtását, melyhez a szükséges feltételeket biztosítja részükre.

(11) A kirendeltség-vezető beszámoltatja a felügyelt osztályok vezetőit, illetve köztisztviselőit és munkavállalóit a szervezeti egységnél végzett munkákról, gondoskodik a hivatali fegyelem megtartásáról.

(12) A kirendeltség-vezető szakmai értekezleteket hív össze az irányítása alá tartozó tevékenységi körben felmerült fontosabb feladatok megoldásához szükséges szakmai vélemények, javaslatok megismerése, illetve a felügyelt osztályok munkájának irányítása céljából.

(13) A kirendeltség-vezető szükség szerint egyedi feladatok ellátásával bízta meg a felügyelt osztályok bármely köztisztviselőjét, melyről a köztisztviselő tájékoztatja közvetlen felettesét.

(14) A Kirendeltség állományába tartozó köztisztviselők tekintetében teljesítményértékelést végez, valamint – a felügyelt osztályok vezetőinek javaslataira is figyelemmel – javaslatot tesz a Területi Igazgatóság Igazgatójának a köztisztviselők, ügykezelők és a munkavállalók kitüntetésére, jutalmazására, segíti a felügyelt részlegek köztisztviselőinek szakmai fejlődését.

(15) A kirendeltség-vezető – a felügyelt osztályok vezetőinek javaslatára is figyelemmel – javaslatot tesz a Képzési Osztálynak a felügyelt szervezeti egységek köztisztviselőinek a feladatokhoz közvetlenül illeszkedő képzésen való részvételére, segíti a köztisztviselők szakmai fejlődését.

(16) A kirendeltség-vezető más szervezeti egység vezetője feladatkörét érintő intézkedést csak az érintett szervezeti egység vezetője egyetértésével tehet, illetve köteles a Területi Igazgatóság igazgatója elé terjeszteni azokat az ügyeket, amelyekben az érintett vezetők véleményének egyeztetése nem vezetett eredményre.

(17) A kirendeltség-vezető a Területi Igazgatóság igazgatója felé tett tájékoztatási kötelezettsége mellett, az osztályvezetőkön keresztül is biztosítja a szakmai kapcsolattartást a Hivatal más szervezeti egységeivel.

(18) A kirendeltség-vezető a Kirendeltség szakmai és egyéb feladatai tekintetében a Területi Igazgatóságon keresztül biztosítja a Kirendeltségek együttműködését a Hivatal más szervezeti egységeivel.

(19) A Kirendeltség feladatkörébe tartozó ügyintézés keretében – kivéve, ha az adott ügyben, illetve eljárásban a felettes vezető jár el – a kirendeltség-vezető jogosult a Hivatal képviselőjére.

(20) A kirendeltség-vezető ellátja mindazokat a feladatokat, amelyekkel az elnök, illetve a Területi Igazgatóság igazgatója megbízza.

(21) A kirendeltség-vezető tevékenységéről a Területi Igazgatóság igazgatóját folyamatosan tájékoztatja.

(22) A kirendeltség-vezető hatósági eljárás tekintetében szakmai iránymutatást nyújt az ügyintéző számára, valamint folyamatosan ellenőrzi a hatósági eljárás lefolytatásának és a határozat előkészítésének jogszerűségéről.

(23) A kirendeltség-vezető javaslatot tesz a Területi Igazgatóság igazgatójának a kirendeltségi osztályok vezetőinek személyére, valamin a munkaköri leírásukba beépítendő feladatokra.

(24) A kirendeltség-vezető javaslatot tesz a Gazdasági Igazgatóság igazgatójának a Kirendeltség munkáját érintő fejlesztésre, beruházásra.

(25) A kirendeltség-vezető vezetői és folyamatba épített ellenőrzési feladatokat lát el.

(26) A kirendeltség-vezető ellátja mindazokat a feladatokat, amelyeket a Végrehajtási (Működési) Kézikönyv számára előír.

Az Elnök által adományozható címek

10. §

(1) Az igazgató irányítása alá tartozó főosztályvezető-helyettesi besorolású köztisztviselő az elnök döntése alapján jogosult az igazgató-helyettesi cím használatára.

(2) Az Elnök a tartósan kiemelkedő munkát végző felsőfokú iskolai végzettségű, közigazgatási szakvizsgával rendelkező köztisztviselőnek címzetes vezető-tanácsosi, címzetes főtanácsosi, címzetes vezető-főtanácsosi, a középiskolai végzettségű köztisztviselőnek címzetes főmunkatársi címet adományozhat a Ktv-ben foglaltaknak megfelelően.

(3) Az Elnök szakmai tanácsadói, illetve szakmai főtanácsadói címet adományozhat a Ktv-ben foglalt feltételekkel rendelkező köztisztviselőnek. Az adományozható kétféle cím együttesen nem haladhatja meg a 120 főt.

II. fejezet**A Hivatal szervezeti felépítése**

11. §

(1) A Hivatal a Központi Hivatal és a Kirendeltségek útján látja el a feladatait.

(2) A Hivatal nyolc igazgatóságból, nyolc főosztályból, valamint tizenkilenc Kirendeltségből áll.

12. §

(1) A Központi Hivatal az alábbi szervezeti egységekre tagolódik:

a) Az elnök közvetlen irányítása alá tartozó szervezeti egységek

- ad) Gazdasági Igazgatóság
- ae) Belső Ellenőrzési Főosztály
- af) Szervezési és Koordinációs Főosztály
- ag) Humánpolitikai Főosztály
- aj) Biztonsági és Üzemeltetési Főosztály
- ak) Titkársági Főosztály
- al) Fejlesztési Főosztály

c) Az elnökhelyettesek közvetlen irányítása alá tartozó szervezeti egységek

ca) az általános elnökhelyettes közvetlen irányítása alá tartozó szervezeti egységek

- (i) Intervenciós Intézkedések Igazgatósága
- (ii) Piaci Támogatások és Külkereskedelmi Intézkedések Igazgatósága
- (iii) Vidékfejlesztési Támogatások Igazgatósága
- (iv) Pénzügyi Igazgatóság
- (v) Jogi Főosztály

cb) a nem általános elnökhelyettes közvetlen irányítása alá tartozó szervezeti egységek

- (i) Közvetlen Támogatások Igazgatósága
- (ii) Területi Ellenőrzési Főosztály
- (iii) Területi Igazgatóság
- (iv) Informatikai Igazgatóság

d) Igazgató irányítása alá tartozó szervezeti egységek

- da) Közvetlen Támogatások Igazgatósága
 - Növényi Termékek Közvetlen Támogatási Osztály
 - Állati Termékek Közvetlen Támogatási Osztály
 - Tejkvóta Osztály
 - KTI – EMVA Osztály
 - NVT Szerkezetátalakítási Támogatások Osztálya
 - NVT Területalapú Támogatások Osztálya
- db) Piaci Támogatások és Külkereskedelmi Intézkedések Igazgatósága

- Belpiaci Intézkedések Osztálya
- Külpiaci Intézkedések Osztálya
- Nemzeti Támogatások Osztálya
- Piaci Engedélyezési és Nyilvántartási Osztály

dc) Intervenciós Intézkedések Igazgatósága

- Gabona és Rizs Felvásárlási Osztály
- Feldolgozott Termékek Intervenciós Osztály
- Intervenciós Tárolási Osztály
- Intervenciós Értékesítési Osztály
- Intervenciós Raktárnyilvántartási Osztály

dd) Vidékfejlesztési Támogatások Igazgatósága

- Központi Pályázati Osztály
- LEADER Osztály
- VTI – EMVA Osztály
- Vidékfejlesztési Koordinációs és Monitoring Osztály
- Pénzügyi Engedélyezési Osztály

de) Területi Igazgatóság

- Ügyfélszolgálati Osztály
- Kirendeltségek Koordinációs Osztálya
- Hivatal területi szervei: a Kirendeltségek

df) Informatikai Igazgatóság

- Informatikai Fejlesztési Osztály
- Informatikai Üzemeltetési Osztály
- Információbiztonsági Osztály
- Informatikai Szolgáltató Osztály
- Informatikai Adat- és Telekommunikációs Osztály

dg) Pénzügyi Igazgatóság

- EMVA Kifizetési Osztály
- EMGA Kifizetési Osztály
- EMVA Könyvelési Osztály
- EMGA Könyvelési Osztály
- Jelentési Osztály
- Biztosíték- és Követeléskezelési Osztály

dh) Gazdasági Igazgatóság

- Költségvetési és Kontrollig Osztály
- Pénzügyi Osztály
- Számviteli Osztály
- Bér- és Munkaügyi Osztály
- Ellátási Osztály

e) Főosztályvezető irányítása alá tartozó – főosztályi szervezetségű – szervezeti egységek

- ea) Belső Ellenőrzési Főosztály
 - Vidékfejlesztési Támogatások Belső Ellenőrzési Osztály
 - Gazdasági és Pénzügyi Belső Ellenőrzési Osztály
 - Mezőgazdasági Támogatások és Informatikai Belső Ellenőrzési Osztály

eb) Szervezési és Koordinációs Főosztály

- Akkreditációs és Auditokat Összefogó Osztály
- Szervezési és Információs Osztály
- Adminisztrációs Osztály

ec) Humánpolitikai Főosztály

- Humánpolitikai Osztály
- Képzési Osztály

ed) Jogi Főosztály

- Jogtanácsosi és Igazgatási Osztály
- Normatív Támogatások Jogi Osztálya
- Vidékfejlesztési Támogatások Jogi Osztálya
- EMGA – EMVA Pénzügyi Jogi-, és Intervenciós Jogi Osztály

- ee) Területi Ellenőrzési Főosztály
 - Közvetlen Támogatások Ellenőrzési Osztálya
 - Piaci Támogatások Ellenőrzési Osztálya
 - Vidékfejlesztési Támogatások Ellenőrzési Osztálya
- ef) Biztonsági és Üzemeltetési Főosztály
 - Biztonsági Osztály
 - Üzemeltetési Osztály
- eg) Titkársági Főosztály
 - Elnöki Titkársági Osztály
 - Jogorvoslati Osztály
 - Minőségügyi Osztály
 - Nemzetközi Kapcsolatok Osztálya
 - Kommunikációs és Sajtó Osztály
- eh) Fejlesztési Főosztály
 - Támogatási jogcímek Osztálya
 - Horizontális Ügyek Osztálya

(2) A Hivatal területi szervei:

- Fővárosi és Pest Megyei Kirendeltség
- Baranya Megyei Kirendeltség
- Bács-Kiskun Megyei Kirendeltség
- Békés Megyei Kirendeltség
- Borsod-Abaúj-Zemplén Megyei Kirendeltség
- Csongrád Megyei Kirendeltség
- Fejér Megyei Kirendeltség
- Győr-Moson-Sopron Megyei Kirendeltség
- Hajdú-Bihar Megyei Kirendeltség
- Heves Megyei Kirendeltség
- Jász-Nagykun-Szolnok Megyei Kirendeltség
- Komárom-Esztergom Megyei Kirendeltség
- Nógrád Megyei Kirendeltség
- Somogy Megyei Kirendeltség
- Szabolcs-Szatmár-Bereg Megyei Kirendeltség
- Tolna Megyei Kirendeltség
- Vas Megyei Kirendeltség
- Veszprém Megyei Kirendeltség
- Zala Megyei Kirendeltség

III. fejezet

A Hivatal szervezeti egységeinek feladata

Közvetlen Támogatások Igazgatósága

13. §

(1) Az Igazgatóság feladatkörébe tartozik az EMGA-ból és ahhoz kapcsolódóan a nemzeti költségvetésből finanszírozott, a jogosult termőterület, állatlétszám, kvóta, illetve a termelt mennyiség alapján az igénylőknek fizetett támogatásokkal, valamint az NVT vidékfejlesztési intézkedésekkel kapcsolatos feladatok ellátása. Az Igazgatóság feladatkörébe tartoznak továbbá a hatáskörébe rendelt, az EMVA-ból és ahhoz kapcsolódóan a nemzeti költségvetés által társfinanszírozott intézkedések alapján fi-

tett támogatások végrehajtásával kapcsolatos feladatok. Az Igazgatóság a feladatkörébe tartozó intézkedések vonatkozásában elvégzi a támogatási kérelmek és pályázatok – a közösségi és nemzeti jogszabályok alapján, a végrehajtási kézikönyvekkel összhangban történő – engedélyezését és az engedélyezési feladattal összefüggő nyilvántartási rendszerek kezelését.

(2) Az Igazgatóság feladatkörébe tartozik az (1) bekezdésben meghatározott feladatok ellátásához szükséges belső eljárások, az azokhoz kapcsolódó átruházott feladatok, és az együttműködés keretében ellátandó feladatok szakmai eljárásrendjének kidolgozása, valamint a végrehajtási tevékenységhez szükséges nyilvántartási rendszerek kialakításához a szakmai követelményrendszer meghatározása.

(3) Az Igazgatósághoz hat osztály tartozik: a Növényi Termékek Közvetlen Támogatási Osztálya, az Állati Termékek Közvetlen Támogatási Osztálya, a Tejkvóta Osztály, KTI-EMVA Osztály, az NVT Szerkezetátalakítási Támogatások Osztálya és az NVT Területalapú Támogatások Osztálya.

A Közvetlen Támogatások Igazgatósághoz tartozó szervezeti egységek

Növényi Termékek Közvetlen Támogatási Osztálya

14. §

(1) A Növényi Termékek Közvetlen Támogatási Osztályának feladata az EMOGA Garancia Részlegéből és ahhoz kapcsolódóan a nemzeti költségvetésből finanszírozott, a szántóföldi növények, a rostnövények, a hüvelyes növények, az olajos növények, a rizs, a szárított takarmány, a vetőmag és a dohány, valamint, egyéb növényi közvetlen támogatásokat magába foglaló termékpályán, termőterület, illetve termelt mennyiség alapján, továbbá ahhoz kötődően közvetlenül az igénylőknek fizetett támogatások végrehajtási rendszerének előkészítése és működtetése.

(2) A Növényi Termékek Közvetlen Támogatási Osztálya feladatainak ellátása során elvégzi:

- a) az (1) bekezdésben meghatározott támogatási intézkedések hatályos jogszabályokban rögzített szabályoknak megfelelő végrehajtási eljárásrendjének, valamint az ahhoz kapcsolódó dokumentáció kialakítását;
- b) az egyes támogatási intézkedések végrehajtásához kapcsolódó formanyomtatványok összeállítását;
- c) az egyes jogcímeket érintő nyilvántartási rendszerekkel szembeni követelmények kidolgozását;
- d) a területalapú és a termelési támogatások jogcímcsoportok körébe tartozó jogcímek végrehajtási kézikönyvei

alapján az Osztály hatáskörébe utalt feladatokat, különös tekintettel az engedélyezési feladatokra;

e) az (1) bekezdésben meghatározott támogatási intézkedések végrehajtásához kapcsolódó jelentési kötelezettségek teljesítését.

Állati Termékek Közvetlen Támogatási Osztálya

15. §

(1) Az Állati Termékek Közvetlen Támogatási Osztályának feladata az EMOGA Garancia részlegéből és a hozzá kapcsolódó nemzeti költségvetésből finanszírozott, a szarvasmarha és a juh termékpályán, állatlétszám alapján közvetlenül a termelőnek fizetett támogatások előkészítése és végrehajtása.

(2) Az Állati Termékek Közvetlen Támogatási Osztálya feladatainak ellátása során elvégzi:

a) az (1) bekezdésben meghatározott támogatási jogcímek hatályos jogszabályokban és végrehajtási kézikönyvekben rögzítetteknek megfelelő végrehajtását és működtetését;

b) az egyes intézkedések végrehajtására vonatkozó belső eljárásrendhez kapcsolódó dokumentumok, a támogatás igénybevételéhez szükséges formanyomtatványok és tájékoztató anyagok összeállítását;

c) az egyes jogcímeket érintő nyilvántartási rendszerekkel szembeni követelmények kidolgozását;

d) az állatlétszám-alapú támogatások jogcímcsoport körébe tartozó jogcímek végrehajtási kézikönyvei alapján az Osztály hatáskörébe utalt feladatokat, különös tekintettel az engedélyezési feladatokra;

e) az (1) bekezdésben meghatározott támogatási intézkedések végrehajtásához kapcsolódó jelentési kötelezettségek teljesítését.

Tejkvóta Osztály

16. §

(1) A Tejkvóta Osztály feladata az EMOGA Garancia részlegéből és a hozzá kapcsolódó nemzeti költségvetésből finanszírozott, a tej termékpályán, tejkvóta alapján közvetlenül a tejtermelőnek fizetett támogatások előkészítése és végrehajtása, valamint az országos kvóta felosztásának, illetve a kvóta kihasználásának és a túlteljesítésének pontos meghatározása érdekében a tejkvóta rendszer teljes körű működtetése, valamint a működtetés kapcsán felmerülő hatósági feladatok ellátása.

(2) A Tejkvóta Osztály feladatainak ellátása során elvégzi a tej termékpályához kapcsolódó, közvetlen termelői támogatások jogcímcsoport körébe tartozó jogcím hatá-

lyos jogszabályokban és végrehajtási kézikönyvekben rögzítetteknek megfelelő, az Osztály hatáskörébe utalt engedélyezési, illetve egyéb feladatokat, valamint a tejkvóta rendszer teljes körű működtetéséből adódó hatósági feladatokat, így különösen:

a) a felvásárlói jóváhagyásokkal kapcsolatos feladatokat (jóváhagyások, illetve elutasítások ügyében határozathozatal, helyszíni ellenőrzési jegyzőkönyvek kiértékelése, a jóváhagyás visszavonása stb.);

b) egyéni kvóta mennyiségek és a beszállítási kvótátipushoz tartozó referencia zsírtartalom megállapításával kapcsolatos feladatokat (mindkét tejtermelői – az egyéni beszállítói, illetve a közvetlen értékesítési – kvóta típus tekintetében a kvóta mennyiség ideiglenes átengedésével, átruházásával, átszállásával (eladás, bérbeadás, örökösödés), átírásával, kvótamennyiségről való lemondással stb. kapcsolatos feladatokat, megvonások esetén határozathozatal, igazolások kiállítása);

c) a kvóta teljesítés megállapításával kapcsolatos feladatokat (a kvóta kihasználásával, az alul-, vagy túlteljesítéssel kapcsolatos határozatok, igazolások kiállítása stb.);

d) a kvóta nem teljesítésével kapcsolatos, és egyéb vis maior ügyek intézésével kapcsolatos feladatokat, határozathozatalt;

e) a nemzeti kvótatartalékban levő, beszállítási, illetve közvetlen értékesítési kvóta elosztásával kapcsolatos feladatokat;

f) kvóta átcsoportosítási ügyek intézésével kapcsolatos feladatokat (egyéni ideiglenes és végleges átcsoportosítások ügyében határozathozatal, összesítések elkészítése, jelentéstételi kötelezettség teljesítése az EU Bizottság számára);

g) a kvóta konszolidációs ügyek intézésével (kvótamegosztás és -összevonás, vagyoni hozzájárulásként történő bevitel, illetve egységes kezelés) kapcsolatos feladatokat;

h) az ENAR- tejkvóta adatbázis adattisztításával kapcsolatos feladatokat;

i) közreműködik a tejszír-tartalom meghatározására létrehozott szakértői munkacsoport munkájában, majd azt követően a tejszír vizsgálatára és a vizsgálati adatok nyilvántartására vonatkozó rendszer kiépítésében, a tej és tejszír mennyiségek adminisztratív nyilvántartási feladatainak ellátásában és ellenőrzésében;

j) a jogcím működtetésével együttjáró adminisztratív ellenőrzési feladatokat (tejtermelők és felvásárlók telephelyei, termelési és értékesítési adatainak, valamint tejértékesítési pontok nyilvántartásban való ellenőrzése);

k) a tejtermelőre és a felvásárlóra vonatkozó eljárásrendet is magában foglaló tejkvóta-szabályzat kidolgozásával, karbantartásával kapcsolatos feladatokat;

l) az (1) bekezdésben meghatározott támogatási intézkedések, valamint a tejkvóta rendszer működtetésének végrehajtásához kapcsolódó jelentési kötelezettségek teljesítésével kapcsolatos feladatokat.

KTI-EMVA Osztály

17. §

(1) Az Osztály feladata a hatáskörébe rendelt, a végrehajtás tekintetében alapvetően normatívnak minősülő támogatási jogcímek engedélyezéshez kapcsolódó végrehajtási rendszer működtetése és fejlesztése.

(2) Az Osztály feladatai ellátása során elvégzi:

a) a hatáskörébe rendelt jogcímek végrehajtási kézikönyveiben foglaltakkal összhangban levő adminisztratív ellenőrzési és bírálati feladatokat;

b) a hatáskörébe rendelt támogatási jogcímek végrehajtásához kapcsolódó jelentési kötelezettségek teljesítését;

c) a hatáskörébe rendelt támogatási jogcímek engedélyezéshez kapcsolódó végrehajtási eljárásrendjének elkészítésével kapcsolatos feladatokat, valamint az eljárásrend dokumentációjának karbantartását és fejlesztését;

d) az egyes jogcímekhez tartozó formanyomtatványok és a hozzájuk kapcsolódó kitöltési útmutatók karbantartását és fejlesztését;

e) az informatikai támogatás továbbfejlesztéséhez szükséges javaslatok és követelmények megfogalmazását;

f) az osztály hatáskörébe rendelt jogcímek esetében közreműködik az auditok szakmai előkészítésében és lebonyolításában;

g) a hatáskörébe tartozó jogcímeket érintő nyilvántartási rendszerekkel, adatbázisokkal szembeni követelmények karbantartását és fejlesztését.

(3) Az Osztály a feladatait az VTI-EMVA Osztállyal és a Fejlesztési Főosztállyal való szoros együttműködés keretében látja el. Az Osztály a hatáskörébe rendelt támogatási jogcímek végrehajtásának tapasztalatairól rendszeresen tájékoztatja a Fejlesztési Főosztályt.

NVT Szerkezetátalakítási Támogatások Osztálya

18. §

(1) Az NVT Szerkezetátalakítási Támogatások Osztályának feladata az EMOGA Garancia részlegéből finanszírozott Félíg önálló gazdaságok, Termelői csoportok, EU környezetvédelmi állatjóléti és higiéniai előírásainak való megfelelés, valamint a Korai nyugdíjazás támogatások bevezetésének, végrehajtási rendszerének kialakítása és működtetése.

(2) Az NVT Szerkezetátalakítási Támogatások Osztálya feladatai ellátása során elvégzi:

a) az (1) bekezdésben meghatározott támogatási intézkedések végrehajtási eljárásrendjének és az eljárásrend dokumentációjának kialakítását;

b) az egyes intézkedésekhez tartozó támogatási és kifizetési kérelem formanyomtatványok és a hozzájuk kapcsolódó kitöltési útmutató összeállítását;

c) az egyes jogcímeket érintő nyilvántartási rendszerekkel szembeni követelmények kidolgozását;

d) az NVT szerkezetátalakítási támogatások körébe tartozó jogcímek végrehajtási kézikönyvei alapján az osztály hatáskörébe utalt feladatokat, különös tekintettel az engedélyezési feladatokra;

e) az (1) bekezdésben meghatározott támogatási intézkedések végrehajtásához kapcsolódó jelentési kötelezettségek teljesítését.

NVT Területalapú Támogatások Osztálya

19. §

(1) Az NVT Területalapú Támogatások Osztályának feladata az EMOGA Garancia részlegéből finanszírozott Agrár-környezetgazdálkodás, kedvezőtlen adottságú területek, valamint a mezőgazdasági területek erdősítése támogatások bevezetésének, végrehajtási rendszerének kialakítása és működtetése.

(2) Az NVT Területalapú Támogatások Osztálya feladatai ellátása során elvégzi:

a) az (1) bekezdésben meghatározott támogatási intézkedések végrehajtási eljárásrendjének és az eljárásrend dokumentációjának kialakítását;

b) az egyes intézkedésekhez tartozó támogatási és kifizetési kérelem formanyomtatványok és a hozzájuk kapcsolódó kitöltési útmutató összeállítását;

c) az egyes jogcímeket érintő nyilvántartási rendszerekkel szembeni követelmények kidolgozását;

d) az NVT területalapú támogatások körébe tartozó jogcímek végrehajtási kézikönyvei alapján az osztály hatáskörébe utalt feladatokat, különös tekintettel az engedélyezési feladatokra;

e) az (1) bekezdésben meghatározott támogatási intézkedések végrehajtásához kapcsolódó jelentési kötelezettségek teljesítését.

Piaci Támogatások és Külkereskedelmi Intézkedések Igazgatósága

20. §

(1) Az Igazgatóság feladatkörébe tartozik a Közös Agrárpolitika, illetve a nemzeti agrártámogatási rendszer hatálya alá tartozó egyes piactámogatási és piacsabályozási intézkedések végrehajtása. Az Igazgatóság a feladatkörébe tartozó intézkedések végrehajtása során – a közösségi és nemzeti jogszabályok alapján, a végrehajtási eljárásrendekben foglaltak szerint – elvégzi a kérelmek és igénylések adminisztratív ellenőrzését, a határozatok és igazolások kibocsátását, valamint a kirendeltségek közreműködését igénylő intézkedések végrehajtásának koordinációját,

valamint kezeli az illetékességi körbe tartozó egyes intézkedések tekintetében a nyilvántartási rendszereket.

(2) Az Igazgatóság feladatkörébe tartozik az (1) bekezdésben meghatározott feladatok ellátásához szükséges belső eljárások, valamint az azokhoz kapcsolódó átruházott feladatok szakmai eljárásrendjének kidolgozása, a végrehajtási tevékenységhez szükséges nyilvántartási rendszerek kialakításához a szakmai követelményrendszer meghatározása.

(3) Az Igazgatósághoz négy osztály tartozik: a Belpiaci Intézkedések Osztálya, a Külpiaci Intézkedések Osztálya, a Nemzeti Támogatások Osztálya, valamint a Piaci Engedélyezési és Nyilvántartási Osztály.

A Piaci Támogatások és Külkereskedelmi Intézkedések Igazgatósághoz tartozó szervezeti egységek

Belpiaci Intézkedések Osztálya

21. §

(1) A Belpiaci Intézkedések Osztályának feladata a Közös Agrárpolitika keretén belül a mezőgazdasági termékek termeléséhez, feldolgozásához, valamint az Európai Unión belüli értékesítéséhez kapcsolódó támogatások és intézkedések végrehajtása, valamint a kirendeltségek közreműködésével végrehajtott intézkedések koordinációja.

(2) A Belpiaci Intézkedések Osztálya feladatai ellátása során elvégzi:

a) a végrehajtási eljárásrendekben foglaltakkal összhangban az (1) bekezdésben meghatározott intézkedések végrehajtásával összefüggő adminisztratív ellenőrzési és bírálati feladatokat, illetve a végrehajtási feladatok koordinációját;

b) az egyes jogcímek végrehajtását támogató nyilvántartási rendszerekkel szembeni követelmények meghatározását;

c) az egyes belpiaci intézkedések végrehajtásához kapcsolódó jelentési kötelezettségek teljesítését.

Külpiaci Intézkedések Osztálya

22. §

(1) A Külpiaci Intézkedések Osztályának feladata az agrártermékek közösségi vámterületről harmadik országba, illetve exportnak minősülő rendeltetési helyre irányuló forgalmához kapcsolódóan a Hivatal feladatkörébe utalt intézkedések végrehajtása.

(2) A Külpiaci Intézkedések Osztálya feladatai ellátása során elvégzi:

a) a végrehajtási eljárásrendekben foglaltakkal összhangban az (1) bekezdésben meghatározott intézkedések,

azaz a közösségi szabályozás alá tartozó mezőgazdasági termékek külkereskedelméhez kötődő export-engedélyezési, és export-visszatérítési intézkedések végrehajtásával összefüggő adminisztratív ellenőrzési és bírálati feladatokat;

b) az egyes jogcímek végrehajtását támogató nyilvántartási rendszerekkel szembeni követelmények meghatározását;

c) az egyes külpiaci intézkedések végrehajtásához kapcsolódó jelentési kötelezettségek teljesítését.

Nemzeti Támogatások Osztálya

23. §

(1) A Nemzeti Támogatások Osztályának feladata a kizárólagosan a nemzeti költségvetésből biztosított támogatási intézkedések végrehajtása, valamint a kirendeltségek közreműködésével végrehajtott intézkedések koordinációja.

(2) A Nemzeti Támogatások Osztálya feladatai ellátása során elvégzi:

a) a vonatkozó nemzeti szabályozásban előírt módon az (1) bekezdésben meghatározott intézkedések végrehajtásával összefüggő adminisztratív ellenőrzési és bírálati feladatokat, illetve a végrehajtási feladatok koordinációját;

b) az egyes nemzeti támogatási intézkedések végrehajtását támogató nyilvántartási rendszerekkel szembeni követelmények meghatározását;

c) az egyes nemzeti támogatási intézkedések végrehajtásához kapcsolódó jelentési kötelezettségek teljesítését.

Piaci Engedélyezési és Nyilvántartási Osztály

24. §

(1) A Piaci Engedélyezési és Nyilvántartási Osztály feladata a Közös Agrárpolitika és a nemzeti agrárszabályozási rendszer keretében működtetett egyes piacszabályozási célú jóváhagyási, engedélyezési és egyes kifizetéssel járó piacszabályozási intézkedések végrehajtása, valamint a kirendeltségek közreműködésével végrehajtott intézkedések koordinációja.

(2) A Piaci Engedélyezési és Nyilvántartási Osztály feladatai ellátása során elvégzi:

a) az (1) bekezdésben meghatározott engedélyezési, jóváhagyási és egyes kifizetéssel járó piacszabályozási intézkedések végrehajtásával összefüggő adminisztratív ellenőrzési, bírálati és nyilvántartási feladatokat, illetve a végrehajtási feladatok koordinációját;

b) az egyes intézkedések végrehajtását támogató nyilvántartási rendszerekkel szembeni követelmények meghatározását;

c) az egyes intézkedések végrehajtásához kapcsolódó jelentési kötelezettségek teljesítését.

Intervenciók Intézkedések Igazgatósága

25. §

(1) Az Igazgatóság feladatkörébe tartozik a Közös Agrárpolitika növényi termékek, illetve állati termékek intervenciók rendszerének működtetésével kapcsolatos feladatok ellátása, amely magában foglalja az intervencióhoz kapcsolódó raktár-gazdálkodási és logisztikai feladatok megoldását, az intervencióra felajánlott árumennyiség felvásárlását, a felvásárolt intervenciók készletek tárolását, szükség esetén áttárolását, az intervenciók készletek értékesítését, az Európai Unióval az e-Faudit rendszerben az intervenciók intézkedések elszámolását, valamint az intervenciók intézkedésekről az előírt uniós és nemzeti jelentések elkészítését. Az Igazgatóság az intervenciók készletek tárolási technológiájának megfelelő tárolási intézkedéseket fogantat. Az Igazgatóság felelős – a Hivatal mérlegének és beszámolójának elkészítéséhez az EU-támogatásokkal összefüggésben szükséges –, az intervenciók készletekre vonatkozó adatok szolgáltatásáért, valamint az Igazgatóság által nyújtott adatok valódiságáért.

(2) Az Igazgatóság feladatkörében:

a) a Központi Hivatalban kezelt jogcímek esetében elvégzi;

b) a megyei kirendeltségeken végrehajtott jogcímek esetében felügyeli a kérelmek – a közösségi és nemzeti jogszabályok alapján, a végrehajtási kézikönyvekkel összhangban történő – elbírálását, valamint a feladattal összefüggő nyilvántartási rendszerek kezelését.

(3) Az Igazgatóság az általa, az intervenciók felvásárlással, tárolással és értékesítéssel összefüggésben kiállított határozatok megküldésével kezdeményezi a Pénzügyi Igazgatóságnál a számlakezelési feladatok végrehajtását.

(4) Az Igazgatóság feladatkörébe tartozik az (1), (2) és (3) bekezdésben meghatározott feladatok ellátásához szükséges belső eljárások, valamint az azokhoz kapcsolódó átruházott, és együttműködés keretében ellátandó feladatok szakmai eljárásrendjének kidolgozása, a végrehajtási tevékenységhez szükséges nyilvántartási rendszerek kialakításához a szakmai követelményrendszer meghatározása.

(5) Az Igazgatósághoz öt osztály tartozik: a Gabona és Rizs Felvásárlási Osztály, a Feldolgozott Termékek Intervenciók Osztály, az Intervenciók Tárolási Osztály, az Intervenciók Értékesítési Osztály és az Intervenciók Raktárnyilvántartási Osztály.

Az Intervenciók Intézkedések Igazgatósághoz tartozó szervezeti egységek

Gabona és Rizs Felvásárlási Osztály

26. §

(1) A Gabona és Rizs Felvásárlási Osztály feladata az Európai Unió belső piaci egyensúlyának fenntartására, a piaci zavarok elhárítására, illetve megszüntetésére irányuló gabona és rizs termékek körében történő intervenciók felvásárlási intézkedések lebonyolítása.

(2) A Gabona és Rizs Felvásárlási Osztály feladatai ellátása során az (1) bekezdésben meghatározott jogcímeket érintően elvégzi:

a) a végrehajtási kézikönyvekben leírtakkal összhangban az intézkedések végrehajtásával összefüggő adminisztratív ellenőrzési és bírálati feladatokat;

b) az intervenciók felvásárlási intézkedések lebonyolításához kapcsolódó nyilvántartások vezetését;

c) a nyilvántartási rendszerekkel szembeni követelmények kidolgozását;

d) az intervenciók felvásárlási intézkedések végrehajtásához kapcsolódó jelentések összeállítását és elküldését.

Feldolgozott Termékek Intervenciók Osztály

27. §

(1) A Feldolgozott Termékek Intervenciók Osztályának feladata az Európai Unió belső piaci egyensúlyának fenntartására, a piaci zavarok elhárítására, illetve megszüntetésére irányuló feldolgozott, illetve egyéb, nem gabona alapú termékek körében történő intervenciók felvásárlások, tárolások, értékesítések lebonyolítása, valamint a magántárolási rendszer működtetése.

(2) A Feldolgozott Termékek Intervenciók Osztályának feladatai ellátása során az (1) bekezdésben meghatározott jogcímeket érintően elvégzi:

a) a végrehajtási kézikönyvekben leírtakkal összhangban az intézkedések végrehajtásával összefüggő adminisztratív ellenőrzési és bírálati feladatokat;

b) az intervenciók felvásárlási, tárolási, értékesítési, és magántárolási intézkedések lebonyolításához kapcsolódó, – a jóváhagyott piaci szereplőkre, valamint a felvásárolt, tárolt, értékesített, illetve magántárolási támogatásban részesített intervenciók készletekre vonatkozó – nyilvántartások vezetését;

c) a nyilvántartási rendszerekkel szembeni követelmények kidolgozását;

d) az intervenciók felvásárlási, tárolási, értékesítési, és magántárolási intézkedések végrehajtásához kapcsolódó jelentések összeállítását és elküldését.

(3) A Feldolgozott Termékek Intervenciós Osztályának feladata „A Közösség legrászorulóbb személyeinek intervenciós készletből származó élelmiszerrel történő ellátása” jogcím végrehajtási eljárásrendjének kidolgozása, a kapcsolódó joganyagok elkészítése, a program végrehajtásához kapcsolódó adminisztratív és felügyeleti intézkedések megtétele.

Intervenciós Tárolási Osztály

28. §

(1) Az Intervenciós Tárolási Osztály feladata az Európai Unió belső piaci egyensúlyának fenntartására, a piaci zavarok elhárítására, illetve megszüntetésére irányuló gabona- és rizs intervenciós tárolási intézkedések lebonyolítása.

(2) Az Intervenciós Tárolási Osztály feladatai ellátása során az (1) bekezdésben meghatározott jogcímeket érintően elvégzi:

a) a végrehajtási kézikönyvekben leírtakkal összhangban az intézkedések végrehajtásával összefüggő adminisztratív ellenőrzési és bírálati feladatokat;

b) az intervenciós tárolási intézkedések lebonyolításához kapcsolódó (a jóváhagyott piaci szereplőkre, valamint a felvásárolt intervenciós készletekre vonatkozó) nyilvántartások vezetését;

c) a nyilvántartási rendszerekkel szembeni követelmények kidolgozását;

d) az intervenciós tárolási intézkedések végrehajtásához kapcsolódó jelentések összeállítását és elküldését;

e) az intervenciós készletek leltározását.

Intervenciós Értékesítési Osztály

29. §

(1) Az Intervenciós Értékesítési Osztály feladata az Európai Unió belső piaci egyensúlyának fenntartására, a piaci zavarok elhárítására, illetve megszüntetésére irányuló gabona- és rizsértékesítési intézkedések lebonyolítása.

(2) Az Intervenciós Értékesítési Osztály feladatai ellátása során az (1) bekezdésben meghatározott jogcímeket érintően elvégzi:

a) a végrehajtási kézikönyvekben leírtakkal összhangban az intézkedések végrehajtásával összefüggő adminisztratív ellenőrzési és bírálati feladatokat;

b) az intervenciós értékesítési intézkedések lebonyolításához kapcsolódó (a jóváhagyott piaci szereplőkre, valamint az értékesített intervenciós készletekre vonatkozó) nyilvántartások vezetését;

c) a jogcímeket érintő nyilvántartási rendszerekkel szembeni követelmények kidolgozását;

d) az intervenciós értékesítési intézkedések végrehajtásához kapcsolódó jelentések összeállítását és elküldését.

Intervenciós Raktárnyilvántartási Osztály

30. §

(1) Az Intervenciós Raktárnyilvántartási Osztály feladata az Európai Unió belső piaci egyensúlyának fenntartására, a piaci zavarok elhárítására, illetve megszüntetésére irányuló gabona-, és rizs intervenciós raktárak nyilvántartása.

(2) Az Intervenciós Raktárnyilvántartási Osztály feladatai ellátása során az (1) bekezdésben meghatározott jogcímeket érintően elvégzi:

a) a végrehajtási kézikönyvekben leírtakkal összhangban az intézkedések végrehajtásával összefüggő adminisztratív ellenőrzési feladatokat;

b) az intervenciós tárolási intézkedések lebonyolításához kapcsolódó raktárnyilvántartások vezetését;

c) a nyilvántartási rendszerekkel szembeni követelmények kidolgozását;

d) az intervenciós raktárnyilvántartási intézkedések végrehajtásához kapcsolódó jelentések összeállítását és elküldését;

e) az intervenciós raktárak között bonyolított árumozgások optimalizálását, illetve a szállítási távolság meghatározását, esetleges módosítását;

f) az üres, de még intervencióra nem felajánlott raktárkapacitások feltárását, és az intervenciós rendszerbe történő bevonását.

Vidékfejlesztési Támogatások Igazgatósága

31. §

(1) Az Igazgatóság feladatkörébe tartozik a vidékfejlesztési támogatások esetében a SAPARD program keretében a pénzügyi engedélyezés és a pályázatok utógondozása, az AVOP vonatkozásában a pályázatok utógondozása és a pénzügyi engedélyezés szakmai felügyelete. Az Igazgatóság a LEADER+ intézkedés terén ellátja a Kirendelt-ségeknél a LEADER+ intézkedés kivitelezésével összefüggő tevékenységének szakmai irányítását és felügyeletét. Az EHA-ból, illetve az EMVA-ból finanszírozott intézkedések vonatkozásában elvégzi a hatáskörébe rendelt jogcímek végrehajtási rendszerének kidolgozását és fejlesztését, illetve a kérelmek kezelését és a kérelmekkel kapcsolatos támogatási és kifizetési döntések meghozatalát.

(2) Az Igazgatóság felügyeli az Egységes Monitoring és Információs Rendszer (a továbbiakban: EMIR) hivatali szintű működtetését, ellátja a SAPARD, az AVOP és az EMVA intézkedések végrehajtásának monitoringját.

(3) Az Igazgatósághoz öt osztály tartozik a Központi Pályázati Osztály, a VTI – EMVA Osztály, a LEADER Osztály, a Vidékfejlesztési Koordinációs és Monitoring Osztály és a Pénzügyi Engedélyezési Osztály.

A Vidékfejlesztési Támogatások Igazgatósághoz tartozó szervezeti egységek

Központi Pályázati Osztály

32. §

Az Osztály tevékenysége keretében:

a) ellátja a SAPARD intézkedések végrehajtásában még a központi pályázatkezelés hatáskörébe tartozó feladatokat;

b) végrehajtja a LEADER intézkedések kivételével, az AVOP intézkedések végrehajtásának keretében a döntés-előkészítéssel kapcsolatos feladatokat;

c) ellátja a hatáskörébe rendelt támogatási jogcímek tekintetében a kérelmek adminisztratív ellenőrzési és bírálati feladatokat;

d) közreműködik az EHA intézkedések eljárásrendjének, működési kézikönyvének és a végrehajtáshoz szükséges dokumentációnak a kidolgozásában, és ellátja az EHA támogatási jogcímek tekintetében a kérelmek adminisztratív ellenőrzési és bírálati feladatokat;

e) adatot szolgáltat az osztály tevékenységéről a hivatali szintű jelentések és monitoring rendszer számára, illetve dokumentumokat és adatokat szolgáltat a hatáskörébe tartozó tevékenységekkel kapcsolatban az ellenőrzéseket végző külső szervezeteknek.

VTI-EMVA Osztály

33. §

(1) Az Osztály feladata a hatáskörébe rendelt, alapvetően beruházási-fejlesztési típusú támogatási jogcímek engedélyezéséhez kapcsolódó végrehajtási rendszer működtetése és fejlesztése.

(2) A Osztály feladatai ellátása során elvégzi:

a) a hatáskörébe rendelt jogcímek támogatási és kifizetési kérelmeinek adminisztratív ellenőrzését és bírálatát;

b) a hatáskörébe rendelt támogatási jogcímek végrehajtásához kapcsolódó jelentési kötelezettségek teljesítését;

c) a hatáskörébe rendelt támogatási jogcímek végrehajtási eljárásrendjének elkészítésével kapcsolatos feladatokat, valamint az eljárásrend dokumentációjának fejlesztését;

d) a hatáskörébe rendelt jogcímeket érintő nyilvántartási rendszerekkel, adatbázisokkal szembeni követelmények karbantartását és fejlesztését;

e) a hatáskörébe rendelt jogcímek esetében közreműködik az auditok szakmai előkészítésében és lebonyolításában;

f) az informatikai támogatás továbbfejlesztéséhez szükséges javaslatok és követelmények megfogalmazását.

(3) Az Osztály a feladatait a KTI-EMVA Osztállyal és a Fejlesztési Főosztállyal való szoros együttműködés keretében látja el. Az Osztály a hatáskörébe rendelt támogatási jogcímek végrehajtásának tapasztalatairól rendszeresen tájékoztatja a Fejlesztési Főosztályt.

LEADER Osztály

34. §

Az Osztály tevékenysége keretében:

a) szakmailag felügyeli a Kirendeltségekben végzett LEADER+ pályázatkezeléssel összefüggő feladatok végzését;

b) a LEADER+ pályázatokkal kapcsolatban ellátja a döntés-előkészítés és a döntéssel összefüggő tájékoztatási feladatokat;

c) ellátja a LEADER+ döntés-előkészítést érintő feladatok utógondozását. Szakmai állásfoglalásokat, véleményeket készít szerződésmódosítási és szabálytalanságkezelési kérdésekben;

d) dokumentumok és információ szolgáltatásával támogatja a LEADER+ intézkedések végrehajtását ellenőrző szervek munkáját;

e) fejleszti és aktualizálja az AVOP MKK LEADER intézkedésre vonatkozó fejezeteit. Részt vesz az EMVA LEADER intézkedés kivitelezésének előkészítésében a végrehajtási eljárásrend elkészítésével kapcsolatos feladatok elvégzésével, valamint ellátja az eljárásrend dokumentációjának karbantartásával és fejlesztésével kapcsolatos teendőket.

Vidékfejlesztési Koordinációs és Monitoring Osztály

35. §

A Vidékfejlesztési Koordinációs és Monitoring Osztály ellátja:

a) a Kirendeltségek adatszolgáltatása alapján a hatáskörébe rendelt vidékfejlesztési intézkedések projekt és prog-

ram monitoring feladatait, beleértve a szakmai összefogást és módszertani irányítást;

b) a folyamatos adatszolgáltatást a SAPARD az AVOP, az EMVA, továbbá az EHA végrehajtásáról az ellenőrző szervek, a felügyeleti szerv és a Program Irányító Hatóság részére; valamint a hivatalon belüli vezetői információs adatszolgáltatással kapcsolatos teendőket;

c) az EMIR és a SAPARD Monitoring Információs Rendszer hivatali szintű működtetését;

d) a LEADER tengely kivételével az EMVA jogcímeek végrehajtási kézikönyveinek, illetve a programok végrehajtásához szükséges dokumentumok karbantartását, aktualizálásának, módosításának, jóváhagyásának előkészítését, a kapcsolódó szabályozástervezetek véleményezését;

e) az EHA jogcímei végrehajtási kézikönyveinek, illetve a programok végrehajtásához szükséges dokumentumok kidolgozását, fejlesztését, karbantartását;

f) a LEADER+ intézkedés kivételével, az AVOP, illetve SAPARD Működési Kézikönyvek és a kivitelezéshez szükséges dokumentumok fejlesztését, karbantartását, a kapcsolódó szabályozástervezetek véleményezését;

g) a feladatköréhez tartozó ügyekben egyedi szakmai állásfoglalások kiadását.

Pénzügyi Engedélyezési Osztály

36. §

(1) A Pénzügyi Engedélyezési Osztály feladata a SAPARD és az AVOP Program, valamint az AVOP, NVT, EMVA és EHA Technikai Segítségnyújtás intézkedés tekintetében a feladatkörébe utalt feladatok ellátása.

(2) A Pénzügyi Engedélyezési Osztály végzi:

a) a regionális illetékességű Kirendeltségek által felterjesztett SAPARD támogatási igénylésekkel összefüggésben a pénzügyi ellenőrzését, illetve engedélyezési feladatokat;

b) az AVOP pályázatok elszámolásához kapcsolódó pénzügyi engedélyezés szakmai felügyeletét, valamint az egységes számlakezelési rend kialakítását;

c) az AVOP és NVT Technikai Segítségnyújtás jogcímhez kapcsolódó kötelezettségvállalások nyilvántartását, a támogatási igénylések számlakezelési és pénzügyi engedélyezési feladatainak ellátását, kapcsolódó jelentések elkészítését;

d) az EMVA és EHA Technikai Segítségnyújtás intézkedés keretében a szabályozási, fejlesztési feladatok ellátását, a tervezési, előirányzatgazdálkodási feladatok és a kötelezettségek, elszámolások nyilvántartását, az MVH-kötelezettségek igazolását, az elszámolások formai, tartalmi ellenőrzését, fedezetvizsgálatát, pénzügyi engedélyezését, zárlati, egyeztetési feladatok végzését.

Területi Igazgatóság

37. §

(1) Az Igazgatóság felelős a Kirendeltségek személyi és szakmai működési feltételeinek meghatározásáért.

(2) Az Igazgatóság feladata a központi és a kirendeltségi ügyfélszolgálati tevékenység irányítása, az ügyfélregiszter működtetése.

(3) Az Igazgatóság szervezi a különböző támogatási jogcímeek végrehajtásáért felelős igazgatóságok és főosztályok, valamint a Kirendeltségek közötti szakmai együttműködést, irányítja a Kirendeltségeket. A Kirendeltségek hatósági tevékenységével kapcsolatos intézkedést – ide nem értve a 105. § (3) bekezdésben meghatározott szakmai iránymutatást – csak a Területi Igazgatóság igazgatójának egyetértésével lehet megtenni.

(4) Az Igazgatóság feladatkörébe tartozik a Kirendeltségek tájékoztatása, a kirendeltség-vezetők vezetői munkájának, a Kirendeltségek tevékenységének teljesítményértékelése és segítése.

(5) Az Igazgatósághoz két osztály tartozik: a Kirendeltségek Koordinációs Osztálya és az Ügyfélszolgálati Osztály.

A Területi Igazgatósághoz tartozó szervezeti egységek

Kirendeltségek Koordinációs Osztálya

38. §

A Kirendeltségek Koordinációs Osztályának feladata:

a) közreműködik a Központi Hivatal és a Kirendeltségek közötti kapcsolatokban megnyilvánuló koordináció és kommunikáció lebonyolításában;

b) figyelemmel kíséri, modellezi, és döntés után kivitelez a Kirendeltségek szervezeti struktúrájának feladatokhoz igazodó változásait;

c) a feladatokhoz igazodóan a Kirendeltségekkel együtt felméri a humán erőforrás-szükségletet (létszám, foglalkozási struktúra, feladatarányos létszámmegosztás a Kirendeltségek között); továbbá felméri a belső szakmai továbbképzések képzési igényeit;

d) biztosítja a Kirendeltségeket érintő támogatási jogcímekkel kapcsolatos szakmai egyeztetések lebonyolítását, részt vesz a szakmai igazgatóságok által kezdeményezett és szervezett fórumokon, munkacsoport-üléseken, szükség esetén kezdeményezi azok megtartását;

e) figyelemmel kíséri a Kirendeltségeket érintő akkreditációs kritériumok teljesülését. Továbbítja a Kirendeltségekhez a szakmai és egyéb információs anyagokat;

f) intézi a Hivatal tevékenységével kapcsolatos panaszügyeket;

g) végzi az ügyfél-regisztrációs feladatokat, kialakítja, fejleszti és karbantartja a vonatkozó adatbázist;

h) közreműködik az ügyfél-regisztrációs rendszer és az IIER összehangolásában;

i) szervezi és összehangolja a megyei kirendeltségek ügyfél-regisztrációval kapcsolatos tevékenységeit, adatbázisokat hoz létre és működtet, melyek naprakészen segítik a Kirendeltségekkel kapcsolatos tervezések és információ szolgáltatások rendszerét;

j) megszervezi a kirendeltség-vezetői értekezletet.

Ügyfélszolgálati Osztály

39 §

Az Ügyfélszolgálati Osztály feladatkörében ellátja a Központi Hivatal, és koordinálja a Kirendeltségek ügyfélszolgálati tevékenységét. E feladata során:

a) begyűjti és feldolgozza a szakmai igazgatóságoktól az ügyfélszolgálat ellátásához szükséges írásos információs anyagokat;

b) megszervezi a Kirendeltségek ügyfélszolgálati tevékenységét ellátó munkatársak rendszeres és egységes tájékoztatását;

c) ellátja, és szükség szerint fejleszti a Központi Hivatal ügyfélszolgálati tevékenységét;

d) összegzi és továbbítja az ügyfél-kommunikáció során szerzett információkat és tapasztalatokat az illetékes szakmai igazgatóságok részére;

e) közreműködik a Hivatal honlapján lévő Gyakran Ismétlődő Kérdések rovat szerkesztésében;

f) közreműködik az ügyfelek tájékoztatását segítő kiadványok összeállításában;

g) kezdeményezi a Kommunikációs és Sajtó Osztálynál a sajtóban közérdeklődésre számot tartó publikációk és cikkek megjelentetését.

A Kirendeltségek

40. §

(1) A Hivatal tizenkilenc Kirendeltsége a Területi Igazgatóság irányítása alatt működik.

(2) A Kirendeltségek – a (3) bekezdésben foglalt kivétellel – a megye illetékességi területén látják el a Hivatal helyi feladatait.

(3) Egyes Kirendeltségek (a továbbiakban együtt: regionális illetékességi Kirendeltségek) a régió illetékességi területén ellátják a SAPARD, az AVOP és a LEADER jogcímekkel kapcsolatos feladatokat.

(4) A Hivatal hét regionális illetékességi Kirendeltséget működtet. A regionális illetékességi kirendeltségek az

alábbi illetékességi területen látják el a (3) bekezdésben meghatározott feladataikat:

Borsod-Abaúj-Zemplén megyei Kirendeltség, Miskolc székhellyel, Borsod-Abaúj-Zemplén, Nógrád és Heves megyei illetékességgel;

Csongrád megyei Kirendeltség, Szeged székhellyel, Csongrád, Békés és Bács-Kiskun megyei illetékességgel;

Főváros és Pest megyei Kirendeltség, Budapest székhellyel, Budapesti és Pest megyei illetékességgel;

Somogy megyei Kirendeltség, Kaposvár székhellyel, Somogy, Tolna és Baranya megyei illetékességgel;

Szabolcs-Szatmár-Bereg megyei Kirendeltség, Nyíregyháza székhellyel, Szabolcs-Szatmár-Bereg, Jász-Nagykun-Szolnok és Hajdú-Bihar megyei illetékességgel;

Veszprém megyei Kirendeltség, Veszprém székhellyel, Veszprém, Komárom-Esztergom és Fejér megyei illetékességgel;

Zala megyei Kirendeltség, Zalaegerszeg székhellyel, Zala, Vas és Győr-Moson-Sopron megyei illetékességgel.

41. §

(1) A regionális illetékességi Kirendeltségeken öt osztály működik: Pályázatkezelési Osztály, Kérelemkezelési Osztály, Számlakezelési Osztály, Helyszíni Ellenőrzési Osztály és a Jogi Osztály. A regionális illetékességi Kirendeltség kirendeltség-vezetője közvetlen irányítása alá tartoznak: az informatikus, a koordinációs szakreferens, a gazdasági ügyintéző, az ügyviteli referens és az ügykezelő.

A nem regionális illetékességi kirendeltségeken két osztály működik: Kérelemkezelési Osztály és Helyszíni Ellenőrzési Osztály. A nem regionális illetékességi Kirendeltség kirendeltség-vezetője közvetlen irányítása alá tartoznak: a jogi előadó, az informatikus, a gazdasági ügyintéző, az ügyviteli referens és az ügykezelő.

(2) A Kirendeltségek Kérelemkezelési Osztálya ellátja:

a) az EMVA jogcímekkel kapcsolatos kérelemkezelési feladatokat;

b) az EU belpiaci támogatásainak kezelésével;

c) az EU intervenciók intézkedéseivel;

d) a közvetlen támogatások kezelésével; valamint

e) a kísérő intézkedésekkel kapcsolatos feladatokat.

(3) A regionális illetékességi Kirendeltségeken a Pályázatkezelési Osztály látja el az AVOP és a SAPARD, valamint a LEADER Program végrehajtásának pályázatkezelési feladatait, így a pályázatok alapjogosultságának megállapítását, a pályázatok teljességi, formai és tartalmi ellenőrzését, az előzetes helyszíni szemlék elvégzését, a pályázatok befogadását, szakmai értékelését és pontozását, továbbá a pályázatok központba történő felterjesztését. A Pályázatkezelési Osztály rögzíti az EMIR rendszerbe az adatokat.

(4) A regionális illetékességű Kirendeltségeken a Számlakezelési Osztály látja el az AVOP és a SAPARD Program pályázatokkal összefüggő számlakezelési feladatokat, így az elszámolások okmányos ellenőrzését, a kifizetésre javasolt támogatási összeg megállapítását, továbbá az AVOP esetében az elszámolások kifizetésének engedélyezését. A Számlakezelési Osztály rögzíti az EMIR rendszerbe az adatokat. Az osztály a SAPARD, AVOP pályázatoknál szakmai segítséget nyújt gazdasági-pénzügyi, adó jellegű kérdésekben a Kirendeltség munkatársainak.

(5) A Kirendeltségek Helyszíni Ellenőrzési Osztályai ellátják:

a) – az EMVA jogcímeikkel kapcsolatos helyszíni ellenőrzési feladatokat;

- az EU belpiaci támogatásainak ellenőrzését;
- az EU intervenciók intézkedéseivel kapcsolatos ellenőrzéseket;
- a közvetlen támogatásokkal kapcsolatos ellenőrzéseket;
- a kísérő intézkedések ellenőrzését;
- a helyszíni ellenőrzés adatainak rögzítését az IIER rendszerben;

b) a regionális illetékességű kirendeltségek Helyszíni Ellenőrzési Osztályai – az a) pontban felsoroltakon kívül – ellátják:

- az AVOP támogatásigényléshez kapcsolódó ellenőrzéseket;
- a SAPARD, az AVOP és a LEADER programokkal kapcsolatos monitoring feladatokat; továbbá
- a SAPARD, AVOP és LEADER programokkal kapcsolatos adatok rögzítését az EMIR rendszerben.

(6) A regionális illetékességű Kirendeltségeken a Jogi Osztály látja el a Kirendeltség tevékenégi körébe tartozó támogatási jogcímeikkel és piacsabályozási intézkedésekkel, valamint a Kirendeltség működésével kapcsolatos valamennyi jogi feladatot.

(7) A Kirendeltségek az IIER-hez kapcsolódóan ellátják a MePAR rendszer használatával és az ügyfélregiszterrel kapcsolatos helyi feladatokat.

(8) A Kirendeltségek rotációs rendszerben, kapcsolt munkaköri feladatként ellátják a kirendeltségi ügyfélszolgálati feladatokat.

(9) A Kirendeltségek ellátják mindazokat a feladatokat, amelyeket a Végrehajtási (Működési) Kézikönyv számukra előír.

Informatikai Igazgatóság

42. §

(1) Az Igazgatóság feladata a Hivatal informatikai működésének folyamatos és zavartalan biztosítása, az informatikai tevékenység centralizált irányítású végrehajtása,

ideértve a Kirendeltségeken folyó üzemeltetési tevékenységet is.

(2) Az Igazgatóság bonyolítja le a Hivatalt érintő informatikai fejlesztési projekteket.

(3) Az Igazgatóság biztosítja, hogy valamennyi informatikai tevékenység kizárólag ellenőrzött, szabályozott módon és korszerű minőségbiztosítási elvek alapján menjen végbe és felelős azért, hogy az adatvédelem és informatikai biztonság megfelelő szintet érjen el.

(4) Az Igazgatóság biztosítja a szakmai erőforrást a szoftver és hardver felhasználását megalapozó oktatáshoz. A fejlesztéssel kapcsolatos oktatási igényeket az Igazgatóság határozza meg.

(5) Az Igazgatóság felügyeli a rendszeres működéshez szükséges informatikai eszközök beszerzését – az irodatechnikai eszközök (pl.: fénymásológép) kivételével -, továbbá a kellék- és segédanyagok beszerzését, és üzembe helyezi az informatikai eszközöket.

(6) Az Igazgatóság működteti a számítástechnikai segédanyag-raktárat.

(7) Az Informatikai Igazgatósághoz öt osztály tartozik: az Informatikai Fejlesztési Osztály, az Informatikai Üzemeltetési Osztály, az Információbiztonsági Osztály, az Informatikai Szolgáltató Osztály és az Informatikai Adat- és Telekommunikációs Osztály.

Az Informatikai Igazgatósághoz tartozó szervezeti egységek

Informatikai Fejlesztési Osztály

43. §

(1) Az osztály határozza meg a programfejlesztési igényeket, karbantartja a programokat, az elkészült anyagok informatikai ellenőrzését is elvégzi.

(2) Az osztály hosszú és középtávú tervekől az adott tervidőszakra eső feladatokat meghatározza, kialakítja és értékeli a stratégiát, szükség esetén változtatást kezdeményez.

(3) A Kirendeltségek által használt alkalmazások követelményrendszerének megfelelő módszertannal történő összegyűjtését az osztály végzi.

(4) Az osztály a Kirendeltségek munkatársait felkészíti a rendszerüzemeltetési feladatok végzésére, a rendszereket bevezeti, a kapcsolatos dokumentálást elvégzi.

(5) Az osztály tevékenységi köréhez kapcsolódóan az informatikai, logikai környezetet gondozza. Kezeli, kialakítja, bevezeti, elterjeszti a szabványokat, módszertanokat, ajánlásokat, valamint ellenőrzi használatukat.

(6) Az osztály a minőségbiztosítási tevékenysége keretében biztosítja az alkalmazások stabilitását, az eszközök homogenitását és kompatibilitását, a dokumentáltságot.

(7) Az osztály meghatározza az alkalmazások használatba vétele előtti teszteket, részt vesz a tesztelésben és jóváhagyja az alkalmazásba vételt.

(8) A Hivatal Vezetői Információs Rendszerének informatikai eszközökkel történő megvalósítását az osztály végzi.

(9) Az osztály leírja a feladat struktúráját, részt vesz a felhasználói csoportok kialakításában, szerepkörök (jogosultság – hatáskör) meghatározásában.

(10) Az osztály elemzi az eljárásrendek informatikai megvalósíthatóságát, és kezdeményezheti azok módosítását.

Informatikai Üzemeltetési Osztály

44. §

(1) A felhasználó-központú működési rendet az üzemeltetés és a tanácsadó szolgálat működtetése során az osztály alakítja ki.

(2) Az osztály biztosítja a központi ügyviteli rendszerek üzemeltetési feltételeit.

(3) Az osztály végzi a központi rendszerek, operációs rendszerek, adatbázis-kezelők, hálózati szoftverek üzemeltetését, karbantartását.

(4) Az osztály biztosítja a Hivatal informatikai rendszerei működésével kapcsolatos hibakezelési „segítőszolgálat”-ot (helpdesk) a központi rendszerek tekintetében.

(5) Az osztály üzemelteti a központi adatbázisszervereket, alkalmazásszervereket, végrehajtja a központi feldolgozásokat.

(6) Az osztály nyilvántartja a központi rendszerekhez kapcsolódó licenceket, a változáskövetés biztosítását meg szervezi.

Információbiztonsági Osztály

45. §

(1) Az osztály ellátja az információbiztonsággal és az adatvédelemmel kapcsolatos szervezési, tervezési, szabályozási és koordinációs feladatokat a vonatkozó EU-s és hazai előírásokra, szakmai szabályokra figyelemmel.

(2) Az osztály rendszeresen felméri a Hivatal információbiztonsággal és adatvédelemmel összefüggő kockázatait, és javaslatokat fogalmaz meg azok kiküszöbölésére, illetve csökkentésére.

(3) Információbiztonsági és adatvédelmi szempontból az osztály véleményezi a Hivatal többi szervezeti egysége által készített belső rendelkezések tervezeteit.

(4) Minőségbiztosítási tevékenysége keretében az osztály felügyeli az informatikai rendszerekkel kapcsolatos változáskezelési folyamatokat.

(5) Az osztály kialakítja az informatikai rendszerekkel kapcsolatos egységes fogalomtárat.

Informatikai Szolgáltató Osztály

46. §

(1) Az osztály üzemelteti a Hivatal elektronikus alapú megjelenési felületeit (Internetes WEB portál, Intranetes WEB portál), a portálokat a Kommunikációs és Sajtó Osztállyal egyeztetve fejleszti.

(2) Az osztály biztosítja az Intraneten található WEB-es alkalmazások felügyeletét, naprakész állapotának fenntartását (telefonkönyv, cd jogtár, cd cégtár, hivatali dokumentumok), továbbá üzemelteti az elektronikus levelező rendszert.

(3) A Hivatal egyes szervezeti egységei között felmerülő csoportmunkák támogatására alkalmas rendszerek felügyeletét és üzemeltetését az osztály látja el.

(4) Az osztály nyilvántartja a Hivatal egyedi felhasználói szoftvereit, és az ezekhez kapcsolódó licencek, felhasználói hozzáférést, valamint használatuk felügyeletét ellátja. A hivatal hosszú távú licencpolitikáját kialakítja, és folyamatosan aktualizálja.

(5) A Hivatal munkatársainak jogviszonyhoz kapcsolódó felhasználói jogosultságok kezelésének összefogását, koordinálását az osztály látja el.

(6) Felhasználó jogosultságkiosztás szempontjából az osztály felügyeli a Hivatal valamennyi rendszerét.

(7) Az osztály üzemelteti a központi ügyviteli rendszereken kívül eső informatikai rendszereket.

Informatikai Adat- és Telekommunikációs Osztály

47. §

Az Informatikai Adat- és Telekommunikációs Osztály feladatai:

a) biztosítja a helyi (LAN) és országos (WAN) adatátviteli szolgáltatásokat;

b) működteti a külső és belső távbeszélő szolgáltatásokat (IP-alapú, vezetékes, mobil);

c) biztosítja a külső egyedi hozzáférések (VPN, SSL stb.) technikai feltételeit;

d) biztosítja az adatátvitelhez szükséges kapcsolatok védelmi rendszereinek működését (Tűzfal, IDS, vírusvédelem (szerver, desktop, levelezés), VPN-szerver stb.);

e) elvégzi a Hivatal tulajdonában lévő mobiltelefon készülékekkel kapcsolatos ügyek kezelésével, a készülékek nyilvántartásával kapcsolatos feladatokat;

f) ellátja a Hivatal egységes IP alapú telefon hálózatának felügyeletével, működtetésével kapcsolatos ügyek kezelésének, az IP telefonkészülékek nyilvántartásának feladatait;

g) beszerzi, üzemelteti és karbantartja a fenti feladatai ellátásához közvetlenül kapcsolódó szolgáltatásokat, hardver és szoftver eszközöket;

h) fejleszti a feladatkörébe eső szolgáltatások minőségét és biztonságát, az ezeket támogató eszközöket, illetve szükség szerint részt vesz a feladatköréhez kapcsolódó egyéb fejlesztési feladatokban.

Pénzügyi Igazgatóság

48. §

(1) A Pénzügyi Igazgatóság végzi a Hivatal feladatkörébe tartozó támogatások forráskezelési, jelentési, kifizetési, számviteli, biztosítékezelési és követeléskezelési feladatait. Az igazgatóság felelős – a Hivatal mérlegének és beszámolójának elkészítéséhez az EU támogatásokkal összefüggésben szükséges – adatok szolgáltatásáért, valamint az igazgatóság által nyújtott adatok valódiságáért.

(2) Az igazgatósághoz hat osztály tartozik: az EMVA Kifizetési Osztály, az EMGA Kifizetési Osztály, az EMVA Könyvelési Osztály, az EMGA Könyvelési Osztály, a Jelentési Osztály és a Biztosíték- és Követeléskezelési Osztály.

A Pénzügyi Igazgatósághoz tartozó szervezeti egységek

EMVA Kifizetési Osztály

49. §

(1) Az EMVA Kifizetési Osztály ellátja a SAPARD Program, az AVOP, az EMVA valamint az EHA intézkedéseikhez kapcsolódó kifizetési feladatokat.

(2) Az osztály feladata a SAPARD Program tekintetében:

a) a forrás biztosításához kapcsolódó bizonylatok kiállítása és továbbítása;

b) a kifizetés teljesítése;

c) intézkedés az árfolyam-különbözetek rendezéséről;

d) a kedvezményezettek értesítése;

e) intézkedés a visszakövetelt összegek forrásszámlákra történő visszautalásáról;

f) monitoring és vezetői információs adatszolgáltatás.

(3) Az osztály feladata az AVOP tekintetében:

a) a kifizetés teljesítése;

b) a kifizetendő támogatások rendelkezésre állásához szükséges dokumentáció kiállítása és továbbítása;

c) bizonylatok kiállítása, valamint továbbítása;

d) a lebonyolítási számlák forgalmának rögzítése;

e) intézkedik a visszakövetelt összegek visszautalásáról.

(4) Az osztály feladata a Nemzeti Vidékfejlesztési Terv, az EMVA, valamint az EHA tekintetében:

a) a források biztosításához kapcsolódó, a fejezeti költségvetést, illetve a közösségi forrás hiánya esetén a Kincstári Egységes Számláról igénybeveendő hiteleket érintő éves tervek, havi és heti finanszírozási igények összeállítására;

b) a kifizetéshez szükséges forrás biztosítása a lebonyolítási számlákon;

c) a kedvezményezettek MVH-val szembeni tartozásának ellenőrzése, rendezése;

d) engedélyezések összesítése, jóváhagyása, benyújtása a GIRO Rt. felé;

e) GIRO Rt.-től érkező válaszállományok fogadása és rögzítése;

f) visszaérkezett tételek rögzítése, az ismételt kiutalás végrehajtása;

g) a Kincstárban vezetett bankszámlák forgalmának rögzítése;

h) valamennyi a Nemzeti Vidékfejlesztési Terv, EMVA, EHA intézkedést érintő átutalás és pénzforgalom nélküli átvezetés rögzítése és végrehajtása;

i) részt vesz valamennyi, a kifizetést érintő aktualizálási, változtatási, és egyéb belső egyeztetést igénylő folyamatban.

(5) Az osztály feladata az ellenőrzési feladatkörben a folyósított támogatások tekintetében:

a) eljárásrendi eltérések, szabálytalanságok, hiányosságok feltárása és jelentése;

b) folyamatba épített ellenőrzések alkalmazása a Működési, illetve a Végrehajtási Kézikönyvekben meghatározottak szerint;

c) a vezetői ellenőrzés alkalmazása, különös tekintettel az osztály jelentéseinek, előterjesztéseinek ellenőrzésére, jóváhagyására a Működési, illetve Végrehajtási Kézikönyvekben meghatározott esetekben a rotáció alkalmazása, az elvégzett feladatok végrehajtásának rendszeres beszámoltatása, a feltárt szabálytalanságok elhárításának érdekében intézkedések megtétele.

EMGA Kifizetési Osztály

50. §

(1) Az EMGA Kifizetési Osztály látja el az Európai Mezőgazdasági Garancia Alap által finanszírozott támogatási

jogcímeikkel, az azokhoz kapcsolódó nemzeti kiegészítő támogatásokkal, valamint a nemzeti kárenyhítéssel összefüggő kifizetési feladatokat.

(2) Az osztály feladata a felsorolt támogatási jogcímek forráskezelése terén a fejezeti költségvetést, valamint a Kincstári Egységes Számláról igénybeveendő hiteleket érintő éves tervek, havi és heti finanszírozási igények összeállítása, valamint a tényadatok alapján történő elszámolás.

(3) Az osztály feladata a felsorolt támogatási jogcímek előfinanszírozásához, folyósításához szükséges források biztosítása és a kifizetések teljesítése körében:

- a) forrás biztosítása a lebonyolítási számlákon;
- b) a kedvezményezettek köztartozásának ellenőrzése, rendezése;
- c) a kedvezményezettek a Hivatallal szembeni tartozásának ellenőrzése, rendezése;
- d) engedélyezések összesítése, jóváhagyása és benyújtása a GIRO Rt. felé;
- e) az elektronikus úton nem teljesíthető engedélyezések összesítése, papíralapú megbízáson történő benyújtása a Magyar Államkincstár részére;
- f) válaszállományok fogadása és rögzítése;
- g) visszaérkezett tételek rögzítése, az ismételt kiutalás végrehajtása;
- h) a Kincstárban vezetett bankszámlák forgalmának rögzítése;
- i) valamennyi, az Európai Mezőgazdasági Garancia Alapot érintő átutalás és pénzforgalom nélküli átvezetés rögzítése és végrehajtása;
- j) részt vesz valamennyi, a kifizetést érintő aktualizálási, változtatási, és egyéb belső egyeztetést igénylő folyamatban.

(4) Az osztály feladata a Biztosíték számláról, valamint a társosztályoktól kapott dokumentumok alapján a lebonyolítási és forrásszámlákról történő elektronikus utalványozás.

EMVA Könyvelési Osztály

51. §

(1) Az EMVA Könyvelési Osztály feladata az EMVA, az EHA, a SAPARD és az AVOP programokhoz kapcsolódó támogatási jogcímek könyvelési feladatainak ellátása, melynek keretén belül:

- a) az egyes támogatási programokra számviteli politika és elkülönült számlarend kialakítása, rendszeres felülvizsgálata és azok elszámolásokban való érvényesítése;
- b) a SAPARD program tekintetében keretkezelés;
- c) a pénzügyi nyilvántartás és könyvelés keretében a bankszámlakivonatok könyvelése, a kifizetett illetve beszedett összegek főkönyvi könyvelése, az eltérések egyeztetése;

d) a támogatásokhoz kapcsolódó kifizetések, követelések és visszafizetések nyilvántartása;

e) az analitikus nyilvántartás és a főkönyv egyeztetése;

f) beszámolók, pénzügyi jelentések, bevallások elkészítése;

g) az EHA program tekintetében a jogszabályban rögzített rendszerességgel jelentéstétel.

(2) Az osztály feladata a fenti programok tekintetében az ellenőrzési feladatkör ellátása, ezen belül:

a) eljárásrendi eltérések, szabálytalanságok, hiányosságok feltárása és jelentése;

b) folyamatba épített ellenőrzések alkalmazása a Működési és Végrehajtási Kézikönyvben meghatározottak szerint;

c) a vezetői ellenőrzés alkalmazása, különös tekintettel az osztály jelentéseinek, előterjesztéseinek ellenőrzésére, jóváhagyására a Működési és Végrehajtási Kézikönyvben meghatározott esetekben a rotáció alkalmazása, az elvégzett feladatok végrehajtásának rendszeres beszámoltatása, a feltárt szabálytalanságok elhárításának érdekében intézkedések megtétele.

EMGA Könyvelési Osztály

52. §

(1) Az EMGA Könyvelési Osztály feladata az EMOGA Garancia részlegből, és EMGA-ból finanszírozott támogatási jogcímek, valamint a nemzeti kárenyhítési rendszerrel kapcsolatos pénzügyi tranzakciók pénzügyi nyilvántartási és könyvelési feladatainak ellátása, ezen belül:

a) az egyes támogatási programokra számviteli politika és elkülönült számlarend kialakítása, rendszeres felülvizsgálata és azok elszámolásokban való érvényesítése;

b) a pénzügyi nyilvántartás és könyvelés keretében a bankszámlakivonatok könyvelése, a kifizetett, illetve beszedett összegek főkönyvi könyvelése, az eltérések egyeztetése;

c) a támogatásokhoz kapcsolódó vállalt pénzügyi kötelezettségek, kifizetések, követelések és visszafizetések nyilvántartása;

d) az intervenciók készletek főkönyvi könyvelése és értékelése, áfabevallások elkészítése;

e) az analitikus nyilvántartás és a főkönyv egyeztetése;

f) beszámolók, pénzügyi jelentések, bevallások elkészítése.

(2) Az osztály feladata a fenti programok tekintetében az ellenőrzési feladatkör ellátása, ezen belül:

a) eljárásrendi eltérések, szabálytalanságok, hiányosságok feltárása és jelentése;

b) folyamatba épített ellenőrzések alkalmazása a Működési és Végrehajtási Kézikönyvben meghatározottak szerint;

c) a vezetői ellenőrzés alkalmazása, különös tekintettel az osztály jelentéseinek, előterjesztéseinek ellenőrzésére, jóváhagyására a Működési és Végrehajtási Kézikönyvben meghatározott esetekben a rotáció alkalmazása, az elvégzett feladatok végrehajtásának rendszeres beszámoltatása, a feltárt szabálytalanságok elhárításának érdekében intézkedések megtétele.

Jelentési Osztály

53. §

(1) Az osztály feladata az EMOGA Garancia részleg, az EMGA és az EMVA keretében finanszírozott intézkedések jelentései körében, valamint az EU saját forrásaival kapcsolatos jelentései körében:

a) heti, havi, éves pénzügyi adatszolgáltatási kötelezettségek ellátása az Európai Unió és a hazai külső szervek felé;

b) jelentések elkészítéséhez a belső adatszolgáltatás koordinációja, a területet érintő gazdasági eseményekhez a szükséges alapbizonylatok szolgáltatása a könyvelés részére, továbbá az EU költségvetési nomenklatúrával kapcsolatos egyeztetési feladatok ellátása;

c) a cukortermelési díjhoz kapcsolódó A, B számlajelentések elkészítése, valamint a befizetett illetékek átutalásáról való rendelkezés;

d) az EU által megtérített előlegek összetételének vizsgálata, árfolyam-különbözet megállapítása és a források rendezése.

(2) Az osztály feladata az EMOGA Garancia részleg, az EMGA és az EMVA éves számlaelszámolási eljárásával kapcsolatban:

a) az Európai Bizottság szerveivel való éves elszámolással kapcsolatos egyeztetési, adatszolgáltatási feladatok ellátása, valamint auditok/ellenőrzések folyamatának nyomon követése, az ellenőrzésekkel és jegyzőkönyveivel kapcsolatos koordinációs feladatok ellátása;

b) a számlaelszámolásra vonatkozó Bizottsági állásfoglalások jogosságának vizsgálata az érintett szakmai részleg bevonásával, valamint a hazai állásfoglalások és indoklásuk kidolgozása;

c) a Bizottsággal történő kétoldalú egyeztető tárgyalások, illetve egyéb egyeztető eljárások előkészítése, az ott részt vevő vezetők felkészítése, folyamatos tájékoztatása;

d) a számlaelszámolási döntések pénzügyi nyilvántartása egyeztetve a forrásnyilvántartással.

(3) Az osztály feladata az Agráralapok Irányítóbizottsági ülésekkel kapcsolatban az üléseken megvitátásra, illetve szavazásra kerülő joganyagok hivatali szintű véleményének kidolgozása és azok képviselése.

Biztosíték- és Követeléskezelési Osztály

54. §

(1) Az osztály feladata – a nemzeti jogcímekhez kapcsolódóan – a biztosítékok kezelése tekintetében:

a) a letéti díjak kezelése, az ügyfelek folyószámla-egyenlegeinek nyilvántartása;

b) a kifizetések előkészítése utalványozásra;

c) a letéti díjak kezelésének lezárása.

(2) Az EMGA-ból, EMVA-ból, illetve az EHA-ból finanszírozott intézkedésekhez és kiviteli engedélyekhez kapcsolódóan:

a) a biztosítékok ellenőrzése, elfogadása, nyilvántartása, valamint őrzése és a készpénzletéről szóló bankszámlakivonatok archiválása;

b) a biztosítékok érvényességének, lehívhatóságának követése, a lejáró biztosítékok módosíttatása, lehívásának ügyintézése;

c) a biztosítékok átkötése;

d) a visszatartott és behajtott biztosítékok nyilvántartása, és előkészítése átutalásra;

e) biztosítékok feloldása, valamint a készpénzletek előkészítése visszautalásra.

(3) Az osztály feladata az EMOGA Garancia Részlegből, az EMGA-ból, az EMVA-ból, az EHA-ból, illetve az AVOP-ból és a SAPARD Programból finanszírozott támogatások követeléskezelése tekintetében:

a) a visszafizetési kötelezettséget megállapító határozatok és döntések nyilvántartása;

b) az adósság-nyilvántartás részletes vezetése, a kintlévőségek részletes adatainak nyilvántartása;

c) kamatok, árfolyamok nyilvántartása, karbantartása;

d) a kintlévőségek rendszeres minősítése és értékelése;

e) intézkedések előkészítése a behajthatatlan követelések kivezetésére;

f) végrehajtási eljárások megindítása;

g) az adósokkal szemben megindított felszámolási, végelszámolási és csődeljárás kapcsán végrehajtható feladatok ellátása;

h) azonnali beszedési megbízás, bankgarancia, illetve biztosító által vállalt készfizető kezesség érvényesítése;

i) a különböző beszedési lebonyolítási számlák kezelése;

j) a követeléskezeléssel kapcsolatos rendszeres adatszolgáltatások, valamint a kapcsolódó jelentések elkészítése és továbbítása;

k) a Közvetlen Támogatások Igazgatósága, a Piaci Támogatások és Külkereskedelmi Intézkedések Igazgatósága, illetve az Intervenciók Intézkedések Igazgatósága által az 1848/2006/EK rendelet alapján jelentett esetek véglegesítése és továbbítása az OLAF Koordinációs Iroda felé;

l) a Hivatallal szemben fennálló köztartozásról, illetve köztartozás-mentességről szóló hatósági bizonyítványok kiállítása.

Gazdasági Igazgatóság

55. §

(1) A Gazdasági Igazgatóság végzi az intézményi tervezéssel, az előirányzat-felhasználással, a hatáskörébe utalt üzemeltetésre, fenntartásra vonatkozó, valamint a működtetéssel, a beruházással, a vagyon használatával, a készpénzkezeléssel, a könyvvezetéssel és a beszámolási kötelezettséggel, az adatszolgáltatással kapcsolatos összefoglaló és a saját szervezetére kiterjedő feladatokat. Az Igazgatóság felelős a Hivatal mérlegében kezelt vagyon valós, leltárral alátámasztott kimutatásáért.

(2) Az igazgatósághoz öt osztály tartozik: a Költségvetési és Kontrolling Osztály, a Pénzügyi Osztály, a Számviteli Osztály, a Bér- és Munkaugyi Osztály és az Ellátási Osztály.

A Gazdasági Igazgatósághoz tartozó szervezeti egységek

Költségvetési és Kontrolling Osztály

56. §

(1) A Költségvetési és Kontrolling Osztály feladata a tervezés és az előirányzat-gazdálkodás feladatkörben:

a) a Hivatal éves, valamint rövid, illetve középtávú költségvetési terveinek kidolgozása a vonatkozó pénzügyminisztériumi irányelveknek megfelelően;

b) a Hivatal elemi költségvetésének elkészítése, előirányzat felhasználási terv összeállítása és karbantartása;

c) az előirányzatok módosításával kapcsolatos nyilvántartási feladatok ellátása, a rendelkezésre álló keretek kimutatása, vezetői információs adatszolgáltatás nyújtása.

(2) Az osztály feladata a kontrolling feladatok ellátása körében:

a) a Hivatal belső működési folyamatainak elemzése a gazdaságosság, a költséghatékonyság szempontjából, javaslattevő vezetői döntésekhez;

b) közreműködés a féléves és éves beszámolók pénzügyi jelentésének elkészítésében;

c) az éves szöveges költségvetési beszámoló összeállítása a felügyeleti szerv szempontjai és a társigazgatóságok részanyagai alapján;

d) a gazdálkodással kapcsolatos szabályzatok karbantartása;

e) forrásvizsgálat, kötelezettségvállalások vizsgálata, egyben az előirányzat-gazdálkodás kontrollja.

Pénzügyi Osztály

57. §

A Pénzügyi Osztály feladatai:

a) a Hivatal intézményi pénzforgalmával kapcsolatos ügyintézés, nyilvántartások és bevallások alapján az adók pénzforgalmi rendezése, elkészítése;

b) a bevételek és kötelezettségvállalások dokumentálása, bizonylatok ellenőrzése, fizetési kötelezettségek pénzügyi teljesítése;

c) a kötelezettségvállalások ellenőrzése, nyilvántartásba vétele; bejelentése a Magyar Államkincstárnak;

d) házi és valutapénztár-kezelés, ellenőrzés;

e) a banki és pénztári bizonylatok előkészítése könyveléshez;

f) a belföldi kiküldetések költségelszámolásainak ellenőrzése, nyilvántartása, elszámolása;

g) analitikák, elemzések készítése;

h) hatályos jogszabályoknak megfelelően az Osztály munkáját érintő szabályzatok rendszeres felülvizsgálata, aktualizálása.

Számviteli Osztály

58. §

(1) A Számviteli Osztály feladata a könyvvezetés keretében:

a) a gazdasági események folyamatos és naprakész, törvényi előírásoknak megfelelő nyilvántartása;

b) a banki és pénztárbizonylatok, gazdasági események, számlaösszefüggéseinek kijelölése;

c) a főkönyvi és analitikus nyilvántartások egyezőségének ellenőrzése;

d) a havi, negyedéves, féléves, éves zárással kapcsolatos feladatok ellátása;

e) az éves és féléves beszámoló megfelelő alátámasztásának biztosítása, a leltározás könyvvezetési feladatainak ellátása.

(2) A Számviteli Osztály feladata a beszámolás keretében:

a) a negyedéves mérlegjelentések elkészítése;

b) a Hivatal költségvetésének végrehajtásáról, vagyoni, pénzügyi helyzetéről féléves és éves intézményi költségvetési beszámoló készítése;

c) adatszolgáltatási kötelezettségek teljesítése a felügyeleti szerv és egyéb külső szervek felé.

(3) A Számviteli Osztály feladata a vagyongazdálkodási feladatok körében:

a) a Hivatal vagyonának nyilvántartása, a vagyonban bekövetkezett változások rögzítése az intézményi gazdál-

zkodást szolgáló tárgyi eszköznyilvántartó rendszerben, egyeztetés az analitikus és főkönyvi nyilvántartások között;

b) a Hivatal vagyongazdálkodásával kapcsolatos statisztikai feladatok ellátása, jelentések készítése;

c) részvétel a leltározás megszervezésében, az éves leltározási utasítás és ütemterv előkészítésében.

(4) A Számviteli Osztály feladata a hatályos jogszabályoknak megfelelően az intézményi számlatükör, számlarend, számviteli politika kialakítása, a gazdasági területet érintő szabályzatok rendszeres felülvizsgálata, aktualizálása.

Bér- és Munkaügyi Osztály

59. §

A Bér- és Munkaügyi Osztály feladatai:

a) ellátja a Hivatal bérszámfejtési, valamint bér-gazdálkodási feladatait a kihelyezett központosított bérszámfejtés keretei között;

b) a Hivatal TB, családtámogatási kifizetőhellyel kapcsolatos feladatainak ellátása;

c) kezeli a Pénzügyi Osztály feladatai alapján a nem rendszeres (pl. étkezési hozzájárulás stb.) költségterítéseket;

d) elkészíti a jogszabályokon alapuló bevallásokat és jelentéseket;

e) kezeli a munkaügyi dossziékat, munkáltatói igazolások kiadása;

f) kapcsolattartás a magánnyugdíj- és az önkéntes nyugdíjpénztárakkal, a pénztári tagok nyilvántartása.

Ellátási Osztály

60. §

(1) Az Ellátási Osztály feladata a vagyongazdálkodás területén:

a) irodai berendezések, felszerelések, segédanyagok beszerzési igényeinek összegyűjtése, kötelezettségvállalások előkészítése, a jóváhagyott beszerzések bonyolítása, bizonylatolása;

b) részlegek és helyiségek közötti közmozgatók megszervezése, végrehajtása, összesítések, jelentések készítése;

c) részvétel az eszközléltár felvételében;

d) az informatikai infrastruktúra kivételével a Hivatal eszközei működőképes állapotának, valamint hatékony használatának és hasznosításának biztosítása.

(2) Az Ellátási Osztály feladata a Központi Hivatal és a Kirendeltségek működésével, fenntartásával kapcsolatban

a folyamatos munkavégzéséhez szükséges tárgyi feltételek biztosítása, melynek keretében irányítja és ellátja a Hivatal tevékenységének ellátásához szükséges gépjárművek beszerzésével, üzemeltetésével, fenntartásával kapcsolatos feladatokat, valamint az azokhoz tartozó adminisztrációt, valamint a hivatali gépjárművekkel összefüggő vagyongazdálkodási feladatokat.

Belső Ellenőrzési Főosztály

61. §

(1) A Belső Ellenőrzési Főosztály munkáját a Hivatal elnökének közvetlen irányítása alatt végzi, jelentéseit az elnöknek köteles benyújtani. A vonatkozó nemzeti és közösségi jogszabályoknak, elnöki utasításoknak és a belső ellenőrzési kézikönyvnek, valamint a nemzetközi ellenőrzési szabványoknak megfelelően látja el feladatait.

(2) A Főosztály ellátja a belső ellenőrzési kézikönyv kidolgozásával és folyamatos karbantartásával; a belső ellenőrzés szakmai színvonalának növelése érdekében a hazai és nemzetközi belső ellenőrzési standardokon alapuló, szakmai-módszertani anyagok összeállításával; valamint a Hivatal elnöke által elrendelt soron kívüli ellenőrzések lefolytatásával kapcsolatos feladatokat.

(3) A Belső Ellenőrzési Főosztályon három osztály működik: a Vidékfejlesztési Támogatások Belső Ellenőrzési Osztály; a Gazdasági és Pénzügyi Belső Ellenőrzési Osztály, valamint a Mezőgazdasági Támogatások és Informatikai Belső Ellenőrzési Osztály.

Vidékfejlesztési Támogatások Belső Ellenőrzési Osztály

62. §

A Vidékfejlesztési Támogatások Belső Ellenőrzési Osztály feladatai:

a) a kifizető ügynökségi, támogatási ellenőrzési politika kialakítása és fejlesztése a vidékfejlesztési támogatásokra vonatkozóan;

b) a SAPARD és AVOP Program, az NVT, valamint az EMVA, EHA keretében benyújtott pályázatok, illetve kérelmek kezelésével és a támogatások kifizetésével kapcsolatos belső ellenőrzési feladatok végrehajtása;

c) a stratégiai, középtávú és éves ellenőrzési tervek, továbbá az éves ellenőrzési jelentések elkészítése az osztály tevékenységére;

d) belső ellenőrzések monitoring, és nyilvántartási rendszerének kialakítása és működtetése az osztály ellenőrzéseinek.

Gazdasági és Pénzügyi Belső Ellenőrzési Osztály

63. §

A Gazdasági és Pénzügyi Belső Ellenőrzési Osztály feladatai:

a) ellenőrzés a költségvetési beszámoló, valamint az előirányzat-maradványok kimunkálásának valódisága, szabályszerűsége, a befizetési kötelezettségek teljesítése tekintetében;

b) ellenőrzés a tárgyi eszközök kihasználtsága, fenntartása és fejlesztése, az egyéb erőforrások felhasználása tekintetében, a vagyon védelmének és az ésszerű hasznosításnak az ellenőrzése;

c) a létszám és illetménygazdálkodás ellenőrzése;

d) a bevételek alakulásának, a követelések nyilvántartása szabályszerűségének és beszedésének ellenőrzése;

e) a kötelezettségvállalások, közbeszerzések vizsgálata;

f) a Hivatal működésére vonatkozó szabályozottság, a bizonylati rend és okmányfegyelem helyzetének ellenőrzése;

g) a stratégiai, középtávú és éves ellenőrzési tervek, továbbá az éves ellenőrzési jelentések elkészítése az osztály tevékenységére, valamint azok főosztályi összeállítására;

h) belső ellenőrzések monitoring és nyilvántartási rendszerének kialakítása és működtetése az osztály ellenőrzésénél, valamint azok főosztályi összefogása.

Mezőgazdasági Támogatások és Informatikai Belső Ellenőrzési Osztály

64. §

A Mezőgazdasági Támogatások és Informatikai Belső Ellenőrzési Osztály feladatai:

a) az EMOGA Garancia Részlegével, és az EMGÁ-val kapcsolatos belső ellenőrzési feladatok ellátása, beleértve az átruházott feladatokat ellátó és együttműködő szervezetek auditját is;

b) informatikai belső ellenőrzések elvégzése;

c) nemzeti támogatási jogcímek végrehajtásának ellenőrzése;

d) saját területén belső ellenőrzési politika kialakítása és folyamatos aktualizálása;

e) a stratégiai, középtávú és éves ellenőrzési tervek, továbbá éves ellenőrzési jelentések elkészítése a mezőgazdasági támogatások és az informatika területén;

f) belső ellenőrzések monitoring, és nyilvántartási rendszerének kialakítása és működtetése az osztály ellenőrzésénél.

Szervezési és Koordinációs Főosztály

65. §

(1) A Főosztály feladatkörébe tartozik a Hivatal akkreditációjával, valamint a külső szervek által végzett ellenőrzésekkel kapcsolatos hivatali szintű feladatok összefogása és végrehajtása; az intézményi folyamatokkal összefüggő szervezési és szabályozási feladatok ellátása; valamint a hivatali szintű, illetve több szervezeti egység munkájának összefogását igénylő belső és külső tájékoztatási, adat-szolgáltatási, véleményezési feladatok hivatali szintű összefogása, illetve a vezetői információs rendszer kialakítása és működtetése, valamint a Hivatal ügyiratforgalmának lebonyolítása, az iratanyag megfelelő tárolása és kezelése.

(2) A Főosztály feladatainak végrehajtása érdekében együttműködik a Hivatal valamennyi szervezeti egységével, amelyek az együttműködés során a Főosztály által meghatározott feladatokat az előírt határidőre és a megadott tartalommal teljesíteni kötelesek.

(3) A Főosztályon belül három osztály működik: az Akkreditációs és Auditokat Összefogó Osztály, a Szervezési és Információs Osztály és az Adminisztrációs Osztály.

Akkreditációs és Auditokat Összefogó Osztály

66. §

(1) Az Akkreditációs és Auditokat Összefogó Osztály feladatai akkreditációs feladatkörben:

a) az akkreditációs követelmények teljesítéséhez kapcsolódó hivatali intézkedési tervek kidolgozása, végrehajtása, a teljesítés folyamatos figyelemmel kísérése, a határidők betartatása, szükséges intézkedések megtétele;

b) az érintett szervekkel (Európai Bizottság, Igazoló Szerv, FVM) történő kapcsolattartás az akkreditációs követelmények teljesülését érintően.

(2) Az osztály feladatkörébe tartozik a Hivatalt érintő, külső szervek által végzett ellenőrzésekkel kapcsolatos hivatali szintű feladatok összefogása és végrehajtása az Európai Bizottság, az Európai Számvevőszék, az Igazoló Szervek, valamint a nemzeti jogszabályok által meghatározott ellenőrző szervek vizsgálataival vonatkozásában.

(3) Az Akkreditációs és Auditokat Összefogó Osztály (2) bekezdés szerinti feladatkörében ellátja:

a) a külső szervek által végzett ellenőrzések végrehajtása elősegítésének feladatait (feltételek biztosítása, felkészülést szolgáló egyeztetések szervezése, emlékeztetők készítése stb.);

b) a tájékoztatás nyújtása a külső ellenőrzések megkezdéséről, az ellenőrzések alapjául szolgáló ellenőrzési programról, irányelvekről;

c) a hivatali szintű adatszolgáltatást, együttműködve a vizsgált szakmai szervezeti egységekkel;

d) a jelentéstervezetek, jelentések véleményezésének összefogását, a hivatali szintű vélemény kialakítását, a hivatali válaszok elkészítését;

e) az intézkedési terv összeállításának összefogását, a hivatali szintű intézkedési terv kidolgozását;

f) az intézkedési terv végrehajtását, a teljesítés folyamatos figyelemmel kísérését, a határidők betartatását, a szükséges intézkedések megtételét;

g) a külső ellenőrzésekről szóló nyilvántartás vezetését;

h) az éves külső ellenőrzésekről szóló hivatali beszámoló elkészítését.

(4) Az Akkreditációs és Auditokat Összefogó Osztály ellátja továbbá az akkreditációhoz és a Hivatalt érintő, külső szervek által végzett ellenőrzésekhez kapcsolódó külső és hivatali szakmai anyagok véleményezésének összefogását, a hivatali vélemény kialakítását.

Szervezési és Információs Osztály

67. §

(1) Az osztály feladata a Hivatal intézményi folyamataival összefüggő szervezési feladatok ellátása, különös tekintettel a belső információs rendszer kialakítására és működtetésére.

(2) Az osztály feladatai az információs szolgáltatással kapcsolatban:

a) a hivatali szintű, illetve több szervezeti egység munkájának összefogását igénylő belső és külső tájékoztatási, adatszolgáltatási, véleményezési feladatok ellátása;

b) a belső információs rendszer elemeinek meghatározása, információs szintjeihez tartozó adatkörök definiálása, standardizálása és karbantartása;

c) a belső információs rendszer működtetése:

- központi információk,
- kirendeltségi szintű információk,
- a külső szervek számára nyújtott információk szolgáltatása;

d) az operatív irányítás támogatására rendszeres helyzetjelentések, és előrejelzések készítése;

e) a hivatali szintű működést érintő tájékoztatási feladatok ellátása, a Hivatal működéséről szóló beszámolók készítése;

f) a szervezeti egységek által készített Közlemények FVM részére való megküldésével és nyilvántartásával kapcsolatos feladatok ellátása;

g) a Hivatal munkatervének összeállítása, határidők teljesítésének folyamatos figyelemmel kísérése, a munkaterv végrehajtásáról éves beszámoló készítése;

h) a Hivatal szabályzatainak, elnöki döntéseknek, intézkedési terveknek, az Elnöki Értekezlet, valamint a minisztérium Hivatalra vonatkozó döntései teljesítésének, végre-

hajtásának, határidők betartásának folyamatos nyomon követése és rendszeres jelentése;

i) az Elnöki Értekezlet emlékeztetőjének elkészítése, nyilvántartása.

(3) Az osztály feladatai az intézményi folyamatokkal összefüggő szervezés tekintetében:

a) a Hivatal ellenőrzési nyomvonalának karbantartása;

b) a Hivatal egységes dokumentumrendszerének kialakítása, a központi dokumentum nyilvántartás vezetése;

c) részvétel a Hivatal munkacsoportjaiban az intézményi folyamatokhoz való kapcsolódási pontok meghatározásában;

d) a Hivatal ügyrendjeinek karbantartása;

e) az intézményi működtetési folyamatok alakítása, szabályozása, szervezetbe illesztése;

f) a jogcímkezelési folyamatokkal kapcsolatos éves eseménynaptár összeállítása és vezetése.

Adminisztrációs Osztály

68. §

(1) Az Adminisztrációs Osztály látja el a Hivatal központjának ügyiratkezelését, irányítja és felügyeli a Kirendeltségek iratkezelési tevékenységét a hatályos Iratkezelési Szabályzat szerint.

(2) Az Adminisztrációs Osztály feladatai ellátása során:

a) elkészíti a Hivatal Iratkezelési Szabályzatát, gondoskodik a folyamatos karbantartásáról, jogszabályváltozás esetén kezdeményezi a szükséges módosításokat;

b) előkészíti az iratkezelést és az ezzel kapcsolatos ügyvitel-szervezést érintő belső szabályzatokat, véleményezi az e tárgykörben készült előterjesztéseket;

c) részt vesz a Végrehajtási Kézikönyvek szabályozási folyamatainak kialakításában az iratkezelési szabályok érvényesítése érdekében;

d) részt vesz az iratkezelés lebonyolításával kapcsolatos kirendeltségi képzésekben a jogcímvégrehajtás támogatása érdekében;

e) lebonyolítja a Központi Hivatal ügyiratforgalmát, melynek keretében:

– elvégzi a beérkező küldemények átvételét, érkeztetését,

– ellátja a beérkező küldemények nyilvántartásba vételével, iktatásával kapcsolatos feladatokat,

– ellátja a kimenő küldemények postázásával kapcsolatos feladatokat,

– irányítja és lebonyolítja a Központi Hivatal belső kézbesítésű ügyiratforgalmát;

f) felügyeli, és szakmailag támogatja a kézi irattárak szabályszerű működtetését;

g) a vonatkozó jogszabályi előírásoknak megfelelően működteti a központi irattárat, ennek keretében gyűjti a szervezeti egységek nem selejtezhető iratait;

h) tervezi és kezdeményezi – a jogcím specifikus igények alapján – az osztály tevékenységi körébe tartozó ügyviteli anyagszükséglet beszerzését az Ellátási Osztálynál;

i) kezeli és karbantartja (rendelés, kiadás, visszavétel) a Hivatal bélyegző-nyilvántartását.

Humánpolitikai Főosztály

69. §

(1) A Humánpolitikai Főosztály ellátja és szervezi a Hivatal működésével kapcsolatos emberi erőforrás-gazdálkodással kapcsolatos feladatokat, kidolgozza a Hivatal ergonomiai, munka- és foglalkoztatás-egészségügyi programját és szabályozását.

(2) A Humánpolitikai Főosztály eleget tesz az ellenőrző szervek által kért jelentéstételi kötelezettségének.

(3) A Humánpolitikai Főosztályhoz két osztály tartozik: a Humánpolitikai Osztály és a Képzési Osztály.

Humánpolitikai Osztály

70. §

(1) A Humánpolitikai Osztály általános feladata a Hivatalnál közszolgálati jogviszonyban, munkaviszonyban foglalkoztatottak teljes körű humánpolitikai feladatainak ellátása a Ktv. és az Mt., valamint a kapcsolódó jogszabályokban meghatározottak szerint.

(2) A Humánpolitikai Osztály feladatai:

a) a jogszabályi előírások alapján ellátja a közszolgálati jogviszony létesítésével, fennállásával és megszüntetésével kapcsolatos feladatokat;

b) elkészíti, nyilvántartja és karbantartja a személyügyi terveket, ellátja a Hivatal munkatársainak vagyonyilatkozatával összefüggő feladatokat;

c) elkészíti a Hivatal munkaerőtervét és felelős a létszámgazdálkodásért;

d) figyelemmel kíséri a létszámváltozást, elemzi annak okait;

e) a munkatársak kiválasztása során érvényesíti az alkalmazással és kiválasztással, a munkaerő-felvétellel kapcsolatos egységes szempontokat;

f) kidolgozza a köztisztviselők teljesítményértékelésének, az ügykezelők értékelésének, és az egyéb ösztönzés, jutalmazás elveit;

g) rendszerbe foglalja és a Hivatal elnökéhez jóváhagyásra előterjeszti – az igazgatóságok és főosztályok javaslatai alapján – a Hivatal előtt álló tárgyévi legfontosabb humánpolitikai feladatokat;

h) elkészíti, kezeli és nyilvántartja a Hivatal munkatársainak összeférhetlenségi és pártatlansági nyilatkozatát;

i) koordinálja a munkatársak munkaköri leírásával kapcsolatos feladatokat;

j) előkészíti, koordinálja és nyilvántartja a munkáltatói jogkör gyakorlója által elrendelt fegyelmi ügyeket;

k) ellátja a foglalkozás-egészségüggyel kapcsolatos feladatokat;

l) előkészíti és koordinálja a munkatársak jutalmazásával kapcsolatos feladatokat.

Képzési Osztály

71. §

A Képzési Osztály feladatai:

a) elkészíti – a szakmai Igazgatóságok és Főosztályok javaslatai alapján – a Hivatal éves, és középtávú képzési tervét;

b) megszervezi a Hivatal stratégiai céljai eléréséhez kapcsolódó gyakorlati oktatásokat és továbbképzéseket;

c) megszervezi a Hivatal humánerőforrás fejlesztését, továbbképzését és előkészíti oktatáspolitikájának kialakítását;

d) ellátja a szakmai Igazgatóságok (Főosztályok) oktatási, továbbképzési, adminisztratív és szervezési feladatait;

e) szervezi az ügykezelői alapvizsgát, a köztisztviselők közigazgatási alap- és szakvizsgára történő beiskolázását;

f) vezeti a munkatársak szakmai továbbképzését tartalmazó nyilvántartást;

g) előkészíti és nyilvántartja a tanulmányi szerződéseket, továbbá figyelemmel kíséri a tanulmányi szerződések-ből eredő jogok gyakorlását, illetve kötelezettségek teljesítését.

Jogi Főosztály

72. §

(1) A Jogi Főosztály felelős a Hivatal egységes joggyakorlatának és belső jogi szabályozásának kialakításáért, továbbá ellátja a Hivatal működésével, és az egyes támogatási jogcímekekkel, intézkedésekkel összefüggő jogszabályváltozások figyelemmel kísérésével kapcsolatos feladatot, amelyről tájékoztatást ad a Hivatal vezetője és a szervezeti egységei részére.

(2) A Jogi Főosztályhoz négy osztály tartozik: a Jogtáncsosi és Igazgatási Osztály, Normatív Támogatások Jogi Osztálya, a Vidékfejlesztési Támogatások Jogi Osztálya, valamint az EMGA–EMVA Pénzügyi Jogi- és Intervenció Jogi Osztály.

Jogtanácsosi és Igazgatási Osztály

73. §

A Jogtanácsosi és Igazgatási Osztály feladatai:

- a) elősegíti a Hivatal működésének szabályszerűségét, közreműködik a törvényesség érvényre juttatásában;
- b) arra vonatkozó megkeresés esetén részt vesz a gazdasági és egyéb döntések, intézkedések jogi szempontból történő előkészítésében;
- c) az érintett szervezeti egységekkel együttműködve előkészíti és nyilvántartja a Hivatal működésével kapcsolatos szerződéseket, közbeszerzési eljárás lefolytatásának szükségessége esetén lebonyolítja a vonatkozó közbeszerzési eljárást, részt vesz az esetleges jogorvoslati eljárásokban;
- d) ellátja a jogi képviseletet a Hivatal működésével összefüggő peres és nem peres ügyekben, eljár bíróságok és más hatóságok előtt;
- e) a hatáskörébe tartozó jogi kérdésekben tanácsot és tájékoztatást ad a Hivatal vezetőjének és munkatársainak;
- f) elkészíti, folyamatosan karbantartja a Hivatal Szervezeti és Működési Szabályzatát;
- g) ellátja a Hivatal szabályzatainak, elnöki utasításainak, körleveleinek véglegesítésével, kihirdetésével és nyilvántartásával kapcsolatos feladatokat.

Normatív Támogatások Jogi Osztálya

74. §

(1) A Normatív Támogatások Jogi Osztálya feladatait a nemzeti jogcímekekkel, továbbá a Közvetlen Támogatások Igazgatósága, valamint a Piaci Támogatások és Külpiaci Intézkedések Igazgatósága hatáskörébe tartozó EMGA és EMVA jogcímekekkel összefüggésben látja el.

(2) A Normatív Támogatások Jogi Osztályának feladatai:

- a) az egyes jogcímekekkel kapcsolatos jogszabálytervezetek, pályázati kiírások, közlemények, ajánlati felhívások és előterjesztések véleményezése;
- b) az egyes jogcímekekhez kapcsolódó pályázati kiírások, közlemények, ajánlati felhívások, határozat-, értesítés- és egyéb iratminták (továbbiakban formadokumentumok) véglegesítése;
- c) formadokumentumok nyilvántartása és a jogszabályi változásoknak megfelelő módosítása;
- d) az egyes jogcímekekhez kapcsolódó jogi vélemény, tájékoztatás, tanács adása;
- e) a Hivatal által első fokon elbírált ügyekben eseti közreműködés.

Vidékfejlesztési Támogatások Jogi Osztálya

75. §

(1) Az Osztály feladatai a SAPARD intézkedésekkel összefüggésben:

- a) a folyósítási feltételek teljesülésének mintavételi eljárás alapján történő jogi ellenőrzése;
- b) a szabálytalanságokkal összefüggő jelentések elkészítése;
- c) a felmerült szabálytalanságok kezelése;
- d) információ átadás a könyvelést ellátó osztály felé a kötelezettségek adatainak módosulásáról és a kötelezettségek megszűnéséről;
- e) jelentés az OTMR felé a kötelezettség megszűnéséről.

(2) Az Osztály feladatai az AVOP intézkedésekkel összefüggésben:

- a) a lefolytatott szabálytalanságkezelési eljárások mintavétel alapján történő ellenőrzése;
- b) egyes szabálytalanságkezelési eljárások lefolytatása.

(3) Az Osztály feladatai a SAPARD és AVOP intézkedésekkel összefüggésben:

- a) iránymutatás a támogatási szerződések és módosítások elkészítéséhez, a folyósítási feltételek teljesülésének jogi ellenőrzéséhez, a szabálytalanságkezeléshez az egyseges és jogilag helyes gyakorlat kialakítása érdekében;
- b) a támogatási szerződés(tervezet)ek és módosítások jogi szempontú ellenőrzése;
- c) eljárás a felhatalmazó levelek visszavonásához, a jelzálogjogok törléséhez, valamint az egyéb biztosítékok megszüntetéséhez szükséges hozzájárulás engedélyezésében;
- d) eljárás a Támogatóra nézve terheesebb jelzálogjogi ranghelycserékhez, további megterhelésekhez, valamint a projektek elidegenítéséhez, bérbeadásához, apportálásához stb., illetve azok üzemeltetésének átengedéséhez szükséges hozzájárulás engedélyezésében;
- e) pályázati felhívások, állásfoglalások, iránymutatások véleményezése.

(4) Az Osztály feladatai a Vidékfejlesztési Támogatások Igazgatósága hatáskörébe tartozó EMVA intézkedésekkel összefüggésben:

- a) az egyes jogcímekekkel kapcsolatos jogszabálytervezetek, pályázati kiírások, közlemények ajánlati felhívások és előterjesztések véleményezése;
- b) az egyes jogcímekekhez kapcsolódó határozat-, értesítés- és egyéb iratminták (formadokumentumok) véglegesítése;
- c) az egyes jogcímekekhez kapcsolódó jogi vélemény, tájékoztatás, tanács adása.

*EMGA–EMVA Pénzügyi Jogi- és Intervenciók
Jogi Osztály*

76. §

(1) Az Osztály ellát minden olyan jogi operatív feladatot, amely a Pénzügyi Igazgatóság, az Intervenciók Intézkedések Igazgatósága, valamint a Terület Igazgatóság közösségi támogatásokkal kapcsolatos munkájához kapcsolódik.

(2) Az Osztály feladatai:

a) ellátja a Pénzügyi Igazgatóság feladatkörébe tartozó forráskezelési, jelentési, kifizetési, számviteli, biztosítékkezelési és követeléskezelési feladatokkal kapcsolatos jogi teendőket, ennek keretében jogi szaktanácsot ad, jogvéleményeket készít;

b) részt vesz a más szervek által megküldött jogszabálytervezetekkel kapcsolatos hivatali vélemény kialakításában, valamint közreműködik a belső szabályzatok előkészítésében a feladatkörébe rendelt ügyekben;

c) jogi szaktanácsadással, jogvélemények készítésével közreműködik az intervenciók szakterület tevékenységi körébe tartozó feladatok ellátásában; véleményt ad az intervencióval kapcsolatos közleményekkel, ajánlati felhívásokkal, eljárásrendekkel, határozat-tervezetekkel és előterjesztésekkel kapcsolatban;

d) közreműködik az intervencióval kapcsolatos szerződésminták kialakításában, iránymutatást ad az intervencióval kapcsolatos szerződések és szerződés-módosítások elkészítéséhez;

e) esetenként közreműködik a Hivatal által első fokon elbírált intervenciók ügyekben;

f) állást foglal az intervenciók ügyek szabálytalanságkezelésével kapcsolatos jogi kérdésekben, kérésre esetenként közreműködik a felmerült szabálytalanságok kezelésében;

g) intéz minden olyan napi, területi koordinációval kapcsolatos jogi ügyet, amely a Területi Igazgatóság közösségi támogatásokkal kapcsolatos feladataihoz kapcsolódik.

Területi Ellenőrzési Főosztály

77. §

(1) A Főosztály feladatai a megyei Kirendeltségek tekintetében az EMOGA Garancia Részlegéből, és az EMGÁ-ból, valamint az ahhoz kapcsolódó, a nemzeti költségvetésből finanszírozott közvetlen támogatások fizikai ellenőrzési feladatainak, továbbá a SAPARD, az AVOP – LEADER+, és az NVT, valamint az EMVA és EHA helyszíni ellenőrzési feladatainak, a KAP keretében a bel- és külpiazi támogatások végrehajtásának fizikai ellenőrzési feladatainak, az intervenciók intézkedések során a fizikai ellenőrzési feladatainak szakmai irányítása, szabályozása, felügyelete.

(2) A Főosztály feladata a fizikai ellenőrzések eljárásrendjét szabályzó ellenőrzési- és működési kézikönyvek kidolgozása és karbantartása a közösségi és a nemzeti jogszabályoknak megfelelően.

(3) A Főosztály feladata az (1) bekezdés szerinti végrehajtási tevékenységhez szükséges nyilvántartási rendszerek kialakításához a szakmai követelményrendszer meghatározása.

(4) A Főosztály feladata az ellenőrzésekhez kapcsolódó közreműködői, szakértői feladatot ellátó szervekkel az együttműködés eljárásrendjének, a teljesítésigazolásnak kidolgozása.

(5) A Főosztály felelős az EMGA-EMVA keretében a Hivatal hatáskörébe tartozó feladatot a Hivatal általi átruházás alapján ellátó szervekkel (átruházott feladatot ellátó szerv), valamint az e feladatok ellátásába bevont együttműködő szervezetekkel való, a megállapodásokban részletezett szakmai együttműködésen túlmutató kapcsolattartás hivatali szintű koordinációjáért, továbbá összefogó szerepet tölt be e szervek feladata végrehajtásának ellenőrzése terén.

(6) A Főosztályhoz három osztály tartozik: Közvetlen Támogatások Ellenőrzési Osztálya, a Piaci Támogatások Ellenőrzési Osztálya, és a Vidékfejlesztési Támogatások Ellenőrzési Osztálya.

Közvetlen Támogatások Ellenőrzési Osztálya

78. §

(1) A Közvetlen Támogatások Ellenőrzési Osztályának feladata az EMOGA Garancia Részlege, az EMGA, és a hatáskörébe tartozó EMVA jogcímek tekintetében:

a) a növényi közvetlen támogatási intézkedésekkel;

b) az állatlétszám, illetve állati termékek közvetlen támogatási intézkedéseivel, és

c) a Nemzeti Vidékfejlesztési Tervben meghatározott vidékfejlesztési támogatásokkal;

d) alapvetően a terület- és állatlétszám alapú EMVA jogcímekekkel kapcsolatban a helyszíni ellenőrzési rendszer módszertanának kidolgozása és működtetése.

(2) Az Osztály feladata továbbá:

a) az (1) bekezdésben meghatározott támogatási intézkedések hatályos jogszabályok szerinti ellenőrzési eljárásrendjének, valamint az ahhoz kapcsolódó dokumentációnak a kialakítása;

b) a központi kiválasztás módszerének meghatározása, utána a végrehajtás;

c) a helyszíni ellenőrzéseket végző szervek /szervezeti egységek/ vonatkozó szakmai felügyelete;

d) az egyes támogatási intézkedések végrehajtásához kapcsolódó ellenőrzési formanyomtatványok összeállítása;

e) az egyes jogcímek helyszíni ellenőrzését érintő nyilvántartási rendszerekkel kapcsolatban a követelmények kidolgozása;

f) minden, a vonatkozó végrehajtási és ellenőrzési kézikönyvek alapján az Osztály hatáskörébe utalt tevékenység.

Piaci Támogatások Ellenőrzési Osztálya

79. §

(1) A Piaci Támogatások Ellenőrzési Osztályának feladata az EMOGA Garancia Részlege tekintetében:

- a) EU belpiaci intézkedésekkel;
- b) külpiaci támogatásokkal és
- c) az intervenció és magántárolási intézkedésekkel kapcsolatos helyszíni ellenőrzési rendszer előkészítése és működtetése; valamint
- d) a külön rendeletben a Hivatal hatáskörébe utalt nemzeti támogatási és piacsabályozási intézkedésekhez kapcsolódó helyszíni ellenőrzési feladatok ellátása.

(2) Az osztály feladata továbbá:

- a) az (1) bekezdésben meghatározott intézkedések hatályos jogszabályok szerinti ellenőrzési eljárásrendjének, valamint az ahhoz kapcsolódó dokumentációnak a kialakítása;
- b) az egyes támogatási intézkedések végrehajtásához kapcsolódó ellenőrzési formanyomtatványok összeállítása;
- c) a központi kiválasztás módszerének meghatározása, ezt követően a végrehajtása;
- d) a helyszíni ellenőrzéseket végrehajtó szervek/szervezeti egységek vonatkozó szakmai felügyelete;
- e) az egyes jogcímek helyszíni ellenőrzését érintő nyilvántartási rendszerekkel kapcsolatban a követelmények kidolgozása;
- f) minden, a vonatkozó végrehajtási és ellenőrzési kézikönyvek alapján az Osztály hatáskörébe utalt feladat.

Vidékfejlesztési Támogatások Ellenőrzési Osztálya

80. §

(1) A Vidékfejlesztési Támogatások Ellenőrzési Osztályának feladatkörébe tartozik a SAPARD Program és az AVOP, az NVT – TS, valamint a hatáskörébe tartozó EMVA jogcímek, és az EHA helyszíni ellenőrzési és az ehhez a tevékenységhez kapcsolódó projekt monitoring ellenőrzések eljárásrendjének kidolgozása, folyamatos karbantartása és a végrehajtás szakmai felügyelete.

(2) Az Osztály feladatainak ellátása során elvégzi:

- a) a SAPARD program keretében megvalósuló projektek helyszíni ellenőrzéseivel kapcsolatban az ismételt

helyszíni ellenőrzést, valamint a vonatkozó tevékenység felügyeletét;

b) a SAPARD projektek megvalósítását követően a projektek működésével kapcsolatos ellenőrzési és monitoring feladatok szervezeti egységeknél történő végrehajtásának szakmai felügyeletét;

c) az AVOP és az AVOP LEADER+ keretében támogatott projektek megvalósulásával és működtetésével kapcsolatos helyszíni ellenőrzések és monitoring ellenőrzések végrehajtásának szakmai felügyeletét;

d) alapvetően a fejlesztési-beruházási típusú EMVA jogcímek esetében a projektek megvalósulásával és működtetésével kapcsolatos helyszíni ellenőrzések és monitoring ellenőrzések végrehajtásának szakmai felügyeletét;

e) az EHA jogcímek esetében az Osztály hatáskörébe rendelt helyszíni ellenőrzéssel kapcsolatos feladatokat;

f) az AVOP, az NVT, az EMVA és az EHA Technikai segítségnyújtás jogcímek esetében a helyszíni ellenőrzéseket.

Biztonsági és Üzemeltetési Főosztály

81. §

(1) A Biztonsági és Üzemeltetési Főosztály általános feladata a Hivatal működésével kapcsolatos biztonsági és üzemeltetési szakmai feladatok tervezése, irányítása, ellátása, ellenőrzése, továbbá a honvédelmi, valamint a katasztrófák elleni védekezésről szóló törvényben meghatározottak szerinti, illetve az országvédelemmel, gazdaságmozgósítással és a katonai szövetséggel összefüggő állami feladatok Hivatalra háruló kötelezettségei végrehajtásának biztosítása.

(2) A Biztonsági és Üzemeltetési Főosztályhoz két osztály tartozik: a Biztonsági Osztály és az Üzemeltetési Osztály.

Biztonsági Osztály

82. §

(1) A Biztonsági Osztály általános feladata a Hivatal őrzés-védelmével, tűzvédelmével, munkavédelmével, valamint a hatáskörébe utalt vagyónvédelemmel kapcsolatos feladatok tervezése, irányítása, koordinálása és ellenőrzése.

(2) A Biztonsági Osztály feladatkörében:

- a) végzi a Hivatal objektumai élőerős őrzés-védelmével összefüggő szakmai felügyeleti, tervezési, szervezési, koordinációs és ellenőrzési feladatokat, valamint felügyeli, koordinálja, irányítja a Hivatal épületeiben történő benn tartózkodásokkal összefüggő feladatokat, illetve összefogja a területi biztonsági megbízotti tevékenységet;

b) kialakítja – a vonatkozó nemzeti ajánlások és uniós elvárások alapján – a Hivatal biztonsági normarendszerét és ennek megfelelően tervezi, szervezi, irányítja a különböző elektronikai és mechanikai biztonságtechnikai rendszerek, rendszerelemek telepítését, üzemeltetését, valamint szükség szerinti fejlesztését;

c) elkészíti a Hivatal biztonságával kapcsolatos szabályzatokat, terveket, az alkalmazottak biztonsági felkészítését, folyamatos, tervszerű továbbképzését, illetve folyamatos kockázatelemzést végez az egyes szervezeti egységeknél felmerülő biztonsági kockázatok kezelhetősége érdekében;

d) összeállítja a Hivatal Tűzvédelmi Szabályzatát, gondoskodik annak teljes körű megismertetéséről, az abban foglaltak betartatásáról, biztosítja az Országos Tűzvédelmi Szabályzat szerinti technikai rendszer és eszköz készletben tartási kötelezettségek megvalósulását, azok szükség szerinti fejlesztését;

e) ellátja a hivatali gépjárműveket a szükséges tűzvédelmi eszközökkel;

f) elvégzi az osztály ügyrendi feladataihoz szükséges forrásigény meghatározásával kapcsolatos feladatokat, valamint az anyagi források felhasználásának naprakész nyilvántartását;

g) kezeli, folyamatosan naprakészen tartja, irattározza a Hivatal biztonságával, biztonsági rendszereivel kapcsolatos adatbázist;

h) elkészíti – a hatályos jogszabályoknak megfelelően – a Hivatal Munkavédelmi Szabályzatát, gondoskodik annak teljes körű megismertetéséről, az abban foglaltak betartatásáról, valamint érvényt szerez a dolgozók munkavédelmi és munkaegészségügyi kötelezettségeinek, jogosultságainak.

Üzemeltetési Osztály

83. §

(1) Az Üzemeltetési Osztály általános feladata a Hivatal központi épületeinek üzemeltetésével, fenntartásával és fejlesztésével összefüggő szakmai feladatok ellátása.

(2) Az Üzemeltetési Osztály feladatkörében:

a) tervezi, szervezi, irányítja és ellátja – külső szolgáltatók igénybevételével és bevonásával – a központi épületek üzemeltetésével, fenntartásával és fejlesztésével kapcsolatos szakmai feladatokat;

b) gondoskodik az épületek, szabad terek tisztántartásáról, ápolásáról, a keletkezett hulladék elszállításáról;

c) rendszeresen ellenőrzi az épületek, belső terek, beépített épületgépészeti berendezések, felszerelések műszaki állapotát, intézkedik a rendellenes működtetés, a meghibásodások megszüntetéséről;

d) ellenőrzi a karbantartási, takarítási, szolgáltatási szerződésekben foglalt tevékenységek teljesítését;

e) kapcsolatot tart a kommunális- és energiaszolgáltatókkal, előkészíti a szükséges szerződések folyamatos meglétét;

f) részt vesz az épületek fejlesztését, átalakítását, az elektromos, a gépészeti, a tűz és biztonságtechnikai rendszereket érintő eljárásokban.

Titkársági Főosztály

84. §

(1) A Titkársági Főosztály fő feladata az elnök munkájának segítése; a Hivatal által első fokon hozott döntések elleni kifogások alapján a jogorvoslati döntések előkészítése, a Közös Értékelési Keretrendszer (továbbiakban: CAF) szerinti önértékelés tevékenységeinek elvégzése, illetve az ISO 9001-es szabvány szerinti minőségirányítási rendszer kialakításával, működtetésével kapcsolatos feladatok ellátása, a Hivatal nemzetközi kapcsolatainak kialakítása; továbbá mindezek, valamint a kockázatkezelési rendszer működtetésének hivatali szintű összefogása és fenntartása, a Hivatal részvételének biztosítása az Európai Unió programokban; valamint a sajtókapcsolatok megszervezése, ezen belül a Hivatal elnökének sajtóval kapcsolatos programjai szervezése és lebonyolítása, illetőleg a közvélemény tájékoztatása a sajtón keresztül.

(2) A Titkársági Főosztályhoz öt osztály tartozik: az Elnöki Titkársági Osztály, a Jogorvoslati Osztály, a Minőségügyi Osztály, a Nemzetközi Kapcsolatok Osztálya, valamint a Kommunikációs és Sajtó Osztály.

Elnöki Titkársági Osztály

85. §

Az Elnöki Titkársági Osztály feladatai:

- a) az elnöki programok nyilvántartása;
- b) a programok lebonyolításában való közreműködés;
- c) a kiemelt feladatok megvalósításának koordinálása;
- d) határidő-figyelés.

Jogorvoslati Osztály

86. §

A Jogorvoslati Osztály feladatai az 5. § (5) bekezdés c) pontjában foglaltakra figyelemmel:

a) a jogorvoslati ügyekkel kapcsolatos előkészítő tevékenység ellátása az Elnök részére;

b) tevékenységével összefüggésben ajánlások megfogalmazása az Elnök részére;

c) jogi képviselőt ellátása a Hivatal hatáskörében hozott támogatási döntésekből, valamint szerződésekből eredő peres, nem peres és egyéb hatósági eljárásokban bíróságok, valamint egyéb hatóságok előtt.

Minőségügyi Osztály

87. §

A Minőségügyi Osztály feladatai:

a) a CAF szerinti önértékelés megszervezése, lebonyolítása éves gyakorisággal;

b) a kockázatkezelési rendszer működtetésének hivatali szintű összefogása;

c) az ISO 9001-es szabvány szerinti minőségirányítási rendszer kialakítása és működtetése.

Nemzetközi Kapcsolatok Osztálya

88. §

A Nemzetközi Kapcsolatok Osztályának feladatai:

(1) A nemzetközi kapcsolatok területén:

a) a Hivatal nemzetközi kapcsolatainak kialakítása, ezek hivatali szintű összefogása és fenntartása a tagállami kifizető ügynökségekkel, európai uniós intézményekkel, a leendő tagországok és egyéb országok intézményeivel;

b) a Hivatal feladatköréhez kapcsolódó nemzetközi rendezvények, konferenciák megszervezése és a lebonyolítás koordinálása;

c) európai uniós és más külföldi delegációk Hivatalt érintő látogatásának előkészítése.

(2) A Hivatal nemzetközi projektjeinek előkészítése, a projekt megvalósításához kapcsolódó feladatok szervezése és koordinálása (ezen belül a twinning tevékenység összefogása) a szakmai szervezeti egységekkel és az érintett külső szervezetekkel együttműködve az osztály feladatköréhez tartozóan.

(3) A külföldre történő hivatali utaztatások szakszerű előkészítése és lebonyolítása; fordíttatás; tolmácsolás szervezése.

(4) A Hivatal idegen nyelvű kommunikációs anyagainak összeállítása a Kommunikációs és Sajtó Osztállyal közösen.

(5) Feladatköréhez kapcsolódó külső és hivatali szakmai anyagok véleményezése.

Kommunikációs és Sajtó Osztály

89. §

(1) A Kommunikációs és Sajtó Osztály feladatai az ügyfelek tájékoztatása tekintetében:

a) az igazgatóságokkal egyeztetve éves kommunikációs programot készít;

b) összefogja, szerkeszti, valamint nyomdai kivitelezésre előkészíti a Hivatal tevékenységi körébe tartozó támogatási jogcímekekkel és piacszabályozási intézkedésekkel kapcsolatos tájékoztató kiadványokat, valamint közreműködik azok elosztásának megszervezésében;

c) ellátja a Hivatal külső honlapjának szerkesztési, frissítési feladatait, kommunikációs szempontból ellenőrzi, véleményezi, és indokolt esetben szerkeszti a honlapon közzé tenni kívánt anyagokat;

d) ellátja a Hivatal országos szakkiállításokon és szakvásárokon való megjelenésének előkészítési és szervezési feladatait, s szükség esetén részt vesz a Kirendeltségek ilyen irányú, helyi, megyei, vagy regionális szereplésének előkészítésében;

e) érvényesíti a Hivatal arculati kézikönyvében rögzített követelményeket;

f) előkészíti és lebonyolítja a Hivatal esetenkénti, fizetett hirdetésekben keresztüli tájékoztatókampányait;

g) kommunikációs ügyekben tartja a kapcsolatot és együttműködik az AVOP Irányító Hatósággal és az NVT Program Menedzsment Egységgel, valamint a FVM Sajtóirodájával;

h) folyamatosan, statisztikailag nyilván tartja a Hivatal kommunikációs tevékenységének adatszerűen rögzíthető elemeit (kiadványok, sajtó-események, prezentációk száma, időpontja stb.), és ennek alapján időszakos jelentéseket készít.

(2) A Kommunikációs és Sajtó Osztály feladatai a Hivatal médiával való kapcsolata tekintetében:

a) a Hivatalnak a médiával kapcsolatos tájékoztatási kötelezettsége betartásáról való gondoskodás;

b) a 111. § előírásaira figyelemmel, folyamatos kapcsolattartás a sajtóval, az elnöki, elnökhelyettesi nyilatkozatok előkészítése, szervezése, esetenként kezdeményezése;

c) a válaszadás megszervezése a médiában megjelenő, Hivatalt érintő és választ igénylő cikkekre, nyilatkozatokra és híradásokra;

d) elnöki, elnökhelyettesi felhatalmazás alapján nyilatkozattétel a médiának;

e) sajtótájékoztatók megszervezése, előkészítése és lebonyolítása;

f) a Hivatal sajtóközleményeinek szerkesztése, megjelentetése;

g) sajtófigyelés és a vezetés folyamatos tájékoztatása;

h) kapcsolattartás és a sajtótevékenység koordinálása az FVM Sajtóirodájával.

Fejlesztési Főosztály

90. §

(1) A Fejlesztési Főosztály felelős a Hivatal elnöke által illetékességébe rendelt támogatások, illetve belső hivatali folyamatok végrehajtási rendjének – az érintett szervezeti egységek bevonásával történő – kialakításáért, illetve továbbfejlesztéséért a szükséges tevékenységek koordinálásával, a fejlesztő munka összefogásával, illetőleg a szükséges döntések meghozatalának előkészítésével.

(2) A főosztály feladatai:

a) a támogatásra/belső hivatali folyamatra vonatkozó jogszabályok, illetve meglévő folyamatok végrehajtási szempontú elemzése, és a végrehajtás problémás kérdéseinek felderítése;

b) a támogatásra/belső hivatali folyamatra vonatkozó jogszabályok megalkotásának nyomon követése, elemzése, a végrehajtási kérdésekhez kapcsolódó jogszabályi javaslatok kidolgozása;

c) a szakmapolitikai szabályozás végrehajtási szempontú elemzése, a problémás kérdések felderítése és szükség esetén alternatív javaslatok kidolgozása;

d) a támogatások/belső hivatali folyamatok végrehajtásának a Hivatalban történő belső szervezeti megvalósítására, illetve az ehhez kapcsolódó esetleges szervezeti átalakításra vonatkozó javaslat kidolgozása;

e) a támogatások/belső hivatali folyamatok végrehajtásához kapcsolódó szabályzatok, kézikönyvek kidolgozása/továbbfejlesztése, illetve az informatikai támogatás kifejlesztéséhez/továbbfejlesztéséhez szükséges követelményspecifikáció kidolgozása;

f) az informatikai fejlesztés során, a fejlesztés nyomon követése, a fejlesztői specifikációs igények kielégítése.

(3) A Fejlesztési Főosztályhoz két osztály tartozik: a Támogatási jogcímekek Osztálya és a Horizontális Ügyek Osztálya.

(4) A Fejlesztési Főosztály feladatai ellátása során szoros együttműködik a Hivatal többi szervezeti egységével, így különösen a KTI-EMVA Osztállyal és a VTI-EMVA Osztállyal.

Támogatási jogcímekek Osztálya

91. §

A Támogatási jogcímekek Osztályának feladata: a főosztály feladatainak a támogatások, illetve belső hivatali folyamatok egyedi sajátosságai tekintetében történő ellátása a főosztály vezetője által az osztály illetékességébe rendelt támogatások és belső hivatali folyamatok vonatkozásában.

Horizontális Ügyek Osztálya

92. §

A Horizontális Ügyek Osztályának feladata: a főosztály feladatainak a főosztály illetékességébe rendelt támogatások, illetve belső hivatali folyamatok több folyamatot érintő sajátosságai tekintetében történő ellátása, valamint részvétel a külső együttműködési projektek (twinning) fejlesztési feladatai megvalósításában.

HARMADIK RÉSZ**A HIVATAL MŰKÖDÉSE****Elnöki Értekezlet**

93. §

(1) Az Elnöki Értekezlet a Hivatal szervezetével és működésével kapcsolatos jelentősebb kérdések eldöntésének, információcserének, feladatmegosztásnak és az elnöki döntést igénylő kérdések szükség szerinti megvitatásának, valamint a feladatok végrehajtásáról adott tájékoztatásnak, beszámolásnak rendszeresen megtartott fóruma.

(2) Az Elnöki Értekezletet az elnök hívja össze, szükség szerint a napirend megjelölésével.

(3) Az Elnöki Értekezlet résztvevői köre: az elnök, az elnökhelyettesek, az igazgatóságok, a főosztályok vezetői, a minőségirányítási vezető, valamint a szükség szerint meghívottak. A résztvevők – akadályoztatásuk esetén – kötelesek helyettesítésükről gondoskodni.

(4) Az Elnöki Értekezletről a Szervezési és Koordinációs Főosztály sorszámozott emlékeztetőt készít, melyet az elosztási lista alapján eljuttat a résztvevőknek.

(5) Az Elnöki Értekezleten hozott döntések végrehajtásáról az emlékeztetőben megjelölt felelős gondoskodik.

Elnökhelyettesi Értekezlet

94. §

(1) Az Elnökhelyettesi Értekezlet az elnökhelyettes közvetlen irányítása alá tartozó igazgatóságok működésével és feladatainak ellátásával kapcsolatos ügyekben az elnökhelyettes munkáját elősegítő tájékoztatási, szakmai és beszámolási fórum.

(2) Az Elnökhelyettesi Értekezletet az elnökhelyettes hívja össze szükség szerinti rendszerességgel, a napirend megjelölésével.

(3) Az Elnökhelyettesi Értekezlet résztvevői köre: az elnökhelyettes, az elnökhelyettes közvetlen irányítása alá tartozó igazgatóságok vezetői, valamint a szükség szerint meghívottak. A résztvevők – akadályoztatásuk esetén – kötelesek helyettesítésükről gondoskodni.

(4) Az Elnökhelyettesi Értekezletről az elnökhelyettes által kijelölt munkatárs emlékeztetőt készít.

(5) Az Elnökhelyettesi Értekezleten kiosztott feladatok végrehajtásáról az emlékeztetőben megjelölt felelős gondoskodik. A végrehajtást, az értekezletet összehívó követi nyomon és kéri számon.

Kirendeltségek Vezetői Értekezlete

95. §

(1) A Kirendeltségek Vezetői Értekezlete a Kirendeltségek szervezetét, működését, feladatainak ellátását érintő átfogó, rövidtávú stratégiai ügyekben a Területi Igazgatóság igazgatója és a kirendeltség-vezetők munkáját elősegítő tájékoztató, döntés-előkészítő, és beszámoltatási fórum.

(2) A Kirendeltségek Vezetői Értekezletét az elnök, az elnökhelyettes vagy a Területi Igazgatóság igazgatója hívja össze szükség szerint, de legalább kéthavonta egy alkalommal.

(3) A Kirendeltségek Vezetői Értekezletének állandó résztvevői: az elnök, az elnökhelyettes, a Területi Igazgatóság igazgatója, a Kirendeltségek Koordinációs Osztályának vezetője, valamint valamennyi Kirendeltség vezetője. A napirendnek megfelelően meghívásra kerülnek az illetékes szakmai igazgatóságok, főosztályok vezetői, illetve munkatársai.

(4) A Kirendeltségek Vezetői Értekezletéről a Kirendeltségek Koordinációs Osztálya emlékeztetőt készít, amelyet valamennyi érintetthez eljuttat.

EMVA Koordinációs Testület

96. §

(1) Az EMVA Koordinációs Testület a Hivatal, mint EMVA Kifizető Ügynökség feladatai ellátása érdekében létrehozott döntéshozó, koordináló, felügyelő, az EMVÁ-val kapcsolatos feladatok végrehajtását szolgáló operatív testületként működik.

(2) A heti rendszerességgel megtartandó EMVA Koordinációs Testület üléseit a Hivatal elnöke hívja össze, szükség szerint a napirend megjelölésével.

(3) Az EMVA Koordinációs Testület ülései résztvevői köre: az elnök, az elnökhelyettesek, a Közvetlen Támoga-

tások Igazgatósága, a Vidékfejlesztési Támogatások Igazgatósága, az Informatikai Igazgatóság, a Fejlesztési Főosztály, a KTI–EMVA Osztály és a VTI–EMVA Osztály vezetője, továbbá az EMVA és az IIER projektek vezetői, és állandó meghívottként a Szervezési és Koordinációs Főosztálynak a testületi ülés emlékeztetőjét készítő munkatársa, valamint a szükség szerinti meghívottak. A résztvevők – akadályoztatásuk esetén – kötelesek helyettesítésükről gondoskodni.

(4) Az EMVA Koordinációs Testület dönt az egyes EMVA jogcímek bevezetéséről, a bevezetéshez és a végrehajtáshoz szükséges intézkedésekről, a bevezetésre kerülő intézkedésekkel kapcsolatos feladatok szervezeti egységekhez való rendeléséről. Az EMVA Koordinációs Testület folyamatosan figyelemmel kíséri az EMVA jogcímekkel kapcsolatos fejlesztés és végrehajtás helyzetét, és – amennyiben szükséges – meghatározza a fejlesztéssel, végrehajtással összefüggő operatív feladatokat. Az EMVA Koordinációs Testület üléséről a Szervezési és Koordinációs Főosztály sorszámozott emlékeztetőt készít, melyet elosztási lista alapján eljuttat az érintetteknek.

Igazgatósági, Főosztályi illetve Kirendeltségi Értekezlet

97. §

(1) Az Igazgatósági, Főosztályi vagy Kirendeltségi Értekezlet a főosztály, az igazgatóság, illetve a Kirendeltség működésével és feladatainak ellátásával kapcsolatos ügyekben az igazgató, a főosztályvezető, illetve a Kirendeltség-vezető munkáját elősegítő tájékoztatási, szakmai és beszámolási fórum.

(2) Az Igazgatósági, Főosztályi vagy Kirendeltségi Értekezletet az igazgató, a főosztályvezető, illetve a kirendeltség-vezető hívja össze szükség szerinti rendszerességgel, a napirend megjelölésével.

(3) Az Igazgatósági, Főosztályi vagy Kirendeltségi Értekezletről az igazgató, a főosztályvezető, illetve a kirendeltség-vezető által kijelölt munkatárs emlékeztetőt készít.

(4) Az Igazgatósági, Főosztályi vagy Kirendeltségi Értekezleten kiosztott feladatok végrehajtásáról az emlékeztetőben megjelölt felelős gondoskodik. A végrehajtást az értekezletet összehívó követi nyomon és kéri számon.

Szakmai értekezletek

98. §

A Hivatal szervezeti egységei az operatív szakmai feladatok egyeztetése céljából szükség szerinti gyakorisággal a szervezeti egységek közötti szakmai értekezleteket tartanak azzal, hogy az értekezleteket a hatékony munkaidő-ki-

használás és a költségkímélő technikai megoldások szempontjaira tekintettel kötelesek megszervezni (különösen audio konferencia rendszerű szakmai értekezletek lebonyolításával).

A munkacsoport

99. §

(1) Jelen szervezeti és működési szabályzatban meghatározott feladatokon túlmutató, több szervezeti egységet érintő eseti feladat elvégzésére az elnök – a központi államigazgatási szervekről, valamint a Kormány tagjai és az államtitkárok jogállásáról szóló 2006. évi LVII. törvény rendelkezéseinek megfelelően – munkacsoportot hozhat létre. Az elnök jelöli ki a munkacsoport vezetőjét, tagjait és működésének idejét. Az elnök határozza meg a munkacsoport által elvégzendő feladatokat, a munkatársak eredeti munkakörükbe tartozó feladatok ellátása alóli részbeni vagy teljes felmentését a munkacsoportban való részvétel tartamára. Amennyiben a munkacsoport befejezte működését, a Hivatal munkatársai eredeti munkakörükben változatlan feltételekkel folytatják feladataik ellátását.

(2) A munkacsoportban való közreműködésre az elnök a Hivatal feladatahoz kapcsolódó területeken elismert szakembereket kérhet fel.

(3) Az elnök dönt a munkacsoport munkájában részt vevők erkölcsi és anyagi elismeréséről.

A belső irányítás egyes írott eszközei

100. §

(1) A Hivatal belső irányításának eszközei: az elnöki utasítások, elnöki körlevelek, az egyes szervezeti egységek ügyrendjei, a végrehajtási vagy működési kézikönyvek, valamint az igazgatók által kiadható szakmai iránymutatások.

(2) A belső irányítás (1) bekezdésben foglalt eszközeinek közös szabályai:

a) a belső irányítási eszközben meg kell határozni hatálybalépésének napját, ennek hiányában a jóváhagyással lép hatályba;

b) a belső irányítási eszközöket a Hivatal belső információs rendszereiben hozzáférhetővé kell tenni, a Hivatal belső hálóján (intraneten) ki kell hirdetni, illetőleg közzé kell tenni;

c) biztosítani kell az érintettek számára történő megismerhetőségüket;

d) biztosítani kell nyilván tartásukat;

e) az adott belső irányítási eszközben foglaltak végrehajtásáért minden hatálya alá tartozó dolgozót feygelmi felelősség terhel;

f) a belső irányítási eszközt annak kibocsátója – azonos szintű irányítási eszközzel – módosíthatja, visszavonhatja, hatályon kívül helyezheti;

g) feleljenek meg a jogszerűség, célszerűség, világosság, áttekinthetőség és végrehajthatóság követelményeknek;

h) fogalmazásuk legyen egyértelmű és tömör, szerkesztésük megfelelően tagolt;

i) tartalmazzák a kapcsolódó jogszabályokra és – ahol az értelmezhető – a Hivatal belső írásos irányítási eszközeire való hivatkozást, de ne ismételjék meg azokat;

j) illeszkedjenek a Hivatal működésébe.

101. §

(1) Az elnök – évente 1-től kezdődően folyamatosan sorszámozott – elnöki utasításban rendelkezik a tevékenység, a vezetés-irányítás, a működés, a gazdálkodás fontosabb feladatairól, valamint az azokra vonatkozó szabályozásról.

(2) Az elnöki utasítás a Hivatal működéséből adódó és mindenki által betartandó irányelveket és keretszabályokat tartalmazza a Hivatal valamennyi szervezeti egységére – beleértve a Hivatal területi szerveit is – kötelező módon.

(3) Az elnöki utasítások tervezetét az elnök által kijelölt szakmai felelős készíti el és a hivatali egyeztetést követően átadja a Jogi Főosztálynak. A javaslatot a Jogi Főosztály készíti elő jóváhagyásra, majd a jóváhagyást követően az elnöki utasításokat kihirdeti és nyilvántartja.

102. §

(1) Az elnök – évente 1-től kezdődően folyamatosan sorszámozott – a Hivatal jogszabályoknak és belső szabályoknak megfelelő működésének elősegítése érdekében elnöki körlevelet ad ki.

(2) Az elnöki körlevél – az abban meghatározott személyi hatály szerint – a Hivatal valamennyi, vagy egyes szervezeti egységeire, területi szerveire vonatkozóan tartalmaz kötelező előírásokat.

(3) Az elnöki körleveleket a szakmai felelős javaslata alapján a Jogi Főosztály készíti elő elnöki jóváhagyásra, majd a jóváhagyást követően az elnöki körleveleket kihirdeti és nyilvántartja.

103. §

(1) Az igazgatóságok, főosztályok, osztályok, valamint a Kirendeltségek feladataik leírására, a feladataikhoz kapcsolódó folyamatok meghatározására ügyrendet adnak ki.

(2) A Kirendeltségekre vonatkozóan a Területi Igazgatóság ügyrendje tartalmaz kötelező előírásokat.

(3) Az igazgatóságok és a főosztályok ügyrendjét az elnök, az osztályok ügyrendjét az adott osztály felügyeletét ellátó igazgató, illetve főosztályvezető, a Kirendeltségek ügyrendjét a Kirendeltségek felügyeletét ellátó igazgató hagyja jóvá.

104. §

A Végrehajtási (Működési) Kézikönyvek a Hivatal által végrehajtandó támogatási és egyéb piacszabályozási intézkedéseket, illetve a Hivatal feladatainak végrehajtását szolgáló működési folyamatokat, az érintett szervezeti egységek és intézmények kapcsolatrendszerét, az egyes részfolyamatokat, tevékenységeket, felelősségi köröket és az igényléshez, pályázathoz, valamint az eljáráshoz kapcsolódó dokumentációt részletesen és egységes szerkezetben meghatározó eljárási rendek.

105. §

(1) A Hivatal igazgatói szakmai iránymutatást adhat ki. A szakmai iránymutatás:

a) ajánlást ad jogszabály vagy a belső irányítás egyéb eszközeiben foglaltak végrehajtásának fő irányára és mód-szerére;

b) szakmai iránymutatás formájában olyan tény és adat közölhető, amelyet a jogszabály vagy a belső irányítás egyéb eszközeiben meghatározottak végrehajtásáért felelős szervezeti egységnek a feladata teljesítéséhez ismernie kell.

(2) A 100. § (2) bekezdésében foglaltakon túlmenően a szakmai iránymutatással szemben támasztott további követelmény, hogy legyen összhangban a jogszabályokkal és az irányítás Hivatalon belüli egyéb írásos eszközeiben foglaltakkal, valamint hogy azokkal ellentétben nem állhat.

(3) Kirendeltségekre vonatkozó szakmai iránymutatást csak a Területi Igazgatóság igazgatójának egyidejű tájékoztatása mellett lehet kiadni.

(4) A szakmai iránymutatás kiadásának részletes szabályait külön elnöki utasítás szabályozza.

A munkáltatói jogok gyakorlása

106. §

(1) A Hivatal köztisztviselői ügykezelői és munkavállalói felett a munkáltatói jogkört az elnök gyakorolja.

(2) A munkáltatói jogok gyakorlásának módját külön elnöki utasítás szabályozza.

A munkaterv

107. §

(1) A Hivatal az elnök által jóváhagyott munkaterv alapján tevékenykedik. A munkatervet a Szervezési és Információs Osztály állítja össze a szervezeti egységek javaslatai alapján.

(2) A munkaterv tartalmazza a jogszabályokból és a miniszter utasításaiból a Hivatalra vonatkozó kötelezettségeket, a Hivatal vezetői által meghatározott és a Hivatal szervezeti egységei által javasolt feladatokat.

(3) A munkatervben meg kell jelölni a feladat elvégzéséért felelős szervezeti egységet, a közreműködő szervezeti egységet és a feladat elvégzésének határidejét.

(4) A Szervezési és Információs Osztály a munkaterv végrehajtásáról éves beszámolót készít.

Az ügyintézés rendje

108. §

(1) A Hivatal feladatkörébe tartozó ügyeket az a szervezeti egység köteles intézni, amelynek a jelen szervezeti és működési szabályzat szerint az ügy a feladatkörébe tartozik. A Hivatal szervezeti egységei a munkafeladatok határidőre történő, szakszerű elvégzése érdekében kezdeményezően és kölcsönösen együttműködve kötelesek eljárni. A szervezeti egységek a munkavégzésük során tudomásukra jutott, de más részleg feladatkörébe tartozó tény, adatot, tapasztalatot kötelesek haladéktalanul az érdekelt részleghez továbbítani.

(2) Amennyiben a feladat megoldásában több szervezeti egység érintett, úgy a feladat elvégzéséért az első helyen kijelölt szervezeti egység a felelős, egyúttal köteles gondoskodni arról, hogy a megoldásban a többi érintett szervezeti egység álláspontja összehangoltan érvényesüljön. A feladathoz a közreműködő szervezeti egységek szakterületük szempontjait feltáró részanyagokat, észrevételeket, javaslatokat adnak. A nem érvényesített javaslatokról a javaslattevőt tájékoztatni kell. Véleményeltérés esetén a szervezeti egységnek egymás között egyeztetniük kell, ennek eredménytelensége esetén a közös felettes vezető dönt.

(3) A jelen szabályzatban fel nem sorolt, de hasonló jellegű, illetve kapcsolódó feladatok szervezeti egységek közötti megosztásáról – vita esetén – az érintett egységek közös felettes vezetője dönt.

(4) A szervezeti egység feladatait saját ügyintézői által köteles ellátni. Ez nem érinti a vezetőnek azt a jogát, hogy az elnök engedélye alapján a feladat célszerű, hatékony megoldásához külső munkaerőt alkalmazzon.

(5) A Hivatalhoz beérkező, a Hivatal alaptevékenysége körébe tartozó ügyiratok elintézési határideje – ha jogszabály, vagy elnöki utasítás másképp nem rendelkezik – 30 nap. A „sürgős” jelzésű iratokat haladéktalanul el kell intézni. A sürgősséget, a kiadmányozást végző vezető tünteti fel és kíséri figyelemmel.

(6) A stratégiai előkészítést igénylő, a közigazgatási hatósági eljárás és szolgáltatás általános szabályairól szóló 2004. évi CXL. törvény hatálya alá nem tartozó feladatok egyedi ügyintézési határidejét az ügyben illetékes vezető állapítja meg. Jogszabályban, illetve a felügyeleti szerv által megállapított határidők az érintett szervezeti egységekre is kötelezőek.

(7) Az ügyiratkezelés, valamint az elektronikus ügyiratkezelés rendjét külön elnöki utasítás tartalmazza.

A kiadmányozási jog

109. §

(1) A kiadmányozási jog az arra jogosult vezetőnek az ügy érdemi elintézésére irányuló eljárási cselekménye.

(2) A kiadmányozási jog magában foglalja a témavázlatok, a tervezetek jóváhagyásához, az érdemi döntéshez és az írásbeli intézkedéshez való jogot.

(3) A kiadmányozási jog az elnököt, az elnökhelyettest, az igazgatót, a főosztályvezetőt, főosztályvezető-helyettest, az osztályvezetőt, kirendeltségvezetőt, a Végrehajtási Kézikönyvekben kijelölt ügyintézőt illeti meg.

(4) A kiadmányozásra jogosult a döntést vagy intézkedést az előkészítés ellenőrzése után hatáskörében eljárva, a megszabott határidőn belül hozza meg.

(5) A vezető felelős az ügyek határidőn belüli előkészítéséért és az előterjesztett javaslatért.

(6) A kiadmányozás gyakorlása az alábbiak szerint történik:

a) az elnök kiadmányozza a minisztérium és más közigazgatási szervek részére készített előterjesztést, jelentést, az elnöki utasítást és az elnöki körlevelet, az elnöki utasításban meghatározott összeget meghaladó kötelezettségvállalásról szóló iratot, a jogszabály által az elnök hatáskörébe utalt, át nem ruházható vagy át nem ruházott döntést és intézkedést, valamint a munkáltatói és egyéb jogkörökben magának fenntartott döntéseket és intézkedéseket;

b) az elnökhelyettes kiadmányozza a saját feladatkörébe tartozó ügyeket, valamint az elnök által átruházott hatáskörbe tartozó ügyeket, valamint azon ügyeket, amelyek el látásával az elnök megbízta;

c) az igazgató kiadmányozza a saját feladatkörébe tartozó ügyeket, valamint az elnök által átruházott hatáskörbe

tartozó ügyeket. Amennyiben jogszabály rendelkezése alapján az ügyben első fokon a Központi Hivatal jár el, a kiadmányozás jogát az illetékes igazgató gyakorolja;

d) a főosztályvezető kiadmányozza a főosztály feladatkörében mindazokat az ügyeket, amelyek kiadmányozása nem az elnök, az elnökhelyettes és az igazgató kiadmányozási jogkörébe tartozik, valamint az elnök által átruházott hatáskörbe tartozó ügyeket;

e) az osztályvezető kiadmányozza a hatáskörébe tartozó ügyeket, valamint az igazgató, főosztályvezető által átruházott hatáskörbe tartozó ügyeket;

f) az ügyintéző kiadmányozza a Végrehajtási (Működési) Kézikönyvben meghatározott ügyeket. Amennyiben a Végrehajtási (Működési) Kézikönyv másként nem rendelkezik, ügyintéző önállóan kiadmányozásra nem jogosult;

g) amennyiben jogszabály rendelkezése alapján a jogorvoslati jogkört a Hivatal elnöke gyakorolja, a kiadmányozás jogát a Titkársági Főosztály vezetője, vagy a Jogorvoslati Osztály vezetője gyakorolja;

h) a vezető távollétében a helyettesítésére jogosult vezető, illetve ügyintéző kiadmányozza a vezető kiadmányozási jogkörébe tartozó ügyeket, valamint a vezető által átruházott ügyeket.

(7) Az igazgatóságok, főosztályok, kirendeltségek, és osztályok ügyrendje szabályozza a szervezeti egységnél irányadó kiadmányozási jog gyakorlását.

(8) Az adott szervezeti egység kiadmányozási rendjéről, a kiadmányozó személyéről és annak változásáról minden vezető köteles a közvetlen felettest, az Adminisztrációs Osztályt, illetve a kiadmány hitelesítését végző érintett szervezeti egységet, ennek hiányában a hitelesítésre feljogosított érintett ügyintézőt/ügykezelőt tájékoztatni.

A Hivatal képviselete, a kötelezettségvállalás rendje

110. §

(1) A Hivatal képviseletét a felügyeletet ellátó szerv és a külső szervek, szervezetek felé az elnök látja el. A képviseletet az elnökhelyettes, az igazgató, illetve a főosztályvezető feladatkörébe tartozó ügyintézés keretében – kivéve, ha az adott ügyben, illetve eljárásban az elnök jár el –, valamint az elnök által átruházott hatáskörben az elnökhelyettes, az igazgató, illetve a főosztályvezető, vagy az elnök által külön írásban felhatalmazott köztisztviselő jogosult ellátni.

(2) Az ügyintézés körében felmerülő egyeztetési ügyekben az egyes igazgatóságok, főosztályok, illetve osztályok vezetői járhatnak el.

(3) A Hivatal nevében történő kötelezettségvállalás rendjét elnöki utasítás szabályozza.

Kapcsolattartás a sajtóval

111. §

(1) A Hivatal feladatkörébe tartozó átfogó, vagy még el nem döntött kérdésekben sajtónyilatkozatot kizárólag az elnök tehet.

(2) Az elnökhelyettes és a Hivatal más vezetői, vagy ügyintézői kizárólag az elnök felhatalmazása alapján nyilatkozhatnak.

(3) A szolgálati titokra vonatkozó előírásokat, valamint a Hivatal érdekeit minden nyilatkozatot tevőnek be kell tartania.

(4) A Hivatal belső, vezetői, testületi anyagai, tervezeti megtárgyalásuk után is csak külön írásbeli, elnöki engedéllyel hozhatók nyilvánosságra.

(5) A Hivatal vezetője, munkatársa a hivatalával összefüggésben tudomására jutott bizalmas tény, adatot nem hozhat nyilvánosságra, vezető erre engedélyt nem adhat.

(6) A sajtónyilatkozat adásának körülményeiért és a nyilatkozat tartalmáért a nyilatkozó fegyelmi felelősséggel tartozik.

A munkavégzés rendje

112. §

(1) A Hivatalon belüli igazgatóságok és az azokat irányító igazgatók – a szervezeti és működési szabályzatban foglaltak kivételével – azonos jogállásúak, tevékenységüket mellérendeltségben végzik. Kötelezettségük és joguk mindazon feladatok ellátása és jogosítványok gyakorlása, amelyek rájuk nézve a jelen szervezeti és működési szabályzatból következnek.

(2) A Hivatal részlegei, vezetői és ügyintézői tevékenységük során konstruktív együttműködésre kötelezettek. Bármely szervezeti egység a feladatkörébe eső, de (részben) más szervezet feladatkörébe is tartozó, vagy azt érintő ügyekben az érintettekkel egyeztetve köteles eljárni.

(3) A munkaidő hétfőtől csütörtökig reggel 8 órától délután 16 óra 30 percig, pénteken reggel 8 órától délután 14 óráig tart.

(4) Az ügyfélfogadás rendjének részletes szabályait külön elnöki utasítás tartalmazza.

(5) A Hivatal munkatársa a munkahelyről munkaidő alatt történő eltávozását köteles közvetlen felettesével engedélyeztetni.

(6) A Hivatal munkatársa köteles a betegszabadság igénybevételét, betegállományba vételét, kórházi ápolását közvetlen felettesének – indokolt akadályoztatás esetén annak megszűntét követő – 24 órán belül bejelenteni.

(7) Szabadság igénybevétele esetén a folyamatban levő ügyek átadását-átvételét úgy kell megszervezni, hogy a munkavégzés folyamatos maradjon, időpontját ésszerűen úgy kell meghatározni, hogy az átadó és az átvevő lehetőleg személyesen jelen legyen.

A Hivatal vezető beosztású köztisztviselője szabadság igénybevétele esetén a folyamatban lévő ügyeket személyesen, a zökkenőmentes ügyintézéshez szükséges tájékoztatás megadásával köteles átadni, átvenni.

Átmeneti és záró rendelkezések

113. §

(1) Jelen Szervezeti és Működési Szabályzat a kiadását elrendelő földművelésügyi és vidékfejlesztési miniszteri utasításban meghatározott napon lép hatályba, és hatálybalépésével egyidejűleg hatályát veszti a Mezőgazdasági és Vidékfejlesztési Hivatalnak a 34/2006. számú MVH Elnöki Körlevéllel kihirdetett Szervezeti és Működési Szabályzata.

(2) A hivatal szervezeti felépítésének ábráját az *1. számú melléklet*, a vagyonyilatkozat tételre kötelezett munkakörök felsorolását a *2. számú melléklet*, míg a Szabálytalanságok kezelésének eljárásrendjét a *3. számú melléklet* tartalmazza.

(3) A Hivatal Szervezeti és Működési Szabályzata nyilvános, bárki – a Hivatal nyilvánosság számára nyitva álló, hivatalos helyiségében és a Hivatal web-oldalán – megtekintheti.

Budapest, 2007. március

Margittai Miklós s. k.,
a Hivatal elnöke

A Szervezeti és Működési Szabályzat 1. számú melléklete

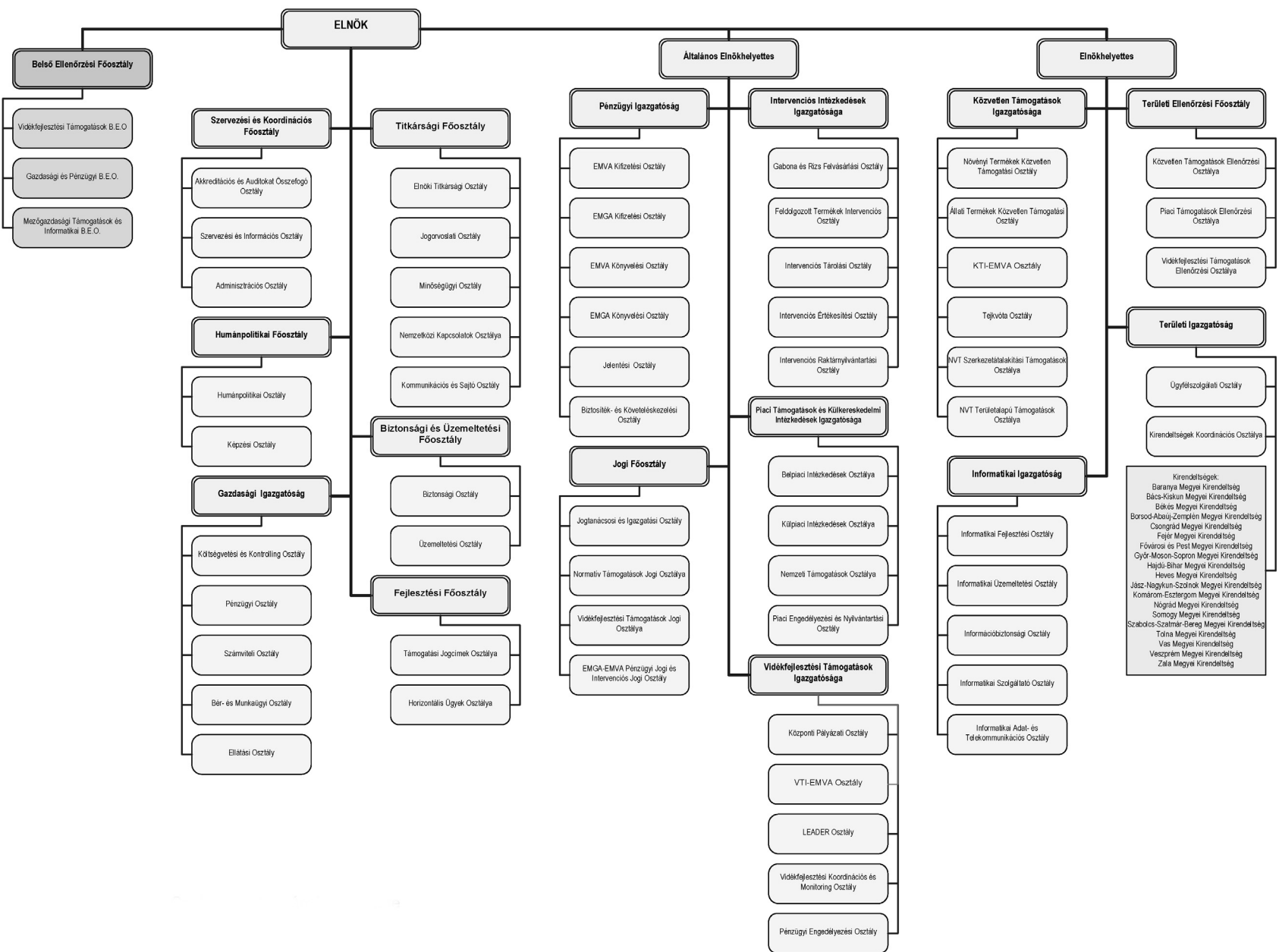

A Szervezeti és Működési Szabályzat 2. számú melléklete**A vagyonyilatkozat tételre kötelezett munkakörök**

A Mezőgazdasági és Vidékfejlesztési Hivatalban vagyonyilatkozat tételre kötelezett a köztisztviselők jogállásáról szóló, többször módosított 1992. évi XXIII. törvény 22/A. §-a (8) bekezdésének

- c) pontja alapján: a hivatal valamennyi vezetője,
- e) pontja alapján: a pályázatkezelési vezető szakreferens,
a pályázatkezelési szakreferens,
a vezető helyszíni ellenőr,
a helyszíni ellenőr,
- f) pontja alapján: a közbeszerzési vezető szakreferens,
a közbeszerzési szakreferens,
- h) pontja alapján: a szerződéskötési vezető szakreferens,
a szerződéskötési szakreferens,
a pénzügyi belső ellenőr,
az informatikai belső ellenőr,
- g) pontja alapján: a számlakezelési vezető szakreferens,
a számlakezelési szakreferens.

A Szervezeti és Működési Szabályzat 3. számú melléklete***A Mezőgazdasági és Vidékfejlesztési Hivatal
Szabálytalanságok Kezelésének Eljárásrendje***

Az államháztartás működési rendjéről szóló 217/1998. (XII. 30.) Korm. rendelet (a továbbiakban: Ámr.) 145/A. §-ának (5) bekezdése alapján a Mezőgazdasági és Vidékfejlesztési Hivatal (a továbbiakban: Hivatal) Szervezeti és Működési Szabályzat 5. §-a (5) bekezdésének g) pontjában biztosított jogkörömben eljárva a Hivatal tevékenysége során előforduló szabálytalanságok kezelésének eljárásrendjét az alábbiak szerint állapítom meg:

1. A szabálytalanságok kezelésének célja, az eljárásrend hatálya

1.1. Az eljárásrend célja, hogy hozzájáruljon a jogszabályokban és szabályzatokban meghatározott előírások megszegéséből adódó szabálytalanság kialakulásának megakadályozásához, illetőleg a szabálytalanságok ismételt előfordulásának megelőzéséhez, valamint, hogy a szabálytalanság esetleges előfordulása esetére meghatározza azokat a fogalmakat, intézkedéseket, eljárásokat, módszereket, amelyek biztosítják, hogy a megfelelő állapot helyreállításra kerüljön, a hiányosságok pótlása, a hibák, tévedések kijavítása, a felelősség megállapítása és a szükséges intézkedések megtétele megtörténjen.

1.2. Az eljárásrend személyi hatálya kiterjed a Hivatal valamennyi szervezeti egységére, köztisztviselőjére, ügykezelőjére és munkavállalójára.

2. A szabálytalanság fogalma

2.1. A szabálytalanságok a korrigálható kisebb mulasztások vagy pótolható hiányosságok, illetve fegyelmi vagy kártérítési eljárás megindítására, szabálysértési, illetve büntetőeljárás kezdeményezésére okot adó cselekmények.

A szabálytalanság valamely létező szabálytól (jogszabály, a belső irányítás egyes írott eszközei, határozat, utasítás, szabályzat stb.) való olyan eltérést jelent, amely az államháztartás működési rendjében, a költségvetési gazdálkodás bármely gazdasági eseményében, az állami feladatellátás bármely tevékenységében, az egyes műveletekben stb. előfordulhat.

2.2. A szabálytalanság alapesetei

a) a szabálytalanságot megvalósító személyek szempontjából:

– szándékosan okozott szabálytalanság (félrevezetés, csalás, sikkasztás, megvesztegetés, szándékosan okozott szabálytalan kifizetés),

– nem szándékosan okozott szabálytalanságok.

b) a szabálytalanság tárgyköre szerint:

– *belső szabálytalanság*, amelyet a Hivatal belső működésével kapcsolatban a Hivatal köztisztviselője, ügykezelője vagy munkavállalója szándékosan vagy nem szándékosan okoz tevékenysége ellátása során.

– *külső szabálytalanság*, amely a 2988/1995/EK rendelet 1. cikkének (2) bekezdése értelmében a közösségi jog valamely rendelkezésének egy gazdasági szereplő magatartása vagy mulasztása általi megsértését jelenti, aminek következtében a közösségi vagy tagállami költségvetés hátrányt szenved vagy szenvedne, akár a saját eszközökből származó, közvetlenül a Közösség nevében behajtásra kerülő saját forrásokból származó bevételek csökkenése vagy elmaradása révén, akár indokolatlan kiadási tételek miatt.

2.3. A külső szabálytalanságok kezelésére vonatkozóan a végrehajtási és működési kézikönyvek tartalmazzák a részletes szabályokat.

2.4. Tekintettel arra, hogy a belső és külső szabálytalanságok a jogcímvégrehajtás során nem választhatók el egyértelműen egymástól, az egyes szervezeti egységek vezetői kötelesek a saját szervezeti egységük tevékenységének szabályozása során gondoskodni a következőkről:

– a külső szabálytalanságok kezelésére vonatkozó eljárások egyértelmű elválasztása a belső szabálytalanságok kezelésétől a végrehajtási és működési kézikönyvekben;

– azon ügyrendek, illetve kézikönyvek esetében, amelyek egyáltalán nem tartalmazzák a szabálytalanságkezelésre vonatkozó fejezetet, annak pótlásáról jelen Eljárásrend és a vonatkozó jogszabályok alapján.

A fentiekre minden új ügyrend vagy kézikönyv elkészítésénél, illetve a meglévők aktualizálásánál figyelemmel kell lenni.

3. A szabálytalanságokkal kapcsolatos felelősség

3.1. Az Államháztartásról szóló 1992. évi XXXVIII. törvény (Áht.) 97. §-a értelmében a Hivatal elnöke felelős:

a) a feladatai ellátásához a Hivatal vagyonkezelésébe, használatába adott vagyon rendeltetésszerű igénybevételeért;

b) az alapító okiratban előírt tevékenységek jogszabályban meghatározott követelményeknek megfelelő ellátásáért;

c) a Hivatal gazdálkodásában a szakmai hatékonyság és a gazdaságosság követelményeinek érvényesítéséért;

d) a tervezési, beszámolási, információszolgáltatási kötelezettség teljesítéséért, annak teljességéért és hitelességéért;

e) a gazdálkodási lehetőségek és a kötelezettségek összhangjáért;

f) az intézményi számviteli rendért;

g) a folyamatba épített, előzetes és utólagos vezetői ellenőrzés, valamint a belső ellenőrzés megszervezéséért és hatékony működtetéséért.

3.2. Az Áht. 121. §-a értelmében a Hivatal elnöke felelős a hivatali szervezeten belül a Gazdasági Igazgatóság által folytatott első szintű pénzügyi irányítási és ellenőrzési rendszer, a folyamatba épített, előzetes és utólagos vezetői ellenőrzés (FEUVE) létrehozásáért, működtetéséért és fejlesztéséért, a pénzügyminiszter által közzétett irányelvek figyelembevételével.

A Hivatal elnöke felelős azért, hogy a Hivatalban a folyamatok úgy legyenek kialakítva és működtetve, hogy azok biztosítsák a rendelkezésre álló források szabályszerű, szabályozott, gazdaságos, hatékony és eredményes felhasználását.

3.3. A FEUVE alkalmazásában a szabálytalanságok kezelése a Hivatal valamennyi vezetőjének közvetlen támogatását és bevonását jelenti. Minden szervezeti egység vezetője felelős a feladatkörébe tartozó szakterületen a szabálytalanságok feltárásáért, nyomon követéséért, dokumentálásáért, megelőzéséért, valamint a Ktv.-vel összhangban a felelősségre vonással és hiányosságok megszüntetésével kapcsolatos intézkedések kezdeményezéséért és megvalósításuk ellenőrzéséért.

3.4. A tapasztalt szabálytalanságok jelzése a szolgálati út betartásával a vezető felé és megszüntetések érdekében javaslatok adása, továbbá az elrendelt intézkedések megvalósítása a Hivatalban dolgozó valamennyi köztisztviselő, ügy-

kezelő és munkavállaló feladata és kötelessége. A köztisztviselő fegyelmi és kártérítési felelősséggel tartozik, ha a közszolgálati jogviszonyból eredő kötelezettségét vétkesen megszegi.

3.5. A szabálytalanságkezeléssel összefüggő főbb szabályzatok és egyéb dokumentumok felsorolását az *1. melléklet* tartalmazza.

4. A szabálytalanság észlelése a FEUVE rendszerben

4.1. A szabálytalanságot a folyamatba épített, előzetes és utólagos vezetői ellenőrzés rendszerében észlelheti a Hivatal valamely munkatársa, valamely szervezeti egységének vezetője, a Hivatal elnöke, valamint bármely, ellenőrzést végző belső és külső szerv. A szabálytalanságok kezelése a különböző esetekben a következőképp történik:

4.1.1. A Hivatal valamely munkatársa által észlelt szabálytalanság

a) Ha a szabálytalanságot egy szervezeti egység valamely munkatársa észleli, köteles értesíteni szervezeti egység vezetőjét (a szolgálati jogviszony szerinti közvetlen vezetőjét). Amennyiben a szervezeti egység vezetőjének az adott ügyben vétkes érintettsége feltételezhető, a munkatársnak a vezető felettesét, annak érintettsége esetén a Belső Ellenőrzési Főosztály vezetőjét kell értesíteni.

b) A szervezeti egység vezetője a feladatkörébe tartozó szakterületen észlelt szabálytalanságot megvizsgálja, és intézkedést tesz annak érdekében, hogy mielőbb megszüntetésre kerüljön, és a tett intézkedések megvalósításának ellenőrzését figyelemmel kíséri a folyamat helyreállításáig.

Ha a vezető a szabálytalanságot megalapozottnak találja, de úgy ítéli meg, hogy az saját hatáskörben nem szüntethető meg, köteles értesíteni a szervezeti rangsorban felette álló vezetőt, aki az SZMSZ-ben foglaltaknak, és a jogszabályoknak megfelelően köteles intézkedni az ügyben.

4.1.2. A Hivatal elnöke vagy más hivatali vezető által észlelt szabálytalanság

A vezető által észlelt szabálytalanság esetén először saját hatáskörben, az SZMSZ-ben meghatározott feladat, hatáskör és felelősségi rend alapján kell a szabálytalanság megszüntetése érdekében intézkedni. Ha ez nem lehetséges, a vezető ugyancsak a szervezeti rangsorban fölötte álló vezetőt, rendkívüli esetben, a szakterület szerint illetékes felsővezetőt tájékoztatja.

4.1.3. A Belső Ellenőrzési Főosztály észleli a szabálytalanságot

Amennyiben a belső ellenőrzési tevékenysége során belső szabálytalanságot tapasztal, a költségvetési szervek belső ellenőrzéséről szóló 193/2003. (XI. 26.) Korm. rendelet rendelkezéseinek megfelelően jár el. Ebben az esetben az ellenőrzött szervezeti egység vezetője a szükséges intézkedések, az intézkedések végrehajtásáért felelős személyek, és a vonatkozó határidők megjelölésével az ellenőrzési jelentésben foglaltak alapján intézkedési tervet készít.

4.1.4. Külső ellenőrző szerv észleli a szabálytalanságot

A külső ellenőrző szerv (pl. hazai vagy európai uniós) belső szabálytalanságra vonatkozó megállapításait az ellenőrzési jelentés tartalmazza. A jelentésben foglalt belső szabálytalanságra vonatkozó megállapítások alapján a Hivatalnak intézkedési tervet kell kidolgoznia. Az intézkedési tervben azokat a feladatokat kell meghatározni, amelyek a szabálytalanságok megszüntetéséhez, illetve előfordulásuk megakadályozásához szükségesek, valamint a feladatok végrehajtásához határidőt kell rendelni. Az intézkedések megvalósítását figyelemmel kell kísérni az intézkedési tervben megjelölt felelős(ök)nek.

5. A szabálytalanság észlelését követő intézkedések

5.1. A Hivatal vezetői kötelesek az SZMSZ-ben előírt hatásköri feladataiknak megfelelően a szükséges intézkedéseket megtenni.

5.2. A Hivatal elnöke a 4.1. pontban foglaltak alapján a hatáskörébe tartozó szabálytalanságok esetén a következő intézkedéseket teheti:

a) Vizsgálatot rendelhet el a tényállás tisztázására. A vizsgálatban való részvételre munkatársakat, indokolt esetben külső szakértőt is felkérhet a munkajogi szabályok betartásával. A vizsgálat következménye lehet további vizsgálat elrendelése is. Erre akkor kerül sor, ha a szabálytalanság megállapítását követően a felelősség meghatározása és/vagy a hasonló esetek megelőzése érdekében szükséges intézkedések megtételéhez nem elegendő a rendelkezésre álló informá-

ció. A vizsgálat eredményét jegyzőkönyvbe kell foglalni, szabálytalanság megállapítása esetén a szükséges intézkedést meg kell hozni.

b) Fegyelmi vétség elkövetésének alapos gyanúja esetén, illetve ha a szabálytalanság következtében kár keletkezik, fegyelmi-, illetve kártérítési eljárást rendelhet el. A fegyelmi, illetve kártérítési felelősséget a köztisztviselők jogállásáról szóló 1992. évi XXIII. törvénynek (Ktv.) a fegyelmi eljárásra irányadó szabályai alapján lefolytatott eljárás keretében kell megállapítani.

c) Büntető- vagy szabálysértési ügyekben a Hivatal számára a szükséges intézkedések meghozatalát az arra illetékes szervek (ügyészség, rendőrség) értesítése (feljelentés, bejelentés) jelenti annak érdekében, hogy megalapozottság esetén az illetékes szerv a megfelelő eljárásokat megindítsa.

6. A szabálytalanság kivizsgálása során megtett intézkedések nyomon követése

6.1. A Hivatal elnöke az 5.2. pontban meghatározott intézkedések megvalósítását az eljárás során a kijelölt munkatársak vagy a külső szakértő folyamatos tájékoztatása alapján nyomon követi.

6.2. Bármely általuk elrendelt intézkedés végrehajtását a vezetők kötelesek nyomon követni és a beszámoltatást elvégezni.

6.3. A belső ellenőrzési jelentésekkel kapcsolatos intézkedések nyomon követése a vonatkozó elnöki utasítás szerint a Belső Ellenőrzési Főosztály feladata.

7. A szabálytalansággal kapcsolatos eljárás (intézkedés) nyilvántartásának feladatai

7.1. A keletkezett iratanyagot és egyéb, elektronikus formában rögzített információt az SZMSZ-ben, az ügyrendekben, valamint a végrehajtási és működési kézikönyvekben szabályozott rendes ügymenet során keletkező dokumentumoktól elkülönítetten kell kezelni annál a szervezeti egységnél, ahol a szabálytalanság történt, ezért a szervezeti egység vezetője a felelős. A kezelés magában foglalja:

- a szabálytalanságokkal kapcsolatban keletkezett iratanyagok nyilvántartásának naprakész vezetését,
- az észlelt szabálytalanságokhoz kapcsolódó írásos dokumentumok gyűjtését,
- a megtett intézkedések és az azokhoz kapcsolódó határidők nyilvántartását.

7.2. Ha a Hivatal elnöke a szabálytalansággal kapcsolatban rendelkezésére álló információk alapján fegyelmi vagy kártérítési eljárás lefolytatását rendeli el, akkor a szabálytalansággal érintett szervezeti egység vezetőjének kötelessége továbbítani a szabálytalansággal összefüggésben keletkezett dokumentumok másolatát a Humánpolitikai Főosztály felé.

7.3. A Humánpolitikai Főosztály előkészíti, koordinálja és nyilvántartja a Hivatal elnöke által elrendelt, a szabálytalanságokkal kapcsolatos fegyelmi és kártérítési ügyeket. A fegyelmi és a kártérítési eljárásban keletkező dokumentumok nyilvántartása során gondoskodik azok elkülönített, naprakész és pontos vezetéséről.

7.4. Ha a Hivatal elnöke a szabálytalansággal kapcsolatban rendelkezésére álló információk alapján szabálysértési vagy büntető feljelentés megtételét tartja szükségesnek, akkor a szabálytalansággal érintett szervezeti egység vezetőjének kötelessége továbbítani a szabálytalansággal összefüggésben keletkezett dokumentumok másolatát a Jogi Főosztály felé.

7.5. A Jogi Főosztály a Hivatal feladatait érintően előkészíti és koordinálja a Hivatal által kezdeményezett, szabálytalanságokkal kapcsolatos szabálysértési és büntető ügyeket.

7.6. A fegyelmi vagy kártérítési eljárás határozatát a Humánpolitikai Főosztály tartja nyilván a szabálytalansággal érintett köztisztviselő, ügykezelő vagy munkavállaló személyi anyagában. A szabálysértési, valamint a büntetőeljárás során hozott jogerős határozatokról külön nyilvántartást vezet.

8. Jelentési kötelezettségek

8.1. A 193/2003. (XI. 26.) Korm. rendelet 31. §-a értelmében a Hivatal elnökének az éves ellenőrzési jelentésben kell számot adni a felettes szerv részére a belső ellenőrzés által tett megállapítások és javaslatok hasznosításáról, az intézkedési tervek megvalósításáról, az ellenőrzési megállapítások és ajánlások hasznosulásának tapasztalatairól, az ellenőrzési tevékenység fejlesztésére vonatkozó javaslatokról.

8.2. A külső ellenőrzési szervek az ellenőrzésük során megállapított szabálytalanságokkal kapcsolatban megtett intézkedésekről jelentési kötelezettséget írhatnak elő a Hivatal számára. E jelentési kötelezettségeket a Hivatal érintett szervezeti egységei kötelesek a féléves munkatervükbe beépíteni. Ha erre a jelentés elkészítésének határideje, vagy egyéb ok miatt nem kerül sor, a kötelezettséget munkaterven kívüli feladatként kell a külső ellenőrzési szerv által előírt határidőre teljesíteni. A Szervezési és Koordinációs Főosztály a külső ellenőrzési szerv által előírt jelentési kötelezettség teljesítése érdekében gondoskodik a szabálytalanságokkal kapcsolatos feladatok intézkedési tervben történő megjelenítéséről, folyamatosan figyelemmel kíséri a feladatok teljesítését és a határidők betartását, ezekkel kapcsolatban megteszi a szükséges intézkedéseket.

9. A szabálytalanságok megelőzése

9.1. A szabálytalanságok megelőzésével kapcsolatban elsősorban a Hivatal elnökének felelőssége, hogy:

- a Hivatal a jogszabályoknak megfelelő szabályzatok alapján működjön,
- a szabályozottságot, illetve a szabályok betartását folyamatosan kísérfje figyelemmel,
- szabálytalanság esetén hatékony intézkedés szülessék, a szabálytalanság korrigálásra kerüljön annak a mértéknek megfelelően, amilyen mértéket képviselt a szabálytalanság,
- a helytelen gyakorlat megszüntetése mellett a személyi vagy szervezeti felelősség megállapításra kerüljön, a szükséges intézkedések megvalósuljanak.

9.2. Figyelemmel arra, hogy a Hivatal elnökének a szabálytalanságok megelőzésével kapcsolatos felelőssége a szervezeti egységek vezetői hatáskörén, felelősségén és beszámoltatásán keresztül valósul meg, ezért az SZMSZ-ben meghatározott feladatok alapján valamennyi vezető feladata és felelőssége a szabályozottság biztosítása, valamint a Hivatal valamennyi munkatársának kötelessége és felelőssége a szabálytalanságok bekövetkezésének megelőzése és megakadályozása.

Budapest, 2007. március

Margittai Miklós s. k.,
elnök

1. számú melléklet a Szabálytalanságok Kezelésének Eljárásrendjéhez

A belső szabálytalanságkezelést érintő, mindenkor hatályos hivatali szabályzatok és egyéb dokumentumok

1. Szervezeti és Működési Szabályzat
2. Ügyrendek
3. Munkaköri leírások
4. Audit Trail
5. Elnöki utasítások, körlevelek, ezek közül különösen a belső gazdálkodást szabályozó dokumentumok, biztonsági szabályzatok
6. Végrehajtási és működési kézikönyvek

Közlemények

A Mezőgazdasági és Vidékfejlesztési Hivatal
21/2007. (III. 6.) MVH
közleménye

a magyar intervenció készletből származó cukor export célú viszonteladására vonatkozó
folyamatos ajánlattételi felhívás közzétételéről szóló 8/2007. (I. 24.) MVH közlemény módosításáról

I. Módosítások

1. A Közlemény „**I. Intervenció készletértékesítés**” című pontja helyébe a következő szöveg lép:

„A Mezőgazdasági és Vidékfejlesztési Hivatal (továbbiakban: MVH) a 2004/2005. és 2005/2006. gazdasági évben felvásárolt intervenció készletből 138 592,9 tonnát a Tanács a cukorágazat piacának közös szervezéséről szóló 318/2006/EK rendelete, a Bizottságnak a cukor belső piaca és a kvótarendszer irányítása tekintetében a 318/2006/EK tanácsi rendelet alkalmazásának részletes szabályairól szóló 952/2006/EK rendelete, valamint a Bizottságnak Belgium, a Cseh Köztársaság, Spanyolország, Írország, Olaszország, Magyarország, Lengyelország, Szlovákia és Svédország intervenció hivatala birtokában lévő cukor export célú viszonteladására vonatkozó folyamatos pályázati felhívás megnyitására szóló 38/2007/EK rendelete alapján folyamatos pályázati felhívás útján – Andorra, Gibraltár, Ceuta, Melilla, az Apostoli Szentszék (Vatikánvárosi Állam), Liechtenstein, Livigno és Campione d’Italia közigazgatási területe, Heligoland, Grönland, a Feröer-szigetek, a Ciprusi Köztársaság azon területei, ahol a Ciprusi Köztársaság kormánya nem gyakorol tényleges ellenőrzést, Albánia, Horvátország, Bosznia és Hercegovina, Macedónia Volt Jugoszláv Köztársaság, Szerbia, Koszovó és Montenegró kivételével – bármely rendeltetési helyre történő kivitelre kínál fel.

Az **intervenció cukor értékesítési ára** a Bizottság 38/2007/EK rendeletének 4. cikkének (3) bekezdésében meghatározottak szerint fehér cukorra vonatkozóan **632,00 euró tonnánként.**”

2. A Közlemény „**V. Kitárolás, vételár kifizetése**” című pont „5. Exportengedély kérelmezése és kiszállítás a közösség vámterületéről” alpontja kiegészül az alábbi résszel:

„A sikeres ajánlattevőnek az MVH Piaci Támogatások és Külkereskedelmi Intézkedések Igazgatósága Külpiaci Intézkedések Osztályán – a Bizottság 1291/2000/EK és 951/2006/EK rendeleteiben foglaltak szerint – export engedélyt kell kérelmeznie az elnyert intervenció cukor mennyiségére vonatkozóan. Az export kötelezettség akkor tekinthető teljesítettnek (és az export visszatérítés akkor kerül kifizetésre), amikor a sikeres ajánlattevő vám-, illetve egyéb okmánnyal bizonyítja, hogy az exportengedélyen szereplő mennyiség exportálása megtörtént, és az áru harmadik országba megérkezett, szabad forgalomba bocsátása megtörtént. (Erről bővebben az MVH honlapján a Támogatások/EU Külpiaci Intézkedések/Általános Információk menüpontnál.) Az Európai Unió Bizottságának állásfoglalása szerint a vonatkozó rendeletek (1291/2000/EK, 800/1999/EK) nem követelik meg annak bizonyítását, hogy magának az elnyert intervenció cukornak az exportálása történt meg, csak azt kell igazolni, hogy az exportengedélyben foglalt teljes mennyiség exportálásra került.”

3. A Közlemény „**VII. Kapcsolódó jogszabályok**” című pontja kiegészül az alábbi jogszabállyal:

– a Bizottság 2007. február 27-i 203/2007/EK rendelete a 958/2006/EK és a 38/2007/EK rendeletnek az egyes rendeltetési helyekre irányuló kivitel után járó visszatérítések eltörlése céljából történő módosításáról;

II. A közlemény hatálya

Jelen közlemény az MVH honlapján történő megjelenés (kihirdetés) napján lép hatályba.

További információ az ertekesites@mvh.gov.hu e-mail címen kérhető.

Budapest, 2007. március 6.

Margittai Miklós s. k.,
elnök

**A Mezőgazdasági és Vidékfejlesztési Hivatal
22/2007. (III. 6.) MVH
közleménye
a magyar intervenciós készletből származó gabona belső piacon történő értékesítésére vonatkozó
folyamatos pályázati felhívás megnyitásáról**

I. Intervenciós készletek értékesítése

A Mezőgazdasági és Vidékfejlesztési Hivatal (illetékes intervenciós hivatal, a továbbiakban: MVH) a birtokában lévő intervenciós gabona készletből az 1., 2. és 3. számú mellékletekben meghatározott mennyiséget a tagállamok intervenciós hivatalainak birtokában lévő gabonának a közösségi piacon történő viszonteladására vonatkozó folyamatos pályázati felhívás megnyitásáról szóló 2006. október 6-i, 1483/2006/EK bizottsági rendelet, az 1483/2006/EK rendeletnek a tagállamok intervenciós hivatalai birtokában lévő gabonaféléknek a közösségi piacon történő viszonteladására irányuló folyamatos pályázati felhívás tárgyát képező mennyiségek tekintetében történő módosításáról szóló 2007. február 13-i 132/2007/EK bizottsági rendelet, valamint az intervenciós hivatalok birtokában lévő gabonafélék értékesítési eljárásának és feltételeinek megállapításáról szóló 1993. július 28-i 2131/1993/EGK bizottsági rendelet alapján belső piacon történő értékesítésre kínál fel és az MVH internetes honlapján, valamint kifüggesztéssel Központi Hivatalában és Megyei Kirendeltségein valamennyi érdekelt fél tudomására hozza.

Az MVH – az EU Bizottsági döntése alapján – a jelen ajánlattételi felhívásra ajánlatot benyújtó piaci szereplők közül az egyenlő elbánás biztosítása mellett választja ki azt, amely a szóban forgó tételekre vonatkozóan a legkedvezőbb ajánlatot teszi.

II. Az értékesítés tárgya

Az értékesítésre meghirdetett **búza** jelen ajánlattételi felhívás *1. sz. mellékletében*, **kukorica** jelen ajánlattételi felhívás *2. sz. mellékletében*, **árpa** jelen ajánlattételi felhívás *3. sz. mellékletében* szereplő tétel(ek) mennyisége. Az értékesítésre kijelölt, ömlesztve tárolt tétel(ek) raktározási helyét, mennyiségét, és főbb fizikai minőségi paramétereit szintén az *1., a 2. és a 3. sz. melléklet* tartalmazza.

A melléklet módosításának jogát – áttárolásból, illetve egyéb előre nem látható okokból kifolyólag – az MVH folyamatosan fenntartja. Az *1., a 2. és a 3. sz. melléklet* mindenkor aktuális változata az MVH honlapján található.

III. Az ajánlat benyújtásának feltételei

1. Ajánlatot nyújthat be az Európai Közösségek tagállamaiban székhellyel, vagy telephellyel rendelkező bármely természetes vagy jogi személy, illetve jogi személyiség nélküli gazdasági társaság, amely az Európai Unió Közös Agrárpolitikája magyarországi végrehajtásában, illetve a nemzeti agrártámogatási rendszerben érintett ügyfelekkel összefüggő ügyfélregiszter létrehozásáról és az ezzel kapcsolatos nyilvántartásba vételről szóló 141/2003. (IX. 9.) Korm. rendelet értelmében regisztrált ügyfele az MVH-nak, vagy legkésőbb az ajánlata benyújtásáig regisztráltatja magát. **A regisztrációs kérelem „G001” számú formanyomtatványa, valamint annak kitöltési útmutatója letölthető a www.mvh.gov.hu internetes oldal „Letölthető dokumentumok” menüpontjából.**

2. Az ajánlatot írásban, személyesen, vagy telefaxon, jelen ajánlattételi felhívás *4. számú melléklete* szerinti formanyomtatványon kell benyújtani az MVH Központi Hivatalához. Az ajánlatok benyújtásának első határideje **2007. március 7. (szerda)**, a továbbiakban az ezt követő minden naptári héten szerdai napokon – kivétel, 2007. április 4., 2007. május 16. –, az utolsó benyújtási nap **2007. június 27.**

Az ajánlatoknak a benyújtási napokon **legkésőbb délután 13 óráig** kell az MVH-hoz megérkezniük.

3. A személyesen benyújtott ajánlatokat az MVH Intervenciós Intézkedések Igazgatósága Értékesítési Osztályára (H-1095 Budapest Soroksári út 22–24. VI. emelet 609. szoba) kell eljuttatni zárt borítékban, feltüntetve rajta a következő szöveget:

**22/2007. (III. 6.) számú Ajánlattételi Felhívás
INTERVENCIÓS GABONA TÉTEL belső piacon történő értékesítésére vonatkozó VÉTELI AJÁNLAT**

Az ajánlatok telefax útján történő továbbítása a következő számokra történhet:

+36/ 1-219-8905

vagy

+36/1-219-6259

vagy

+36/1-577-1317

A telefax útján tett ajánlatokon a teljes cégnévnek és az ajánlattevő címének szerepelnie kell.

4. Az ajánlatot kizárólag az egyes meghirdetett búza, kukorica és árpa **tételek teljes mennyiségére** lehet benyújtani.

Csak olyan ajánlat fogadható el, amelyet a *4. számú melléklet* szerinti formanyomtatványon, hiánytalanul, az abban meghatározott mellékletekkel együtt nyújtottak be. Az eltérő módon vagy formában elkészített, illetve hiányosan vagy nem megfelelően benyújtott ajánlatokat az MVH elutasítja. Az ajánlat benyújtásától az ajánlattevő az ajánlatában megjelölt időpontig kötve van, azt nem vonhatja vissza, illetve nem módosíthatja.

Minden közösségi adószámmal rendelkező nem magyar ajánlattevő köteles az *5. számú melléklet* szerinti nyilatkozatot hiánytalanul kitöltve, az ajánlat benyújtásával egyidőben, ahhoz mellékelten az Intervenciók Értékesítési Osztály részére eljuttatni. Ellenkező esetben az esetlegesen elnyert tételek vonatkozásában az MVH-nak nem áll módjában áfamentes számlát kiállítani.

5. Az ajánlati árat az ömlesztett gabona tételekre euró/tonnában kell megadni, két tizedes pontossággal, forgalmi adó nélkül. Az ajánlati ár az ajánlattételi felhívás zárónapján érvényes, havi kiegészítést tartalmazó intervenciók áránál nem lehet alacsonyabb. Az egyes árutételekre vonatkozó ajánlati ár azon mennyiség vonatkozásában, mely a fizetésre megállapított határidőn belül az intervenciók raktárból kiszállításra kerül, az intervenciók raktáránál a vevő által biztosított szállítóeszközre rakva értendő.

6. Az ajánlatokat meghatalmazott útján is be lehet nyújtani. A meghatalmazott által benyújtott ajánlatok csak akkor érvényesek, ha az ajánlattal egyidejűleg, de legkésőbb a benyújtási határidő végéig az ajánlattevő által kiállított írásbeli meghatalmazás az MVH-hoz megérkezik.

7. Érvénytelenek azok az ajánlatok, amelyek ezen ajánlattételi felhívásban szereplő feltételekhez képest fenntartásokat, korlátozásokat, illetve változtatásokat tartalmaznak.

8. Az ajánlatok kizárólag akkor érvényesek, ha az ajánlattevő igazolást mellékel arról, hogy a 1483/2006/EK Bizottsági rendelet 2. cikkében meghatározott **10 euró/tonnának** megfelelő forintellenértékben intervenciók belső piaci értékesítés kötelezettségére biztosítékot nyújt az alábbiak szerint részletezett módon.

A pályázatok benyújtásával kapcsolatos biztosítékok esetében az árfolyam meghatározó irányadó eseménye a pályázat benyújtásának napja. A közösségi jogi szabályozás szerint meghatározott irányadó események megállapítása során az alkalmazandó árfolyam az Európai Központi Bank (EKB) által legutoljára rögzített árfolyam azon hónap első napját megelőzően, amelyben az irányadó esemény bekövetkezik.

Az ajánlati biztosíték átváltási árfolyama tehát a pályázat benyújtása hónapjának első napját megelőzően legutoljára közzétett, az EKB által jegyzett hivatalos árfolyam.

A biztosíték kizárólag a mezőgazdasági és élelmiszer-ipari termékekhez kapcsolódó biztosítékkendszer szabályairól szóló módosított 17/2004. (II. 13.) Korm. rendeletben, valamint a 9/2004. (IV. 28.) MVH közleményében meghatározottak szerint készpénzletét, bankgarancia vagy pénzügyi intézmény, biztosító által vállalt készfizető kezesség formájában nyújtható.

A készpénzbiztosíték letétele magyar pályázó esetében az MVH **10032000-00287560-00000024** számú Magyar Államkincstárnál vezetett biztosíték számlájára történő átutalással, egyéb tagállami ajánlattevő esetében szintén a fenti számlára történő átutalással, az **IBAN: HU39 1003 2000 0028 7560 0000 0024** nemzetközi számlakód feltüntetése mellett történik. A befizetőnek az átutalási megbízáson a bank által előírt adatokon kívül a „Közlemény” rovatban fel kell tüntetnie a befizető cég nevét, ügyfél-regisztrációs számát, illetve a biztosítékfizetési kötelezettség ügylettípusát: „intervenciók belpiaci értékesítés”.

Amennyiben az ajánlattevő bankgaranciát kíván igénybe venni, abban az esetben a bankgarancia tervezetét az MVH Pénzügyi Igazgatósága Biztosítékkezelő Osztályának fax számára (+36-1/475-2116) előzetes egyeztetés, illetőleg ellenőrzés céljából küldheti meg. A tervezeten mindenképpen fel kell tüntetni az ajánlattevő elérhetőségét.

9. Amennyiben az ajánlattevő az Európai Unió területén működő gazdálkodó szervezet és ennek folytán rendelkezik érvényes közösségi adószámmal, azt a 4. számú mellékletben található formadokumentumon fel kell tüntetnie. A feltüntetett közösségi adószámot az MVH ellenőrzi.

IV. Ajánlattétel előtti mintavétel

Ajánlattétel előtti mintavételezésre a gabonátétel tároló intervenciós raktár helye szerint területileg illetékes MVH Megyei Kirendeltséghez benyújtott kérelemre kiállított „Ajánlattétel előtti mintavételezési engedély” raktározónak történő bemutatása ellenében kerülhet sor. A mintavételezés mindennemű költségét a minta vételezője köteles vállalni.

Ajánlattétel előtti mintavételezési engedélyt az MVH kizárólag az ajánlattételi felhívás 1., 2. vagy 3. sz. mellékletében feltüntetett gabonátételek vonatkozásában ad ki.

Mintavételezési, illetve árumegetekintési engedélyt az MVH-nak csak a III. 1. pontban meghatározott regisztrációs számmal rendelkező természetes vagy jogi személy, illetve jogi személyiség nélküli gazdasági társaság részére áll módjában kiadni.

V. Ajánlati biztosíték felszabadítása

A befizetett *biztosíték felszabadítására* kerül sor, ha

- az ajánlattevő a pályázott mennyiségre nem tett nyertes ajánlatot, akkor a pályázat eredménye tárgyában hozott döntéstől számított legkésőbb három munkanapon belül;
- a nyertes pályázó (vevő) a vételárát a megszabott határidőn belül kifizette, akkor az eladási árnak az MVH Magyar Államkincstárnál vezetett és a jelen Közlemény VII. pontjában megadott számlájára történt megérkezésétől számított legkésőbb három munkanapon belül.

A benyújtott biztosíték visszafizetése, a bankgarancia megszüntetése és visszaszolgáltatása a Mezőgazdasági és Vidékfejlesztési Hivatalhoz eljuttatott írásos kérelemre történik (1385 Budapest, 62. Pf. 867., fax: +36/1-475-2191).

Kérelem hiányában a szabad biztosíték az eredetileg megjelölt biztosítékfizetési kötelezettségtípusra továbbra is felhasználható.

VI. Döntés a pályázat eredményéről

A jelen ajánlattételi felhívásban szereplő gabonátételek **a legkedvezőbb ajánlatot tevők részére** kerülnek értékesítésre.

Az MVH valamennyi ajánlattevőt értesíti az EU Bizottság döntéséről. A nyertes ajánlattevőket az MVH az EU Bizottság döntéséről szóló határozat beérkezését követő három munkanapon belül levélben vagy faxon értesíti.

A Bizottság dönthet úgy, hogy az elfogadásra kijelölt tételek vonatkozásában odaítélési együtthatót határoz meg, melynek arányában kerül meghatározásra az odaítélt mennyiség.

VII. Értékesítési ár és fizetési feltételek

Az MVH a döntéséről a nyertes pályázó (a továbbiakban vevő) részére határozatot küld, amely – a jogszabályban meghatározott tartalmi elemeken kívül – tartalmazza a vevő részére odaítélt tétel számát, mennyiségét, eladási árát és a fizetési határidőt.

A határozattal egyidőben a vevő részére az elnyert tételről számla kerül kiállításra és kiküldésre. A számlák forintban kerülnek kiállításra.

Az értékesítési ár esetén alkalmazandó árfolyam meghatározó irányadó eseménye az érvényes ajánlat kézhezvételének időpontja. A közösségi jogi szabályozás szerint meghatározott irányadó események megállapítása során az alkalmazandó árfolyam az Európai Központi Bank (EKB) által legutoljára rögzített árfolyam azon hónap első napját megelőzően, amelyben az irányadó esemény bekövetkezik.

Az értékesítési ár átváltási árfolyama tehát a pályázat benyújtása hónapjának első napját megelőzően legutoljára közölt, az EKB által jegyzett hivatalos árfolyam.

A határozatokhoz kapcsolódó számlákon közölt összeg **fizetési határideje** – a 2131/1993/EGK rendelet 16. cikke alapján – **a határozat kiküldésétől számított harmincadik nap.**

A vevő akkor tesz eleget fizetési kötelezettségének, ha a részére odaítélt árumennyiség ellenértéke az MVH Magyar Államkincstárnál vezetett és az alábbiakban megnevezett számlájára legkésőbb a megadott határidő utolsó napjáig megérkezik.

A vevő a részére eladásra kerülő árumennyiség ellenértékét minden esetben az áru elszállítása előtt köteles átutalni az MVH következő számlájára:

Számla neve: **Intervenciós lebonyolítási számla**

Számlaszám: **10032000-00287560-00000055**

IBAN: **HU75 1003 2000 0028 7560 0000 0055**

A vételár kiegyenlítése a következő szabályok szerint történhet:

500 tonna, illetve annál kisebb mennyiségű gabonátétel esetén a vételárat egy összegben kell kifizetni. 500 tonnát meghaladó mennyiségű gabonátétel esetén a vételár részletekben is megfizethető, azonban egy részletösszeg nem lehet kevesebb 500 tonnányi gabonára vonatkozó vételárrészletnél.

Amennyiben a vevő a részére odaítélt teljes árumennyiség ellenértékét nem utalja át az előbbieken megjelölt időpontra, a ki nem fizetett árumennyiség vonatkozásában elveszíti az ajánlat benyújtásakor letétbe helyezett összegű biztosítékot, illetve a ki nem fizetett gabonára nem tarthat igényt.

A vételár elszámolása az áru ténylegesen átadott mennyisége alapján történik, az általános forgalmi adóról szóló 1992. évi LXXIV. törvény vonatkozó rendelkezései szerint.

VIII. Mintavétel és minőségvizsgálat

Az 1., 2. és 3. számú mellékletben meghirdetett minőségi paraméterek tájékoztató jellegűek és az egyes értékesítési tételek teljes mennyiségére vonatkoznak.

Az egyes gabonátételekre azok betakarítási évében érvényes minőségi paraméterek vonatkoznak.

A sikeres ajánlattevő megbízottja a tétel elnyeréséről szóló odaítélő határozat kiállítását követően az általa elnyert tételből az MVH raktár helye szerint területileg illetékes Megyei Kirendeltségének helyszíni ellenőre jelenlétében – meg egyezést szerint 500 tonnánként, vagy tételenként – mintát vehet, melyből egy minta a raktározót, egy letéti minta pedig az MVH-t illeti meg. A letéti minta az MVH pecsétjével ellátva, a raktár mintaraktárában kerül elhelyezésre.

A mintavétel eredménye kizárólag abban az esetben kötelező az MVH-ra nézve, ha az MVH a sikeres ajánlattevő mintavételezést végző megbízottjának személyét a mintavételt megelőzően elfogadta.

A vevő által támasztott olyan minőségi kifogás esetén, mely jogosságának eldöntése csak mintaelemzéssel lehetséges, a letéti mintát az MVH elemzés céljából egy akkreditált GAFTA labornak küldi meg.

Amennyiben az elemzés eredménye szerint a gabonátétel minősége az intervenciós minimumkövetelményeket eléri, a sikeres ajánlattevő köteles a tételt átvenni és annak elszállításáról gondoskodni. Ebben az esetben a vevő viseli a mintaelemzés összes költségét.

Amennyiben a letéti minta elemzésének eredménye szerint a gabona minősége az intervenciós minimumkövetelményeket nem éri el, a mintaelemzés összes költsége az MVH-t terheli, a vevő pedig minden kötelezettségétől mentesül, az MVH helyesbítő számlát állít ki, mellyel a már kiegyenlített vételárat részére visszautalja.

Minőséggel kapcsolatos kifogást a vevő kizárólag az áruellenérték kiegyenlítése után, a vételi ajánlat elfogadásáról szóló határozat kiállításától számított 30 napon belül írásban az MVH illetékes Megyei Kirendeltsége felé, illetve a helyszíni ellenőrzési jegyzőkönyvben tehet.

IX. Az áru átvétele és elszállítása

Az áru felszabadítására és elszállítására az áruellenérték MVH által kibocsátott számlán megadott, jelen ajánlattételi felhívás **VII. pontja** szerinti számlájára történő beérkezését követően kerülhet sor. Az áruellenérték MVH számlájára történt megérkezése után az MVH a vevő részére kitérő engedélyt állít ki.

Amennyiben az intervenciós gabonátételt elnyert sikeres ajánlattevő az *6. sz. melléklet* szerinti kitérő engedélykérelmet, illetve ahhoz csatoltan a vételár befizetését igazoló, a számlavezető pénzügyi intézet által kiállított és hitelesített igazolást az Intervenciós Értékesítési Osztály részére faxon megküldi, az IÉO a kitérő engedélyt soron kívül kiállítja. Nem fogadható el pl. bankkivonat, átutalási megbízás, illetve minden olyan igazolás mely az átutalás bank által történő befogadását hitelt érdemlően nem tanúsítja.

Az MVH-nak kitárolási engedélyt a kitárolásra vonatkozó kérelem beérkezésének napján kizárólag abban az esetben áll módjában kiállítani, ha a kérelem hétfőtől csütörtökig 14 óráig, illetve pénteken 12 óráig az Intervenciós Értékesítési Osztályhoz beérkezik.

Kitárolás kizárólag kitárolási engedély birtokában és MVH helyszíni ellenőr jelenlétében kezdődhet el!

Az átvétel időpontjának egyeztetése céljából vevőnek kapcsolatba kell lépnie a raktározóval. Az egyes raktárak kitárolási kapacitását az *1., 2. illetve 3. sz. melléklet* tartalmazza. A sikeres ajánlattevőnek írásban, a kitárolás tervezett megkezdése előtt legalább három nappal szállítási ütemtervet kell az MVH raktár helye szerint területileg illetékes Megyei Kirendeltségéhez eljuttatnia, mely tartalmazza a tervezett kitárolási időpontokat és a tervezett napi kitárolási mennyiségeket.

A szállítással és árubiztosítással kapcsolatos teendőket vevő saját költségén tartozik rendezni. Ajánlattevőnek az ajánlat benyújtása előtt minden esetben meg kell győződnie arról, hogy a megpályázott gabonátétel(ek)e) tároló intervenciós raktár minden tekintetben megfelel az általa választott kitárolási módhoz szükséges követelményeknek.

A kitárolási körülmények nem megfelelő voltából eredő kifogásokat az MVH-nak az ajánlat benyújtását követően nem áll módjában elfogadnia.

A szállítóeszközök (tehergépkocsi, vagon, uszály) megrendelése/rendelkezésre bocsátása és erről a raktározó értesítése a vevő feladata.

Az MVH jogosult arra, hogy a határozatban szereplő árumennyiségnél 5%-kal kevesebb árut szállítson.

A súly megállapítását a raktározó végzi a kitárolás alkalmával. A mérlegelés eredménye képezi az MVH-val történő súlyszámlálás alapját.

Vevő, vagy annak képviselője jogosult a súly megállapításánál jelen lenni.

A kitárolásról az MVH helyszíni ellenőrzési jegyzőkönyvet készít. A jegyzőkönyv alapján a vevőnek át nem adott, kifizetett áru értéke a vevő részére visszatérítésre kerül.

Amennyiben az áru elszállítására a pályázat elnyeréséről szóló határozat elküldésének (közlésének) időpontját követő egy hónapon belül nem kerül sor, a 2131/1993/EGK Bizottsági rendelet 16. cikk 2. bekezdése értelmében a határidő leteltét követően az áru minden szempontból elszállítottként tekintendő és az áru tárolásával, esetleges minőségromlásával stb. kapcsolatos költséget és kockázatot a vevő viseli.

X. Az áru határidőn túli elszállítása

Az elszállítási határidő lejártakor a kitárolási helyszíni ellenőrzési jegyzőkönyvben szereplő adatok alapján az MVH raktár helye szerint területileg illetékes Megyei Kirendeltségének helyszíni ellenőre meghatározza a határidőn belül elszállított mennyiséget. Az odaítélt mennyiséget csökkenti az elszállított mennyiséggel, és a fennmaradó mennyiség lesz a *7. számú melléklet* szerinti raktározási szerződésmódosítás alapja.

A határidőn belül el nem szállított gabonára minden szempontból a *7. számú melléklet* szerinti raktározási szerződésmódosítás szabályai érvényesek.

Az MVH hozzájárul ahhoz, hogy a vevő – a raktározó és a vevő között kötött külön tárolási szerződés alapján – az intervenciós áru elszállításáig továbbra is a *7. számú melléklet* szerinti szerződésben meghatározott raktártelepen, illetve tárolóban tároltassa raktározóval a gabonát.

Az MVH a szerződés aláírásától kezdődően nem fizet a raktározónak tárolási díjat a vevő részére értékesített, a szerződés 2. pontjában megnevezett raktártelepen, illetve tárolóban elhelyezett gabona tárolásáért, valamint nem fizet a raktározónak rendelkezésre állási díjat a vevő által megvásárolt gabona teljes mennyiségének a raktártelepről, illetve tárolóból történt elszállításának a jelen szerződés szerinti igazolásáig.

A szerződés 2. pontjában közölt gabona és tárolóhely tekintetében a vevő által vásárolt gabona teljes mennyisége kitárolása megtörténtének a *7. számú melléklet*ben foglalt szerződés szerinti igazolásáig a „kitárolás árumozgás nélkül” és a „kitárolás árumozgással” díjtételek közötti különbözetet a vevő köteles megtéríteni a raktározónak.

A vevő és a raktározó vállalja, hogy a vevő részére értékesített, szerződés 2. pontjában meghatározott mennyiségű gabona tárolására ugyanolyan díjtételek, illetve díjazási feltételek mellett kötik meg a tárolási szerződést, mint ahogy azt az MVH és a raktározó között kötött raktározási szerződés tartalmazza azzal, hogy a vevő a tárolási, rendelkezésre állási, valamint a kitárolás árumozgatással díjtételt köteles megfizetni, míg a raktározó egyéb szolgáltatásai tekintetében a vevő és a raktározó erre vonatkozó külön megállapodása az irányadó.

A raktározó csak a helyszíni ellenőrzési jegyzőkönyvben történt igazolás alapján lesz jogosult arra, hogy a szerződés 2. pontjában említett tárolóhely tekintetében az MVH a Raktározó részére az MVH és a Raktározó között kötött raktározási szerződés szerinti rendelkezésre állási, tárolási díjat fizessen, illetve az MVH ezen igazolás alapján lesz köteles arra, hogy a tárolóhely tekintetében a szerződésből eredő egyéb kötelezettségeit teljesítse.

A felek rögzítik, hogy abban az esetben, ha a vevő által vásárolt gabonának a fizetésre megállapított határidőn belüli el nem szállítását a gabonának a fizetésre megállapított határidő letelte előtt megállapított minőségi problémája okozta, úgy a raktározó a minőségi probléma teljes megszüntetéséig terjedő időre nem jogosult tárolási díjra sem az MVH, sem pedig a vevő részéről, valamint a határidőn túli kitárolás során a raktározó „kitárolás árumozgás nélkül” díjtételre jogosult.

XI. Jogviták rendezése

Az MVH a pályázattal kapcsolatos jogviták rendezésére a Fővárosi Bíróság kizárólagos illetékességét köti ki.

XII. Kapcsolódó jogszabályok

- a Bizottság 2007. február 13-i 132/2007/EK rendelete az 1483/2006/EK rendeletnek a tagállamok intervenciók hivatalai birtokában lévő gabonaféléknek a közösségi piacon történő viszonteladására irányuló folyamatos pályázati felhívás tárgyát képező mennyiségek tekintetében történő módosításáról;
- a Bizottság 2006. október 6-i 1483/2006/EK rendelete a tagállamok intervenciók hivatalainak birtokában lévő gabonának a közösségi piacon történő viszonteladására vonatkozó folyamatos pályázati felhívás megnyitásáról;
- a Tanács 2003. szeptember 29-i 1784/2003/EK sz. rendelete a gabonafélék piacának közös szervezéséről;
- a Bizottság 1993. július 28-i 2131/1993/EGK rendelete az intervenciók hivatalok birtokában lévő gabonafélék értékesítési eljárásának és feltételeinek megállapításáról, valamint annak módosításai;
- a Bizottság 2000. június 9-i 1291/2000/EK rendelete a mezőgazdasági termékek behozatali és kiviteli engedélyei, valamint előzetes rögzítési igazolások rendszere alkalmazásának közös részletes szabályainak meghatározásáról;
- a Bizottság 2006. december 20-i, 1913/2006/EK rendelete az euróval kapcsolatos agromonetáris rendszernek a mezőgazdaságban való alkalmazására vonatkozó részletes szabályok megállapításáról és egyes rendeletek módosításáról;
- a Bizottság 1992. október 16-i 3002/1992/EGK rendelete az intervencióból származó termékek felhasználásának és/vagy rendeltetési helyének igazolására vonatkozó közös részletes szabályok megállapításáról;
- a Bizottság 1985. július 22-i 2220/85/EGK rendelete a mezőgazdasági termékeket érintő biztosítéki rendszer alkalmazására vonatkozó közös részletes szabályok megállapításáról;
- a Bizottság 2000. április 19-i 824/2000/EK rendelete a gabonafélék intervenciók hivatalok által történő átvételére vonatkozó eljárások létrehozásáról, valamint a gabona minőségének meghatározására szolgáló elemzési módszerek megállapításáról;
- a Bizottság 2003. július 28-i 1342/2003/EK rendelete a gabonafélék és a rizs behozatali és kiviteli engedélyezési rendszerének alkalmazására vonatkozó különös részletes szabályok megállapításáról;
- az agrárpiaci rendtartásról szóló 2003. évi XVI. törvény;
- a mezőgazdasági és vidékfejlesztési támogatásokhoz és egyéb intézkedésekhez kapcsolódó eljárás egyes kérdéseiről és az ezzel összefüggő törvénymódosításokról szóló 2003. évi LXXIII. törvény;
- a Mezőgazdasági és Vidékfejlesztési Hivatalról szóló 81/2003. (VI. 7.) kormányrendelet;
- az Európai Unió Közös Agrárpolitikája magyarországi végrehajtásában, illetve a nemzeti agrártámogatási rendszerben érintett ügyfelekkel összefüggő ügyfélregiszter létrehozásáról és az ezzel kapcsolatos nyilvántartásba vételről szóló 141/2003. (IX. 9.) kormányrendelet;
- a mezőgazdasági és élelmiszeripari termékekhez kapcsolódó biztosítékrendszer szabályairól szóló 17/2004. (II. 13.) kormányrendelet;
- a mezőgazdasági és élelmiszeripari termékek intervenciójáról szóló 102/2004. (IV. 27.) kormányrendelet;
- a gabona intervenciójáról szóló 101/2005. (X. 28.) FVM rendelet.

A fentiekben felsorolt jogszabályok a mindenkor hatályos módosításokkal együtt értelmezendők.

XIII. További információk

A felhívás és mellékletei a www.mvh.gov.hu honlap „Közlemények” menüpontja alól tölthetők le.

Az ajánlattételi felhíváshoz kapcsolódó mellékletek:

1. számú melléklet: Értékesítendő búzátételek
2. számú melléklet: Értékesítendő kukoricátételek

3. számú melléklet: Értékesítendő árpatételek
4. számú melléklet: Ajánlattételi formanyomtatvány
5. számú melléklet: Nyilatkozat áfamentes számla kiállításához
6. számú melléklet: Kitárolási engedélykérelem formanyomtatvány
7. számú melléklet: Raktározási szerződésmódosítás
8. számú melléklet: Minőségvizsgálati díjak

A kapcsolódó jogszabályok megtalálhatók a www.mvh.gov.hu és a www.fvm.hu honlapokon, illetve az Európai Unió hivatalos honlapján, a http://europa.eu.int/eur-lex/hu/search/search_lif.html címen.

További információ az ertekesites@mvh.gov.hu e-mail címen kérhető.

XIV. A felhívás hatálya

Ez a felhívás az MVH honlapján történő megjelenés (kihirdetés) időpontjában lép hatályba.

Budapest, 2007. március 6.

Margittai Miklós s. k.,
elnök

KÖZLÖNY

§

Pályázható búzátételek listája

Állapot	Tételszám	Tétel-azonosító	Mennyiség	Üzemeltető neve	Raktár címe	Raktár kapcsolattartó neve	Raktár kapcsolattartó elérhetősége	Megye	Betakarítás éve	Kitárolási kapacitás köztűt (tonna/óra)	Türt szemek aránya % (búza)	Szem-szennye-zettség % (búza)	Csírázott szemek % (búza)	Fajsúly (kg/hl) (búza)	Fehérje-tartalom % (búza)	Esésszám (búza)	Minimális Zeleny-index (ml) (búza)	Anyarozs (%) (Idegen-anyag-tartalom) (búza)	Idegen anyag % (búza)	Nedvesség-tartalom % (búza)	
pályázható	BU158																				
		1054497	514,71	Tikász Gyula	4100 Berettyóújfalu, Röptér tanya 0487/2	Tikász Gyula	30/915-0546	Hajdú-Bihar	2005	25											
		Össz.:	514,71								2,06	0,94	0,76	79,67	12,08	220	57	0	1	14,39	
pályázható	BU159																				
		1032154	1020	Hobvill Kft.	4116 Berekböszörmény, Okolicsány tanya	Horváth Győző	30/968-0134	Hajdú-Bihar	2004	25											
		Össz.:	1020								0,96	2,77	0	80,55	12,1	471	35	0	0,35	12,7	
pályázható	BU160																				
		5041541	90,14	Egyeki Kita Mezőgazdasági, Kereskedelmi és Szolgáltató Kft.	4069 Egyek, Telekháza külterület 0383/1. hrsz.	Grézné Kemény Piroska	30/355-7876	Hajdú-Bihar	2005	200											
		Össz.:	90,14								2,22	1,17	0,45	80,1	12,72	272	53,98	0	0,55	13,46	
pályázható	BU161																				
		5036222	3473,04	Tartalékgazdálkodási Kht.	4060 Balmazújváros, Nagyhát tanya	Kántor György	52/370-261	Hajdú-Bihar	2004	50											
		Össz.:	3473,04								1,18	0,54	0	81,02	12,62	284	45,5	0	0,28	12,88	
pályázható	BU162																				
		5038507	3301,98	Concordia Közraktár Kereskedelmi ZRt.	5310 Kisújszállás, Közraktár utca 32.	Varga Imre	59/321-150	Jász-Nagykun-Szolnok	2004	50											
		Össz.:	3301,98								3,82	2,72	0	82,81	11,6	323	34,91	0	0,25	11,25	
pályázható	BU163																				
		5038491	3120,64	Concordia Közraktár Kereskedelmi ZRt.	5310 Kisújszállás, Közraktár utca 32.	Varga Imre	59/321-150	Jász-Nagykun-Szolnok	2004	50											
		Össz.:	3120,64								3,49	3,35	0,13	80,59	12,14	310	36,94	0	0,52	12,44	
pályázható	BU164																				
		5021989	5027,9	Concordia Közraktár Kereskedelmi ZRt.	5231 Fegyvernek, Szapárfalu major	Balogh László	56/480-643	Jász-Nagykun-Szolnok	2004	50											
		Össz.:	5027,9								3,36	3,63	0,38	82,59	12,89	231	47,76	0	0,42	11,81	
pályázható	BU165																				
		1054008	1642,27	Öcsödi Mezőgazda Term. és Szolg. Kft.	5451 Öcsöd, II. Központ 0430/3 hrsz.	Tolnai Lajos	30/968-1013	Jász-Nagykun-Szolnok	2005	40											
		Össz.:	1642,27								2,61	1,32	1,42	78,26	12,13	234	36	0	1,52	14,14	
pályázható	BU166																				
		1008939	2534,69	Darázs Keverő Kft.	3000 Hatvan, Jászberényi út 0226/1 hrsz.	Kollár Attila	57/411-799	Heves	2004	25											
		Össz.:	2534,69								2,11	3,01	0,25	83,58	11,07	346	37	0	0,45	12,37	
pályázható	BU167																				

Állapot	Tételszám	Tétel-azonosító	Mennyiség	Üzemeltető neve	Raktár címe	Raktár kapcsolattartó neve	Raktár kapcsolattartó elérhetősége	Megye	Betakarítás éve	Kitárolási kapacitás között (tonna/óra)	Tört szemek aránya % (búza)	Szemszennyezettség % (búza)	Csírázott szemek % (búza)	Fajsúly (kg/hl) (búza)	Fehérjeteralom % (búza)	Esőszám (búza)	Minimális Zeleny-index (ml) (búza)	Anyarozs (%) (Idegenanyag-tartalom) (búza)	Idegen anyag % (búza)	Nedvességtartalom % (búza)
		1023190	3260	GITR Agrárfejlesztő és Kereskedelmi ZRt.	3350 Kál, Fő út 104.	Farkas László	20/937-2946	Heves	2004	50										
		5002502	3360	GITR Agrárfejlesztő és Kereskedelmi ZRt.	3350 Kál, Fő út 104.	Farkas László	20/937-2946	Heves	2004	50										
		Össz.:	6620								3,45	1,71	0,5	80,55	12,13	283	41,34	0	0,59	12,59
pályázható	BU168																			
		1031870	1254,05	Mátra Kincse 2002 Sertéseny. és Növényterm. Szolg. Kft.	3200 Gyöngyös, Pesti út	Nagy Béla	30/968-2240	Heves	2004	20										
		Össz.:	1254,05								2,29	1,89	0	82,59	10,52	392	33	0	0,27	12,04
pályázható	BU169																			
		5001648	1601,82	Heréd-nagykökényes Mg-i Szöv.	3011 Heréd, Bajcsy-Zsilinszky út	Katona János	20/947-4672	Heves	2004	35										
		Össz.:	1601,82								2,47	1,29	0,08	83,69	12,05	425	37	0	0,24	12,32
pályázható	BU170																			
		1053458	5579,5	B.S. Agrár Kft.	3390 Füzesabony, Pusztaszikszó telep	Szóllósi József	30/953-3117	Heves	2005	30										
		Össz.:	5579,5								3,19	1,55	0,73	79,66	11,66	223	44	0	0,9	13,46
pályázható	BU171																			
		5023400	1387,59	Bede Coop Kft.	3394 Egerszalók, Rákóczi utca 10.	Sipos András	30/253-1938	Heves	2005	60										
		5023417	2332,27	Bede Coop Kft.	3394 Egerszalók, Rákóczi utca 10.	Sipos András	30/253-1938	Heves	2005	60										
		Össz.:	3719,86								2,18	1,52	1,23	80,07	11,35	272	39,05	0	1	13,21
pályázható	BU172																			
		1039380	1599,06	Pély-Tiszatáj Agrár ZRt.	3382 Tarnaszentmiklós, Raktár külterület 055 hrsz.	Dr. Szomszéd Lajos	36/469-948	Heves	2005	40										
		Össz.:	1599,06								4,24	1,52	0,12	81,91	12,13	320	66	0	0,58	12,95
pályázható	BU173																			
		1054602	3218,65	Pély-Tiszatáj Agrár ZRt.	3382 Tarnaszentmiklós, Raktár külterület 055 hrsz.	Dr. Szomszéd Lajos	36/469-948	Heves	2005	40										
		Össz.:	3218,65								2,64	2,05	0,48	78,09	11,81	294	53	0	1	13,73
pályázható	BU174																			
		1041958	2572,62	Aquakond Mérnöki Szolgáltató Kft.	3368 Boconád, Somogyi B. utca 1.	Besenyei Szabolcs	30/383-8816	Heves	2005	30										
		Össz.:	2572,62								3,93	2,09	0,48	78,75	11,71	276	48	0	0,66	13,71
pályázható	BU175																			
		1026889	2105,04	EX-LEX Termelő és Szolgáltató Kft.	3015 Csány, Monostori út	Tóth Antal	30/525-8301	Heves	2004	40										
		Össz.:	2105,04								3,91	3,32	0,1	82,4	12,7	378	42	0	0,3	11,08
pályázható	BU176																			
		1026896	2083,49	EX-LEX Termelő és Szolgáltató Kft.	3015 Csány, Monostori út	Tóth Antal	30/525-8301	Heves	2004	40										
		1027910	1833,71	EX-LEX Termelő és Szolgáltató Kft.	3015 Csány, Monostori út	Tóth Antal	30/525-8301	Heves	2004	40										

Állapot	Tételszám	Tétel-azonosító	Mennyiség	Üzemeltető neve	Raktár címe	Raktár kapcsolattartó neve	Raktár kapcsolattartó elérhetősége	Magye	Betakarítás éve	Kitárolási kapacitás között (tonna/óra)	Tört szemek aránya % (búza)	Szem-szennye-zettség % (búza)	Csírázott szemek % (búza)	Fajsúly (kg/hl) (búza)	Fehérje-tartalom % (búza)	Esésszám (búza)	Minimális Zeleny-index (ml) (búza)	Anyarozs (%) (Idegen-anyagtartalom) (búza)	Idegen anyag % (búza)	Nedvesség-tartalom % (búza)	
		Össz.:	3917,2								3,22	2,7	0,11	82,96	12,49	441	48,35	0	0,32	11,62	
pályázható	BU177																				
		5043024	1725,56	Ptv Logisztikai Kereskedelmi Vendég-látó és Szolgáltató Kft.	6097 Kunadaes, Kunszentmiklósi út 17.	Peterdi István	30/650-5580	Bács-Kiskun	2005	80											
		Össz.:	1725,56								2,99	1,6	0,61	78,73	11,69	244	42,45	0	0,67	13,35	
pályázható	BU178																				
		1001321	1276,62	Concordia Közraktár Kereskedelmi ZRt.	8132 Lepsény, Nádasy utca 28.	Sinkó Szilárd	22/437-012	Fejér	2004	30											
		5021835	226,74	Concordia Közraktár Kereskedelmi ZRt.	8132 Lepsény, Nádasy utca 28.	Sinkó Szilárd	22/437-012	Fejér	2004	30											
		Össz.:	1503,36								4,27	3,28	0,49	82,14	13,76	284	42,95	0	0,28	12,56	
pályázható	BU179																				
		1042119	925,69	Concordia Közraktár Kereskedelmi ZRt.	9027 Győr, Reptéri utca 4.	Mátis János	96/318-815	Győr-Moson-Sopron	2005	120											
		Össz.:	925,69								2,13	0,36	0,29	82,44	12,44	253	70	0	0,11	12,37	
pályázható	BU180																				
		5032242	2627,17	Gp Trade Kereskedelmi és Szolgáltató Kft.	9111 Tényő, Hollómajor major 36.	Hencz Krisztián	70/595-1709	Győr-Moson-Sopron	2004	50											
		Össz.:	2627,17								2,82	1,61	0,19	80,44	13,28	235	43,78	0	0,56	12,89	
pályázható	BU181																				
		1038877	200,86	Gp Trade Kereskedelmi És Szolgáltató Kft.	9019 Gyirmót, Major külterület	Preczinger József	20/969-1958	Győr-Moson-Sopron	2005	50											
		Össz.:	200,86								3,02	2,36	0,2	79,1	13,13	332	51	0	0,46	13,35	
pályázható	BU182																				
		1052334	868,78	Ősi Tárház Kft.	8161 Ősi, Petőfi tanya	Vígh László	30/901-6900	Veszprém	2005	40											
		Össz.:	868,78								4,11	1,73	1,25	78,6	11,94	259	36	0	0,95	13,51	
pályázható	BU183																				
		5041107	951,36	Szatmári Malom Kft.	8500 Pápa, Veszprémi út 1.	Szabó Lajos	89/319-835	Veszprém	2004	20											
		Össz.:	951,36								2,09	1,68	0,37	83,15	13,09	252	49,52	0	1,03	12,34	
pályázható	BU184																				
		1019223	1023,44	Tartalékgazdálkodási Kht.	8411 Kádárta, Vasút utca 46.	Fiskál József	88/458-516	Veszprém	2004	50											
		1019223	378,94	Tartalékgazdálkodási Kht.	8411 Kádárta, Vasút utca 46.	Fiskál József	88/458-516	Veszprém	2004	50											
		Össz.:	1402,38								1,9	0,6	0,2	81,5	14,6	404	43	0	0,1	13,6	
pályázható	BU185																				
		5042627	2341,55	Fitopharma Kft.	3044 Szirák, Újtelep	Lengyel Istvánné	30/942-4966	Nógrád	2004	30											
		Össz.:	2341,55								1,64	3,17	0,3	83,27	11,63	318	37,1	0	0,24	11,45	
pályázható	BU186																				
		5027411	416,52	Fitopharma Kft.	3044 Szirák, Újtelep	Lengyel Istvánné	30/942-4966	Nógrád	2005	30											
		Össz.:	416,52								1,87	0,8	0	81,55	11,53	301	43,33	0	0,1	14,1	
pályázható	BU187																				

Állapot	Tételszám	Tétel-azonosító	Mennyiség	Üzemeltető neve	Raktár címe	Raktár kapcsolattartó neve	Raktár kapcsolattartó elérhetősége	Megye	Betakarítás éve	Kitárolási kapacitás között (tonna/óra)	Tört szemek aránya % (búza)	Szem-szennye-zettség % (búza)	Csírázott szemek % (búza)	Fajsúly (kg/hl) (búza)	Fehérje-tartalom % (búza)	Esésszám (búza)	Minimális Zeleny-index (ml) (búza)	Anyarozs (%) (Idegen-ananyag-tartalom) (búza)	Idegen anyag % (búza)	Nedvesség-tartalom % (búza)	
		5002809	584,04	Redox-t Kft.	3129 Nagykeresztúr, Kisfalud puszta	Tusják György	30/955-4019	Nógrád	2004	40											
		5002984	727,41	Redox-t Kft.	3129 Nagykeresztúr, Kisfalud puszta	Tusják György	30/955-4019	Nógrád	2004	40											
		Össz.:	1311,45								3,36	1,63	0,22	80,01	12,96	240	43,75	0	0,58	11,82	
pályázható	BU188																				
		1046793	1271,76	Redox-t Kft.	3129 Nagykeresztúr, Kisfalud puszta	Tusják György	30/955-4019	Nógrád	2005	40											
		Össz.:	1271,76								2,71	1,7	0,34	81,91	12,67	241	57,77	0	0,3	12,76	
pályázható	BU189																				
		5039249	1271,69	Redox-t Kft.	3129 Nagykeresztúr, Kisfalud puszta	Tusják György	30/955-4019	Nógrád	2005	40											
		Össz.:	1271,69								1,89	1,83	0,2	80,48	12,45	241	51,09	0	0,33	12,46	
pályázható	BU190																				
		1046045	1327,23	Iroda-bau Kft.	2687 Bercel, Szent István tér 11.	Nagyné Koplányi Ágnes	30/289-0916	Nógrád	2005	20											
		Össz.:	1327,23								2,01	0,99	0,73	81,36	12,41	229	57,28	0	0,23	13,86	
pályázható	BU191																				
		5052248	12000	EX-LEX Termelő és Szolgáltató Kft.	5200 Törökszentmiklós, Tenyői út 73.	Balázs Józsefné	30/525-8336	Jász-Nagykun-Szolnok	2005	300											
		Össz.:	12000								2,99	1,69	1,14	79,75	12,86	222	52,18	0	0,84	12,46	
		Mindösszesen:	83058,53																		

2. számú melléklet

Pályázható kukoricatételek listája

Állapot	Tételszám	Tétel-azonosító	Mennyiség	Üzemeltető neve	Raktár címe	Raktár kapcsolattartó neve	Raktár kapcsolattartó elérhetősége	Megye	Betakarítás éve	Kitárolási kapacitás között (tonna/óra)	Nedvesség-tartalom % (kukorica)	Tört szemek aránya % (kukorica)	Szem-szennye-zettség % (kukorica)	Csírázott szemek % (kukorica)	Idegen anyag % (kukorica)	Károsodott szemek (%) (Idegen magvak) (kukorica)
pályázható	KU66															
		1028959	1000	Erdőhát Mg. Term.-Szolg. és Ker. ZRt.	4968 Túricse, Küllerület külterület hrsz. 012/9	Hadi Zsolt	30/4560477	Szabolcs-Szatmár-Bereg	2004	20						
		Össz.:	1000								12,63	2,56	2,43	0,57	0,88	0
pályázható	KU108															
		1009572	2793,28	Gombos -kuk 2000 Mezőgazdasági Kez- reskedelmi és Szol- gáltató Kft.	4252 Nyíradony, Penyige tanya 1.	Gombos Gábor	70/5109255	Hajdú-Bihar	2004	30						
		Össz.:	2793,28								14,13	1,41	0,88	4,22	0,42	0

Állapot	Tételszám	Tétel-azonosító	Mennyiség	Üzemeltető neve	Raktár címe	Raktár kapcsolattartó neve	Raktár kapcsolattartó elérhetősége	Megye	Betakarítás éve	Kitárolási kapacitás között (tonna/óra)	Nedvességtartalom % (kukorica)	Tört szemek aránya % (kukorica)	Szemszennyezettség % (kukorica)	Csírázott szemek % (kukorica)	Idegen anyag % (kukorica)	Károsodott szemek (%) (Idegen magvak) (kukorica)
pályázható	KU115															
		5008225	4349,49	Vegetáció Kft.	5900 Orosháza, Belsőhosszúsor 2.	Szollár Mihály	30/9652721	Békés	2004	30						
		Össz.:	4349,49								12,9	1,26	0,53	0	0,59	0
pályázható	KU162															
		1030855	4465,88	KUN-INVEST In-gatlanhasznosító és Szolgáltató Kft.	5321 Kunmadaras, Repülőtér 3.	Balázs Attila	70/5270645	Jász-Nagykun-Szolnok	2004	50						
		Össz.:	4465,88								12,9	0,4	0,6	0	0,6	0
pályázható	KU178															
		5031838	11593,59	Ádám és Társa Term.-Értékesítő és Szolg. Kft.	4060 Balmazújváros, Paprét külterület	Ádám Jenő	65/2416046	Hajdú-Bihar	2004	30						
		Össz.:	11593,59								13,44	1,46	0,88	0,63	0,76	0
pályázható	KU184															
		1027767	3404,85	Agroker Holding Kereskedelmi Rt.	4300 Nyírbátor, Császári utca 178.	Kujbus Zsolt	70/3310424	Szabolcs-Szatmár-Bereg	2004	40						
		Össz.:	3404,85								13,19	0,88	0,27	0	0,34	0,01
pályázható	KU232															
		5031371	3529,2	Gombos -kuk 2000 Mezőgazdasági Kereskedelmi és Szolgáltató Kft.	4002 Debrecen, 02542/6 hrsz.	Gombos Gábor	70/5109255	Hajdú-Bihar	2004	50						
		Össz.:	3529,2								13,37	0,87	0,99	0,65	0,17	0
pályázható	KU234															
		5034442	1749,24	Agrár Euro Szolgáltató és Kereskedelmi Kft.	4060 Balmazújváros, Telekföld	Mónus József	30/9359045	Hajdú-Bihar	2004	50						
		Össz.:	1749,24								13,13	1,02	0,72	0,7	0,39	0
pályázható	KU237															
		1027392	2300	Agrár Euro Szolgáltató és Kereskedelmi Kft.	4060 Balmazújváros, Telekföld	Mónus József	30/9359045	Hajdú-Bihar	2004	400						
		5034497	2300	Agrár Euro Szolgáltató és Kereskedelmi Kft.	4060 Balmazújváros, Telekföld	Mónus József	30/9359045	Hajdú-Bihar	2004	400						
		Össz.:	4600								12,64	2,08	0,71	0,64	0,34	0
pályázható	KU241															

Állapot	Tételszám	Tétel-azonosító	Mennyiség	Üzemeltető neve	Raktár címe	Raktár kapcsolattartó neve	Raktár kapcsolattartó elérhetősége	Megye	Betakarítás éve	Kitárolási kapacitás közút (tonna/óra)	Nedvesség-tartalom % (kukorica)	Tört szemek aránya % (kukorica)	Szem-szennye-zettség % (kukorica)	Csírázott szemek % (kukorica)	Idegen anyag % (kukorica)	Károsodott szemek (%) (Idegen magvak) (kukorica)
		5033069	5882,45	Buzafood 97. Kft.	4075 Görbeháza, 35-ös útfél hrsz. 0424	Iván István	30/6897554	Hajdú-Bihar	2004	50						
		Össz.:	5882,45								13,59	1,1	0,55	0,42	0,75	0,01
pályázható	KU242															
		5041077	2165,94	Polio Kereskedelmi Kft.	4130 Derecske, Köztársaság utca 7.	Prekop András	30/9670736, 52/443811	Hajdú-Bihar	2004	30						
		Össz.:	2165,94								14,01	2,14	0,71	0,72	0,45	0
pályázható	KU243															
		5031944	2380	Agrárgazdaság Kft.	4002 Debrecen, 35-ös útfél 0212/6. hrsz.	Dobó Imre	52/525115	Hajdú-Bihar	2004	50						
		Össz.:	2380								13,24	0,75	0,79	0,78	0,25	0
pályázható	KU307															
		5039010	765,25	KUN-INVEST Ingatlanhasznosító és Szolgáltató Kft.	5321 Kunmadaras, Repülőtér 3.	Balázs Attila	70/5270645	Jász-Nagykun-Szolnok	2004	50						
		5039027	743,23	KUN-INVEST Ingatlanhasznosító és Szolgáltató Kft.	5321 Kunmadaras, Repülőtér 3.	Balázs Attila	70/5270645	Jász-Nagykun-Szolnok	2004	50						
		5039034	695,16	KUN-INVEST Ingatlanhasznosító és Szolgáltató Kft.	5321 Kunmadaras, Repülőtér 3.	Balázs Attila	70/5270645	Jász-Nagykun-Szolnok	2004	50						
		5041046	772,78	KUN-INVEST Ingatlanhasznosító és Szolgáltató Kft.	5321 Kunmadaras, Repülőtér 3.	Balázs Attila	70/5270645	Jász-Nagykun-Szolnok	2004	50						
		Össz.:	2976,42								12,87	1,04	0,89	0,38	0,26	0
pályázható	KU308															
		1023305	2063,93	KUN-INVEST Ingatlanhasznosító és Szolgáltató Kft.	5321 Kunmadaras, Repülőtér 3.	Balázs Attila	70/5270645	Jász-Nagykun-Szolnok	2004	50						
		Össz.:	2063,93								13,45	2,46	1,37	0	0,16	0
pályázható	KU309															
		5021088	999,4	AGRO-TELEK Kft.	5062 Kótelek, Központi major hrsz. 0198	Csörögi Tibor	20/2429753	Jász-Nagykun-Szolnok	2004	30						
		Össz.:	999,4								13,45	0,75	0,31	0,1	0,7	0
pályázható	KU310															
		5021477	194,4	Áti Depo Közraktározási ZRt.	5222 Örményes, Kó utca 34.	Stummer László	30/6122142	Jász-Nagykun-Szolnok	2004	75						

Állapot	Tételszám	Tétel-azonosító	Mennyiség	Üzemeltető neve	Raktár címe	Raktár kapcsolattartó neve	Raktár kapcsolattartó elérhetősége	Megye	Betakarítás éve	Kitárolási kapacitás közút (tonna/óra)	Nedvesség-tartalom % (kukorica)	Tört szemek aránya % (kukorica)	Szem-szennye-zettség % (kukorica)	Csírázott szemek % (kukorica)	Idegen anyag % (kukorica)	Károsodott szemek (%) (Idegen magvak) (kukorica)
		Össz.:	194,4								13,57	1,75	0,28	0,06	0,97	0
pályázható	KU317															
		5050048	4063,25	Káta-Tár Mezőgazdasági és Kereskedelmi Kft.	6821 Székkutas, IV. körzet 28.	Káta-Pál László	30/4889453	Csongrád	2004	50						
		Össz.:	4063,25								13,2	1,08	0,11	0,03	1,39	0
pályázható	KU319															
		5050253	11423,53	Agrologik Plusz Szolgáltató Kft.	6900 Makó, külterület 0666/32	Veres Szilárd	30/7431819	Csongrád	2005	30						
		Össz.:	11423,53								12,39	0,96	0,45	0,08	0,61	0
pályázható	KU327															
		5008201	4382,7	Agro-trió Termelői, kereskedelmi és Szolgáltató Kft.	5900 Orosháza, Alsótanyák külterület 47.	Borbély Ferenc	30/3354866	Békés	2004	60						
		Össz.:	4382,7								12,85	1,09	1,45	0,1	0,91	0
értékesített	KU328															
		1071384	2185,58	Áti Depo Közraktározási ZRt.	5800 Mezőkovácsháza, Móra Ferenc utca 1.	Hajdú Dezső	30/2525537	Békés	2005	50						
		Össz.:	2185,58								12,87	0,99	0,35	0	0,58	0
értékesített	KU329															
		5038217	2353,87	Igal-agro Term.ker. és Szolgáltató Kft.	7275 Igal, hrsz. 088/10.	Nagy György	20/9130148	Somogy	2005	55						
		Össz.:	2353,87								12,45	1,9	0,3	0,33	1,34	0
pályázható	KU331															
		1008021	647,91	Oravecz Gergely	5666 Medgyesegyháza, Gárdonyi utca 21.	Cséffán János	68/440-050	Békés	2004	40						
		5001761	2036,38	Oravecz Gergely	5666 Medgyesegyháza, Gárdonyi utca 21.	Cséffán János	68/440-050	Békés	2004	40						
		Össz.:	2684,29								13,09	1,43	0,29	0	1	0
pályázható	KU338															
		5032631	4694,86	Szántó Nyomdaipariszolg. és Ker. Bt.	4400 Nyíregyháza, Rákóczi út 6	Gavallér Zsolt	20/9888889	Szabolcs-Szatmár-Bereg	2004	50						
		Össz.:	4694,86								12,3	0,36	0,67	0,25	0,61	0
értékesített	KU339															

Állapot	Tételszám	Tétel-azonosító	Mennyiség	Üzemeltető neve	Raktár címe	Raktár kapcsolattartó neve	Raktár kapcsolattartó elérhetősége	Megye	Betakarítás éve	Kitárolási kapacitás között (tonna/óra)	Nedvesség-tartalom % (kukorica)	Tört szemek aránya % (kukorica)	Szem-szennye-zettség % (kukorica)	Csírázott szemek % (kukorica)	Idegen anyag % (kukorica)	Károsodott szemek (%) (Idegen magvak) (kukorica)
		5051889	712	Agrograin Kereskedelmi ZRt.	7370 Sásd, Rákóczi út 56.	Francz Péter	72/475067	Baranya	2004	30						
		Össz.:	712								13,58	2,2	3	0	0,9	0
pályázható	KU340															
		1013210	2502,55	Varga Tibor	8868 Letenye, Ipari park	Varga Tibor	93/343-133	Zala	2004	30						
		Össz.:	2502,55								14,4	0,9	0,3	0	0,4	0
pályázható	KU341															
		1054015	694,9	Borsos Emil	8751 Zalakomár, Hunyadi utca 35.	Borsos Emil	93/386083	Zala	2005	50						
		Össz.:	694,9								13,69	2,2	0,71	0	1,34	0
pályázható	KU342															
		1068982	4527,61	Mindszentgodisai Agroterm Kft.	7394 Magyarhertelend, külterület 0129/1.	Lóga Zoltán	30/9868394	Baranya	2005	100						
		Össz.:	4527,61								12,94	1,58	0,31	0,01	0,73	0
pályázható	KU343															
		1019018	7920,32	Gabona-Transz Kereskedelmi és Szolgáltató ZRt.	6500 Baja, IV. kerület 163.	Potz Katrin	79/325035	Bács-Kiskun	2004	60						
		Össz.:	7920,32								12,8	1,9	0	0	0,6	0
pályázható	KU344															
		5028955	7770,38	Trigó-Fix Kereskedelmi és Szolgáltató Kft.	6453 Bácsbokod, Gróf Széchenyi utca 2-4.	Görhöny Csaba	30/9587202	Bács-Kiskun	2004	60						
		Össz.:	7770,38								13,54	1,23	1,02	0	0,49	0
pályázható	KU345															
		1043844	1811,33	Adácsi Da-Ke Szolgáltató és Kereskedelmi Kft.	3292 Adács, Raktártelep	Berkó Attila	30/7433588	Heves	2005	30						
		1043868	1814,93	Adácsi Da-Ke Szolgáltató és Kereskedelmi Kft.	3292 Adács, Raktártelep	Berkó Attila	30/7433588	Heves	2005	30						
		1058521	1822,1	Adácsi Da-Ke Szolgáltató és Kereskedelmi Kft.	3292 Adács, Raktártelep	Berkó Attila	30/7433588	Heves	2005	30						
		Össz.:	5448,36								13,36	2,19	1,45	0,15	1,09	0,01
pályázható	KU346															

Állapot	Tételszám	Tétel-azonosító	Mennyiség	Üzemeltető neve	Raktár címe	Raktár kapcsolattartó neve	Raktár kapcsolattartó elérhetősége	Megye	Betakarítás éve	Kitárolási kapacitás közút (tonna/óra)	Nedvesség-tartalom % (kukorica)	Tört szemek aránya % (kukorica)	Szem-szennye-zettség % (kukorica)	Csírázott szemek % (kukorica)	Idegen anyag % (kukorica)	Károsodott szemek (%) (Idegen magvak) (kukorica)
		1010842	3336,08	Aranyfácán Product Termelő és Szolgáltató Kft.	3000 Hatvan, Radnóti tér 2.	Majoros Bernadett	30/4883471	Heves	2004	20						
		5016417	1579,38	Aranyfácán Product Termelő és Szolgáltató Kft.	3000 Hatvan, Radnóti tér 2.	Majoros Bernadett	30/4883471	Heves	2004	20						
		Össz.:	4915,46								12,74	2,26	0,67	1,27	2,02	0
pályázható	KU347															
		5025426	1449,34	íj. Nagy István	7361 Kaposszekcső, Liget lakótelep Ipari park	Lécz János	70/3372531	Tolna	2005	40						
		5025501	1906,7	íj. Nagy István	7361 Kaposszekcső, Liget lakótelep Ipari park	Lécz János	70/3372531	Tolna	2005	40						
		Össz.:	3356,04								13,02	0,84	0,42	0,05	0,79	0
pályázható	KU348															
		1007198	147,8	ÖRÖKZÖLD Kft.	9090 Pannonhalma, Petőfi utca 65.	Fenyő Gyula	30/2357215	Győr-Moson-Sopron	2004	30						
		Össz.:	147,8								12,5	2,2	0	0	1	0
pályázható	KU349															
		1030657	495,37	Hevesi Acél Szolgáltató és Kereskedelmi Kft.	3024 Selyp, Gyár út 1.	Molnár Károly	37/388-454	Lőrinci	2004	30						
		Össz.:	495,37								14,4	2,63	0,71	0,41	1,13	0
pályázható	KU350															
		1047022	1180,3	Metalloglobus Területi Ipari Kereskedelmi és Szolgáltató Kft.	3382 Tarnaszentmiklós, Kömlői út 60.	Szécsi Ernő	30/9969019	Heves	2005	35						
		Össz.:	1180,3								13,08	2,39	1,32	0,24	1,56	0
pályázható	KU351															
		1044647	4800	Szekszárdi Mezőgazdasági ZRt.	7146 Várdomb, Újberek	Pere Mátyás	30/2568803	Tolna	2005	80						
		Össz.:	4800								13,54	1,11	0,72	0,1	0,74	0
pályázható	KU352															
		1044579	411,73	Szekszárdi Mezőgazdasági ZRt.	7100 Szekszárd-Palánk, Rákóczi utca 132.	Auber József	30/9790165	Tolna	2005	80						

Állapot	Tételszám	Tétel-azonosító	Mennyiség	Üzemeltető neve	Raktár címe	Raktár kapcsolattartó neve	Raktár kapcsolattartó elérhetősége	Megye	Betakarítás éve	Kitárolási kapacitás között (tonna/óra)	Nedvesség-tartalom % (kukorica)	Tört szemek aránya % (kukorica)	Szem-szennye-zettség % (kukorica)	Csírázott szemek % (kukorica)	Idegen anyag % (kukorica)	Károsodott szemek (%) (Idegen magvak) (kukorica)
		1045297	1510,16	Szekszárdi Mezőgazdasági ZRt.	7100 Szekszárd-Palánk, Rákóczi utca 132.	Auber József	30/9790165	Tolna	2005	80						
		Össz.:	1921,89								13,61	0,41	0,75	0,03	0,95	0
pályázható	KU353															
		1045518	2302,14	Bánkun Mezőgazdasági Termékértékesítő Beszerző és Szolgáltató Szövetkezet Szöv.	5667 Magyarbánhegyes, tanya 2.	Balázs Ferenc	20/9656205	Békés	2005	60						
		Össz.:	2302,14								13,87	0,57	0,45	0,16	1,02	0
pályázható	KU354															
		5035795	2268,63	HELVÉT- FARM Mezőgazdasági ZRt.	5900 Orosháza, Gyártelep utca 2.	Szemerey Szabolcs	20/4441726	Békés	2005	30						
		Össz.:	2268,63								13,16	1,04	0,77	0	0,43	0
pályázható	KU355															
		5023004	4322,15	Papp Zoltán	5667 Magyarbánhegyes, külterület hrsz. 0128/4.	Papp Zoltán	30/2573643	Békés	2005	30						
		Össz.:	4322,15								13,24	1,1	0,32	0,03	0,84	0
pályázható	KU356															
		1074479	2812,1	Újkígyósi Gazda Szöv.	5661 Újkígyós, Örökföld major hrsz. 0109/3.	Bozó József	30/9787374	Békés	2005	25						
		Össz.:	2812,1								13,3	1,78	0	0	0,33	0
pályázható	KU357															
		5026595	2049,02	Intertrans-94 Ker. és Szolg. Kft.	3950 Sárospatak, Páterhomok 19.	Hmaldi Sati	30/9431667	Borsod-Abaúj-Zemplén	2004	25						
		5026601	4630,63	Intertrans-94 Ker. és Szolg. Kft.	3950 Sárospatak, Páterhomok 19.	Hmaldi Sati	30/9431667	Borsod-Abaúj-Zemplén	2004	25						
		Össz.:	6679,65								14,1	0,54	0,48	0,27	0,45	0
pályázható	KU358															
		5031449	4267	Új Tiszahíd Kft.	3950 Sárospatak, Nagy Lajos út 18.	Györgyné Fodor Gizella	30/742-098	Borsod-Abaúj-Zemplén	2004	30						
		Össz.:	4267								12,87	1,3	0,16	0	0,65	0
pályázható	KU359															

Állapot	Tételszám	Tétel-azonosító	Mennyiség	Üzemeltető neve	Raktár címe	Raktár kapcsolattartó neve	Raktár kapcsolattartó elérhetősége	Megye	Betakarítás éve	Kitárolási kapacitás közút (tonna/óra)	Nedvesség-tartalom % (kukorica)	Tört szemek aránya % (kukorica)	Szem-szennye-zettség % (kukorica)	Csírázott szemek % (kukorica)	Idegen anyag % (kukorica)	Károsodott szemek (%) (Idegen magvak) (kukorica)
		5031630	6100,38	Buzafood 97. Kft.	4450 Tiszalök, Külterület hrsz. 0453/1.	Iván István	30/6897554	Szabolcs-Szatmár-Bereg	2004	50						
		Össz.:	6100,38								13,63	1,01	0,27	0,48	1,03	0,01
pályázható	KU360															
		1002155	2452,6	Tisza-jubileum Kft.	4564 Nyírmada, Fényes tanya 1.	Tóth Tibor	30/2899051	Szabolcs-Szatmár-Bereg	2004	30						
		5039775	2511,1	Tisza-jubileum Kft.	4564 Nyírmada, Fényes tanya hrsz. 0255/164.	Tóth Tibor	30/2899051	Szabolcs-Szatmár-Bereg	2004	30						
		Össz.:	4963,7								13,02	1,92	0,94	0,16	1,49	0
pályázható	KU361															
		5041664	2735,02	Contimpex Kft.	4030 Debrecen, Mikepércsi út 0493/24. hrsz.	Papp János	20/9722804	Hajdú-Bihar	2005	30						
		Össz.:	2735,02								11,75	1,21	1,29	2,26	0,34	0
pályázható	KU362															
		1048917	2815,33	Béke Agrárszöv.	4060 Balmazújváros, Külterület hrsz. 085/446.	Dr. Horváth Pál	52/229044	Hajdú-Bihar	2005	45						
		Össz.:	2815,33								12,31	0,96	0,44	0,25	0,22	0
pályázható	KU363															
		1012035	300	Szőke Gábor	4115 Ártánd, Rákóczi utca 10.			Hajdú-Bihar	2004	20						
		Össz.:	300								13,64	2,53	0,55	0	1,14	0
pályázható	KU364															
		1054503	762,77	Tikász Gyula	4100 Berettyóújfalú, Röptér tanya 0487/2.			Hajdú-Bihar	2005	25						
		Össz.:	762,77								12,68	1,91	0,2	0,05	0,84	0,04
pályázható	KU365															
		1022243	649,49	Tóth Lajos	4069 Egyek-Ohat, Újtelep			Hajdú-Bihar	2004	20						
		Össz.:	649,49								13,88	1,71	1,68	0,12	0,54	0
pályázható	KU366															
		1020302	1000	Kösely Mezőgazdasági ZRt.	4200 Hajdúszoboszló, Debreceni utca 11.			Hajdú-Bihar	2004	40						
		Össz.:	1000								12,93	0,93	0,58	0,52	0,29	0
pályázható	KU367															
		5034237	517,2	Agropolgár Kft.	4090 Polgár, Adrián tanya 0726/2. hrsz.			Hajdú-Bihar	2004	20						
		Össz.:	517,2								13,68	0,84	0,58	0,39	0,35	0

Állapot	Tételszám	Tétel-azonosító	Mennyiség	Üzemeltető neve	Raktár címe	Raktár kapcsolattartó neve	Raktár kapcsolattartó elérhetősége	Megye	Betakarítás éve	Kitárolási kapacitás közút (tonna/óra)	Nedvesség-tartalom % (kukorica)	Tört szemek aránya % (kukorica)	Szem-szennye-zettség % (kukorica)	Csírázott szemek % (kukorica)	Idegen anyag % (kukorica)	Károsodott szemek (%) (Idegen magvak) (kukorica)
pályázható	KU368															
		5041688	1520,47	Szovát-haszonbe-szerző Értékesítő, Felvásárló és Szol-gáltató Szöv.	4212 Hajdúszovát, Földesi útfél 104/1.			Hajdú-Bihar	2004	40						
		Össz.:	1520,47								11,83	1,12	0,44	0,29	1	0
pályázható	KU369															
		1041255	1475,73	Agro-bojt Kft.	4114 Bojt, Bojt major			Hajdú-Bihar	2005	20						
		Össz.:	1475,73								12,69	1,45	0,09	0	0,2	0
pályázható	KU370															
		1044654	1385,01	Hajdú R+j Kft.	4251 Hajdúsámsón, Kiscsere dűlő 1/A			Hajdú-Bihar	2005	20						
		Össz.:	1385,01								13,06	0,75	0,74	0,44	0,2	0
pályázható	KU371															
		1007679	700	Kbsz-coop Kereske-delmi és Szolgáltató Kft.	4283 Létavértes, 0481/1. hrsz.			Hajdú-Bihar	2004	40						
		Össz.:	700								13,89	2,41	0,21	0,28	1,11	0
pályázható	KU372															
		1070093	991,11	MJ Trade Kereske-delmi, Szolg. és Fu-varozó Bt.	4611 Jéke, Tsz telep külterület			Szabolcs-Szatmár-Bereg	2005	20						
		Össz.:	991,11								12,22	3,36	2	0,31	2,24	0
pályázható	KU373															
		5039799	1009	Tiszaközi-vízépítő Kft.	4641 Mezőladány, Jókai út 30.			Szabolcs-Szatmár-Bereg	2004	50						
		Össz.:	1009								13,44	1,87	0,28	0,09	1,54	0
pályázható	KU374															
		1068548	923,08	Tiszaközi-vízépítő Kft.	4644 Mándok, Mester út 39.			Szabolcs-Szatmár-Bereg	2005	50						
		Össz.:	923,08								12,24	1,93	0,2	0	1,39	0
pályázható	KU375															
		1009978	2500	Bátortrade Kft.	4300 Nyírbátor, Árpád út 156/A			Szabolcs-Szatmár-Bereg	2004	80						
		Össz.:	2500								13,47	0,92	1,89	0,12	0,98	0
pályázható	KU376															

Állapot	Tételszám	Tétel-azonosító	Mennyiség	Üzemeltető neve	Raktár címe	Raktár kapcsolattartó neve	Raktár kapcsolattartó elérhetősége	Megye	Betakarítás éve	Kitárolási kapacitás közút (tonna/óra)	Nedvesség-tartalom % (kukorica)	Tört szemek aránya % (kukorica)	Szemszennye-zettség % (kukorica)	Csírázott szemek % (kukorica)	Idegen anyag % (kukorica)	Károsodott szemek (%) (Idegen magvak) (kukorica)
		5045033	700	Csengeri Agrár ZRt.	4765 Csenger, Ady Endre út 88.			Szabolcs-Szatmár-Bereg	2004	40						
		Össz.:	700								11,69	0,34	0,04	0,88	0,31	0
pályázható	KU377															
		1023787	844,5	Intertrans-94 Ker. és Szolg. Kft.	4564 Nyírmada, Bázistelep			Szabolcs-Szatmár-Bereg	2004	25						
		Össz.:	844,5								13,64	0,31	1	0,1	0,69	0
pályázható	KU378															
		1050714	668,79	VF-SYS Termelő Kereskedelmi és Szolgáltató Kft.	2651 Rétság, Pusztaszántói út 9.			Nógrád	2005	30						
		Össz.:	668,79								13,5	0,8	0,57	0	0,35	0
Mindösszesen:			1119727													

3. számú melléklet

Pályázható árpatételek listája

Állapot	Tételszám	Tétel-azonosító	Mennyiség	Üzemeltető neve	Raktár címe	Raktár kapcsolattartó neve	Raktár kapcsolattartó elérhetősége	Megye	Betakarítás éve	Kitárolási kapacitás közút (tonna/óra)	Minőségi módosítás	Nedvesség-tartalom % (árpa)	Csírázott szemek % (árpa)
pályázható	AR1												
		1042881	305,54	Vasi-agro Pannónia Mezőgazdasági Termelő és Szolgáltató Kft.	9700 Szombathely, Acsádi Ignác utca 13.	Vincze Károlyné	94/508-873	Vas	2005	50			
		Össz.:	305,54								0,3	13,2	0
pályázható	AR2												
		1038785	124,18	Hombár Centra Mezőgazdasági Kereskedelmi és Szolgáltató Kft.	9672 Gérce, Malom utca Keverő telep	Szele Attila	30/969-6929	Vas	2005	50			
		Össz.:	124,18								-0,6	14,22	0,06
pályázható	AR3												
		5018198	90,12	Áti Depo Közraktározási ZRt.	5600 Békéscsaba, Ipari utca 15.	Márton Jánosné	30/682-3118	Békés	2004	120			
		Össz.:	90,12								1,5	11,95	0

Állapot	Tételszám	Tétel-azonosító	Mennyiség	Üzemeltető neve	Raktár címe	Raktár kapcsolattartó neve	Raktár kapcsolattartó elérhetősége	Megye	Betakarítás éve	Kitárolási kapacitás között (tonna/óra)	Minőségi módosítás	Nedvességtartalom % (árpa)	Csírázott szemek % (árpa)
pályázható	AR4												
		1052396	152,69	P-immo Ingatlanforgalmazó Kft.	8330 Sümeg, Kinizsi utca 17.	Markó János	70/221-2428	Veszprém	2005	20			
		5035399	448,58	P-immo Ingatlanforgalmazó Kft.	8330 Sümeg, Kinizsi utca 17.	Markó János	70/221-2428	Veszprém	2005	20			
		Össz.:	601,27								-0,32	13,18	0
pályázható	AR5												
		5048654	1660,28	ERDŐSZÖV Magyar Magán Erdőgazdaság ZRt.	2721 Pilis, Vasvári Pál utca 35.	Hász Lászlóné	29/696-020	Pest	2004	40			
		Össz.:	1660,28								1,4	12,02	0
pályázható	AR6												
		1046533	307,49	Concordia Közraktár Kereskedelmi ZRt.	2700 Cegléd, Kölcsey tér 1.	Balogh László	53/310-032	Pest	2005	60			
		1046557	395,1	Concordia Közraktár Kereskedelmi ZRt.	2700 Cegléd, Kölcsey tér 1.	Balogh László	53/310-032	Pest	2005	60			
		1048115	376,32	Concordia Közraktár Kereskedelmi ZRt.	2700 Cegléd, Kölcsey tér 1.	Balogh László	53/310-032	Pest	2005	60			
		Össz.:	1078,91								0,95	12,56	0
pályázható	AR7												
		1038235	199,6	Áti Depo Közraktározási ZRt.	6000 Kecskemét, Halasi utca 25-27.	Kántor Pál	30/3034898	Bács-Kiskun	2004	120			
		Össz.:	199,6								1,1	12,35	0,17
pályázható	AR8												
		1074950	83,89	Concordia Közraktár Kereskedelmi ZRt.	8132 Lepsény, Nádasy utca 28.	Sinkó Szilárd	22/437-012	Fejér	2005	30			
		5013612	600,27	Concordia Közraktár Kereskedelmi ZRt.	8132 Lepsény, Nádasy utca 28.	Sinkó Szilárd	22/437-012	Fejér	2005	30			
		Össz.:	684,16								0,52	12,39	0,12
pályázható	AR9												
		5039201	1812,38	Tiszavidéki Takarmánygazdálkodási Kft.	5085 Rákóczi falva, Petőfi telep	Szöke Csaba	30/995-2059	Jász-Nagykun-Szolnok	2004	100			
		5039201	782,4	Tiszavidéki Takarmánygazdálkodási Kft.	5085 Rákóczi falva, Hagymatároló	Nagy Istvánné	56/441-558	Jász-Nagykun-Szolnok	2004	60			
		Össz.:	2594,78								0,7	12,61	0,17
pályázható	AR10												
		1019919	102,55	Agro-Ferrum 2001 Termelő, Szolgáltató és Kereskedelmi Kft.	3161 Kishartyán, Rákóczi út 72.	Kakuk Emil	20/552-4792	Nógrád	2004	20			

Állapot	Tételszám	Tétel-azonosító	Mennyiség	Üzemeltető neve	Raktár címe	Raktár kapcsolattartó neve	Raktár kapcsolattartó elérhetősége	Megye	Betakarítás éve	Kitárolási kapacitás közút (tonna/óra)	Minőségi módosítás	Nedvességtartalom % (árpa)	Csírázott szemek % (árpa)
		1029561	210,03	Agro-Ferrum 2001 Termelő, Szolgáltató és Kereskedelmi Kft.	3161 Kishartyán, Rákóczi út 72.	Kakuk Emil	20/552-4792	Nógrád	2004	20			
		Össz.:	312,58								0,89	12,61	0
pályázható	AR11												
		1038594	131,28	Áti Depo Közraktározási ZRt.	5600 Békéscsaba, Ipari utca 15	Márton Jánosné	30/682-3118	Békés	2004	120			
		Össz.:	131,28								0,7	12,71	0
pályázható	AR12												
		1038419	225,96	Békéslog Logisztikai Rt.	5600 Békéscsaba, Szarvasi út 92.	Bálint Gergely	30/746-4102	Békés	2004	20			
		Össz.:	225,96								2,6	10,82	0
pályázható	AR13												
		1002735	32,3	Concordia Közraktár Kereskedelmi ZRt.	3355 Kápolna, Dembinszky út 2.	Bencsura István	36/488-119	Heves	2004	40			
		1034309	543,64	Concordia Közraktár Kereskedelmi ZRt.	3355 Kápolna, Dembinszky út 2.	Bencsura István	36/488-119	Heves	2004	40			
		Össz.:	575,94								1,47	12,03	0,06
pályázható	AR14												
		1067301	302,9	Concordia Közraktár Kereskedelmi ZRt.	3355 Kápolna, Dembinszky út 2.	Bencsura István	36/488-119	Heves	2005	40			
		1070840	83,71	Concordia Közraktár Kereskedelmi ZRt.	3355 Kápolna, Dembinszky út 2.	Bencsura István	36/488-119	Heves	2005	40			
		Össz.:	386,61								0,3	12,7	0,12
pályázható	AR15												
		1072538	1025,36	Hungária Közraktározási és Kereskedelmi Zrt.	3293 Visznek, külterület 032/24., 26. hrsz.	Szécsi Gyula	20/469-9860	Heves	2005	25			
		Össz.:	1025,36								-0,7	13,4	0
pályázható	AR16												
		1013470	201,54	Concordia Közraktár Kereskedelmi ZRt.	2700 Cegléd, Kölcsey tér 1.	Balogh László	53/310-032	Pest	2004	60			
		Össz.:	201,54								-1	14,5	0
pályázható	AR17												
		5001518	809,53	ERDŐSZÖV Magyar Magán Erdőgazdaság ZRt.	2721 Pilis, Vasvári Pál utca 35.	Hász Lászlóné	29/696-020	Pest	2004	40			
		Össz.:	809,53								0	11,51	0
pályázható	AR18												

Állapot	Tételszám	Tétel- azonosító	Mennyiség	Üzemeltető neve	Raktár címe	Raktár kapcsolattartó neve	Raktár kapcsolattartó elérhetősége	Megye	Betakarítás éve	Kitárolási kapacitás közút (tonna/óra)	Minőségi módosítás	Nedvesség- tartalom % (árpa)	Csírázott szemek % (árpa)
		5047257	1979,97	Gp Trade Kereske- delmi és Szolgáltató Kft.	9330 Kapuvár, Győri út 62	Preczinger József	20/969-1958	Győr- Moson- Sopron	2005	50			
		Össz.:	1979,97								-0,2	12,73	1,28
pályázható	AR19												
		5022812	493,46	Concordia Közraktár Kereskedelmi ZRt.	6900 Makó, Honvéd utca 10.	Balogh Tamás	62/213-688	Csongrád	2004	120			
		5049440	517,12	Concordia Közraktár Kereskedelmi ZRt.	6900 Makó, Honvéd utca 10.	Balogh Tamás	62/213-688	Csongrád	2004	120			
		1020883	494,37	Concordia Közraktár Kereskedelmi ZRt.	6900 Makó, Honvéd utca 10.	Balogh Tamás	62/213-688	Csongrád	2004	120			
		Össz.:	1504,95								0,62	12,77	0
pályázható	AR20												
		5049648	457,33	Concordia Közraktár Kereskedelmi ZRt.	6900 Makó, Honvéd utca 10.	Balogh Tamás	62/213-688	Csongrád	2005	120			
		1068920	511,31	Concordia Közraktár Kereskedelmi ZRt.	6900 Makó, Honvéd utca 10.	Balogh Tamás	62/213-688	Csongrád	2005	120			
		Össz.:	968,64								0,81	11,97	0
pályázható	AR21												
		1060526	6,12	Áti Depo Közraktáro- zási ZRt.	5800 Mezőkovács- háza, Móra Ferenc ut- ca 1.	Hajdú Dezső	30/663-3280	Békés	2005	50			
		Össz.:	6,12								0,7	12,79	0
Mindösszesen:			15467,32										

4. számú melléklet

AJÁNLAT

a Mezőgazdasági és Vidékfejlesztési Hivatal 22/2007. (III. 6.) számú ajánlattételi felhívása
az intervenció készletből belpiacon történő értékesítésre meghirdetett gabona megvásárlására

1. Az ajánlattevő azonosító adatai:

NÉV:	
Regisztrációs szám:	
Kapcsolattartó személy:	
Kapcsolattartó elérhetősége (telefon- és faxszám):	
Közösségi adószám:	

2. A megpályázott gabona adatai:

Gabonafajta: (Búza: 1; Kukorica: 2; Árpa: 3) A megfelelő gabonafajta kódja kiválasztandó.

Tétel száma	Mennyiség (tonna)	Ajánlati ár (EUR/tonna)
Mennyiség összesen:		

Több ajánlat esetén megegyező formátumú táblázat kitöltése szükséges.

Az ajánlat a (év) (hónap) (nap) dátumú ajánlattételi napra vonatkozik.
A benyújtott ajánlat a fent megjelölt ajánlattételi naptól számított negyedik munkanapig érvényes.

3. Nyilatkozatok

Kijelentem, hogy az ajánlattételi felhívásban foglalt feltételeket megismertem.

Kijelentem, hogy az ajánlattételi felhívás III/8. pontja szerinti biztosítékfizetési kötelezettségemnek eleget tettem és az ajánlathoz csatoltam aFt/tonna biztosíték letételéről szóló bizonylatot.

Meghatalmazás: nincs mellékelve

Dátum:

Bélyegzőlenyomat és cégszerű aláírás:

Távíratilag vagy telefax útján tett ajánlatoknál az ajánlattevő teljes címét fel kell tüntetni.

5. számú melléklet

DECLARATION
NYILATKOZAT

a Mezőgazdasági és Vidékfejlesztési Hivatal 22/2007. (III. 6.) számú ajánlattételi felhívása
az intervenció készletből belpiacon történő értékesítésre meghirdetett gabona megvásárlására

NAME/NÉV:	
Address/Székhely:	
Registration number/Regisztrációs szám:	
EU tax number/Közösségi adószám:	

English:

I hereby declare that in case it is obtained through the Agricultural and Rural Development Agency (MVH) of Hungary, I will deliver the intervention grains (wheat, corn, barley – the appropriate shall be underlined) listed in the table below from the territory of the Republic of Hungary to another member state of the European Union.

This declaration is made in order to make use of the value added tax (VAT)-free marketing of the abovementioned product based on Article 29./A. of Act No. LXXIV of 1992. If requested I shall present the original documents (especially freight documents or other documents proving the delivery of goods) of the delivery to another member state of the European Union to the controlling authorities.

Magyar:

Alulírott nyilatkozom, hogy az általam a Mezőgazdasági és Vidékfejlesztési Hivatalnál megpályázott, az alábbi táblázatban felsorolt gabonátételeket azok elnyerése esetén Magyarország területéről más uniós tagállam területére elfuvarozom, illetve eljuttatom.

Jelen nyilatkozatot az általános forgalmi adóról szóló 1992. évi LXXIV. törvény 29/A. § a) pontja alapján történő áfamentes termékértékesítés igénybevételéhez adom.

A termék más tagállamba történő elfuvarozását, eljuttatását igazoló okmány (különösen fuvarokmány, vagy egyéb olyan okmány, amely hitelt érdemlően igazolja, hogy a terméket elszállították) ellenőrző hatóságok kérésére történő bemutatását vállalom.

Közleményszám/ Announcement number	Pályázat dátuma/ Date of bid	Tételszám/ Lot number	Mennyiség (tonna)/ Quantity in tonnes	Célország/ Country of destination

Please send this declaration back to one of these following fax numbers:

Ezen nyomtatvány telefax útján történő továbbítása a következő számokra történhet:

+36/1-219-8905 or/vagy +36/1-219-6259 or/vagy +36/1-577-1317

Date/Dátum:.....

Signature/Aláírás:.....

GABONAINTERVENCIÓ ÉRTÉKESÍTÉS
KITÁROLÁSI ENGEDÉLY IRÁNTI KÉRELEM

a Mezőgazdasági és Vidékfejlesztési Hivatal 22/2007. (III. 6.) számú ajánlattételi felhívása
az intervenciós készletből belpiacon történő értékesítésre meghirdetett gabona megvásárlására

1. Az ajánlattevő azonosító adatai:

NÉV:	
Cím:	
Regisztrációs szám:	
Kapcsolattartó személy:	
Kapcsolattartó elérhetősége(i):	
Telefonszám:	
Faxszám:	

2. Kérelem:

	Kérelmezem a kitárolási engedély kiállítását
	Gabonafajta: <input type="checkbox"/> (Búza: 1; Kukorica: 2; Árpa: 3) A megfelelő gabonafajta kódja kiválasztandó.
	Tételszám:, tonna gabonára. Tételszám:, tonna gabonára. Tételszám:, tonna gabonára. Tételszám:, tonna gabonára. Tételszám:, tonna gabonára.

Több gabonátétel vételárának egyidejű kiegyenlítése esetén megegyező formátumú táblázat kitöltése szükséges.

3. Melléletek:

A vételár kifizetését igazoló, bank által kiállított és hitelesített „igazolás átutalás teljesítéséről”.

4. Aláírás:

Dátum	
Bélyegzőlenyomat és cégszerű aláírás	

Ezen nyomtatvány telefax útján történő továbbítása a következő számokra történhet:
Fax: +36/1-219-8905 vagy +36/1-219-6259 vagy +36/1-577-1317

Szerződés száma:

RAKTÁROZÁSI SZERZŐDÉS-MÓDOSÍTÁS

amely létrejött

egyrészt a Mezőgazdasági és Vidékfejlesztési Hivatal (1095 Budapest, Soroksári út 22–24.)
(a továbbiakban MVH)

Képviselőjében eljár: Megyei Kirendeltség, kirendeltség vezető:

Telefon:

Telefax:

E-mail:

Ügyintéző:

másrészről

Cím:

Ügyfél regisztrációs szám:

Telefon:

Telefax:

E-mail:

Kapcsolattartó neve:

Adószám:

Céjegyzékszám:

Vállalkozói igazolvány száma:

Számlavezető bank:

Bankszámlaszám:

mint Raktározó (a továbbiakban Raktározó),

valamint:

Cím:

Ügyfél regisztrációs szám:

Telefon:

Telefax:

E-mail:

Kapcsolattartó neve:

Adószám:

Céjegyzékszám:

Vállalkozói igazolvány száma:

Számlavezető bank:

Bankszámlaszám:

mint Vevő (a továbbiakban Vevő)

– a továbbiakban együttesen: Szerződő Felek – között.

1. Az MVH és a Raktározó szerződésszám alatt 200.. év hó napján raktározási szerződést kötöttek, melynek alapján Raktározó vállalta, hogy térítés ellenében az MVH rendelkezésére bocsátja a szerződésben rögzített, tonna gabona tárolására alkalmas tárolókapacitást, illetve az MVH utasításai alapján az intervenció gabonafelvásárlási folyamat keretében felajánlott gabona tárolását, és teljesíti a szerződésben meghatározott szolgáltatásokat.

2. Az MVH a raktározó által tárolt tételt az alábbiak szerint értékesítette:

Raktár címe:

Raktár azonosító száma:

Telepi kapcsolattartó neve:

Telefon:

Telefax:

E-mail:

Megye:

Értékesítési tételszám	Tételazonosító	Odaítélt mennyiség	Kitárolási határidő	Vevő neve	Vevő címe/székhelye

Jelen szerződés alapján a fentiekén kívül az alábbi, [iktatószám] iktatószámú kitárolási helyszíni ellenőrzési jegyzőkönyvvel alátámasztott adatok szolgálnak.

Tételazonosító	Odaítélt mennyiség	Határidőn belül kitárolt mennyiség	Határidőn belül nem kitárolt mennyiség

3. A Bizottság az intervenció hivatalok birtokában lévő gabonafélék értékesítési eljárásának és feltételeinek megállapításáról szóló 2131/93/EGK rendeletének (a továbbiakban: Rendelet) 16. cikkében foglaltak értelmében azon gabonát, amelyet a fizetésre megállapított határidőn belül nem szállítanak el, minden szempontból az említett határidő lejártakor elszállítottaknak kell tekinteni. Továbbá a Rendelet ugyanezen cikke alapján a gabona értékesítésére kiírt pályázat sikeres ajánlattevője (Vevő) viseli az el nem szállított gabonával kapcsolatos minden kockázatot, valamint a tárolási költséget, amelyet a fizetésre megállapított határidőn belül nem szállítottak el.

4. Tekintettel arra, hogy Vevő a részére odaítélt és az általa kifizetett, a 2. pontban meghatározott határidőn belül nem kitárolt mennyiségű gabonát a fizetésre megállapított határidőn belül nem szállította el, illetve a gabonának a fizetésre megállapított határidőn belüli el nem szállítását a gabonának a fizetésre megállapított határidő letelte előtt megállapított minőségi problémája okozta, ezért Szerződő Felek – a Rendelet 16. cikkében foglaltakra figyelemmel – az MVH és a Raktározó között szerződésszám alatt 200.. év hó napján kötött raktározási szerződést az alábbiak szerint módosítják, és a következőkben állapotodnak meg:

4.1. Az MVH hozzájárul ahhoz, hogy Vevő – a Raktározó és a Vevő között kötött külön tárolási szerződés alapján – az intervenció árú elszállításáig továbbra is a jelen szerződésben meghatározott raktártelepen, illetve tárolóban tároltassa Raktározóval a gabonát.

4.2. Az MVH a jelen szerződés aláírásától kezdődően nem fizet a Raktározónak tárolási díjat a Vevő részére értékesített, a jelen szerződés 2. pontjában megnevezett raktártelepen, illetve tárolóban elhelyezett gabona tárolásáért, valamint nem fizet a Raktározónak rendelkezésre állási díjat azon tárolótér vonatkozásában, melyben a vevő által megvásárolt gabona tárolása történik, a Vevő által megvásárolt gabona teljes mennyiségének, igazolható árukezelés esetén a kálóval csökkentett mennyiségének a raktártelepről, illetve tárolóból történt elszállításának a jelen szerződés szerinti igazolásáig.

4.3. A jelen szerződés 2. pontjában közölt gabona és tárolóhely tekintetében a Vevő által vásárolt gabona teljes mennyisége, amennyiben az értékesített gabonátétel vonatkozásában igazolhatóan árukezelés történt, a Raktározó és az MVH között szerződésszám alatt 200.. év hó napján kötött raktározási szerződésben meghatározott kálóval csökkentett mennyiség kitárolása megtörténtének jelen szerződés szerinti igazolásáig az MVH-t nem terhelik az MVH és a Raktározó között kötött, említett raktározási szerződésből eredő egyéb kötelezettségek, a „kitárolás árumozgás nélkül” díjtétel megfizetésének kivételével. A „kitárolás árumozgás nélkül” és a „kitárolás árumozgással” díjtételek közötti különbözetet a Vevő köteles megtéríteni a Raktározónak.

4.4. Vevő és Raktározó vállalja, hogy a Vevő részére értékesített, a jelen szerződés 2. pontjában meghatározott mennyiségű gabona tárolására ugyanolyan díjtételek, illetve díjazási feltételek mellett kötik meg a tárolási szerződést, mint ahogy azt az MVH és a Raktározó között szerződésszám alatt 200.. év hó napján kötött raktározási szerződés tartalmazza azzal, hogy Vevő a tárolási, valamint a kitárolás árumozgás nélkül” és a „kitárolás árumozgással” díjtételek közötti különbözetet köteles megfizetni, míg a rendelkezésre állási díj és Raktározó egyéb szolgáltatásai tekintetében a Vevő és a Raktározó erre vonatkozó külön megállapodása az irányadó.

4.5. Raktározó haladéktalanul köteles írásban jelenteni az MVH-nak a jelen szerződés 2. pontjában említett gabona teljes mennyiségének elszállítását, aki a kitárolás megtörténtét a helyszínen ellenőrzi, és annak megtörténtét helyszíni ellenőrzési jegyzőkönyvben igazolja.

4.6. Raktározó csak a 4.5. pont szerinti helyszíni ellenőrzési jegyzőkönyvben történt igazolás alapján lesz jogosult arra, hogy a jelen szerződés 2. pontjában említett tárolóhely tekintetében az MVH a Raktározó részére az MVH és a Raktározó között szerződésszám alatt 200.. év hó napján kötött raktározási szerződés szerinti rendelkezésre állási, tárolási díjat fizessen, illetve az MVH ezen igazolás alapján lesz köteles arra, hogy a tárolóhely tekintetében a szerződésből eredő egyéb kötelezettségeit teljesítse.

5. Szerződő Felek rögzítik, hogy abban az esetben, ha a Vevő által vásárolt gabonának a fizetésre megállapított határidőn belüli el nem szállítását a gabonának a fizetésre megállapított határidő letelte előtt megállapított minőségi problémája okozta, úgy Raktározó a minőségi probléma teljes megszüntetéséig terjedő időre nem jogosult tárolási díjra sem az MVH, sem pedig a Vevő részéről, valamint a határidőn túli kitárolás során a Raktározó „kitárolás árumozgás nélkül” díjtételre jogosult.

6. Jelen szerződés a Szerződő Felek általi aláírás napján lép hatályba.

Jelen szerződés hat eredeti példányban készült, amelyből egy-egy példány a Raktározót és a Vevőt, négy példány az MVH-t illeti meg.

Szerződő felek jelen szerződést, mint akaratukkal mindenben egyezőt, elolvasás és értelmezés után jóváhagyólag aláírták.

Kelt:

.....
MVH részéről

.....
Raktározó részéről

.....
Vevő részéről

Ellenjegyezte:

MVH Pénzügyi Igazgatóság

MINŐSÉGVIZSGÁLATI DÍJAK

Minőségvizsgálati díjak:

Vizsgálatok megnevezése	Étkezési búza Ft/minta	Kukorica Ft/minta	Árpa Ft/minta
Nedvességtartalom vizsgálata	1900	1900	1900
Tisztaságvizsgálat	2500	2500	2500
Hektolitertömeg mérés	900	900	900
Lisztes szem részarány meghatározása	–	–	–
Esésszám vizsgálat	2200	–	–
Fehérjetartalom meghatározása	2500	–	–
Zeleny-index meghatározása	8000	–	–
Tannintartalom mérése	–	–	–
Szennyezőanyagtartalom vizsgálat	12000	–	–
Összesen (Ft/minta)	30000	5300	5300
Gépi feldolgozottság vizsgálata	20000	–	–
Mindösszesen (Ft/minta)	50000	5300	5300

* Fenti díjtételek az áfát nem tartalmazzák.

KÖZLÖNY

§

Közlemény

az Európai Közösség más tagállama vagy harmadik ország által benyújtott földrajzi árujelző bejelentéshez kapcsolódó összefoglaló megjelentetéséről

Az FVM Élelmiszerlánc-biztonsági, Állat- és Növényegészségügyi Főosztálya a mezőgazdasági termékek és az élelmiszerek földrajzi árujelzőinek oltalmára vonatkozó részletes szabályokról szóló **78/2004. (IV. 19.) Korm. rendelet 4. § (2)** bekezdésben meghatározott felhatalmazás alapján, az **Európai Közösség más tagállama vagy harmadik ország által benyújtott földrajzi árujelző** bejelentéshez kapcsolódó **FR/PDO/117/142/04.11.2003** számú összefoglalót az alábbiakban megjelenteti.

A jogos gazdasági érdeküket igazoló személyek az *összefoglalóban* foglaltakkal kapcsolatos kifogásaikat a bejelentésnek az **Európai Unió Hivatalos Lapjában való megjelenésétől** (2007. március 30.) **számított négy hónapon belül** írásban nyújthatják be a Földművelésügyi és Vidékfejlesztési Minisztérium Élelmiszerlánc-biztonsági, Állat- és Növényegészségügyi Főosztályára (Bp. 55. Pf. 1, 1860).

Módosítás iránti kérelem közzététele a mezőgazdasági termékek és élelmiszerek földrajzi jelzéseinek és eredetmegjelöléseinek oltalmáról szóló 510/2006/EK tanácsi rendelet 6. cikkének (2) bekezdése alapján

(2007/C 73/06)

Ezzel a közzététellel az 510/2006/EK¹ tanácsi rendelet 7. cikke alapján létrejön a módosítás iránti kérelem elleni kifogás joga. A kifogást tartalmazó nyilatkozatnak e közzététel napjától számítva hat hónapon belül kell beérkeznie a Bizottsághoz.

MÓDOSÍTÁS IRÁNTI KÉRELEM**A TANÁCS 510/2006/EK RENDELETE**

Módosítás iránti kérelem a 9. cikk és a 17. cikk (2) bekezdése alapján „HUILE D'OLIVE DE NYONS”

EK-szám: FR/PDO/117/142/04.11.2003

OEM (X) OFJ ()

Kért módosítás(ok)

A termékleírás érintett szakasz címe(i):

- A termék elnevezése
 A termék leírása

- Földrajzi terület
 A származás igazolása
 Az előállítás módja
 Kapcsolat
 Címkézés
 Nemzeti előírások

Módosítás(ok):*Földrajzi terület:*

„A termelési terület Drôme és Vaucluse megye egy részére terjed ki” szövegrész helyébe a következő szöveg lép: „Az olívaolajnak az alábbi települések területéből álló termelési területen termelt és feldolgozott olajbogyókból kell készülnie”:

- Drôme megye:
 - = Nyons kanton: Arpavon, Aubres, Châteauneuf-de-Bordette, Condorcet, Curnier, Eyroles, Mirabel-aux-Baronnies, Montaulieu, Nyons, Le Pègue, Piégon, Les Pilles, Rousset-les-Vignes, Saint-Ferréol-Trente-Pas, Saint-Maurice-sur-Eygues, Saint-Pantaléon-les-Vignes, Venterol, Vinsobres.
 - = Buis-les-Baronnies kanton: Beauvoisin, Benivay-Ollon, Buis-les-Baronnies, Eygaliers, Mérindol-les-Oliviers, Mollans-sur-Ouvèze, La Penne-sur-l'Ouvèze, Pierrelongue, Plaisians, Propiac, La Roche-sur-le-Buis, Vercoiran.
 - = Remuzat kanton: Montréal-les-Sources, Saint-May, Sahune, Villeperdrix
 - = Saint-Paul-Trois-Châteaux kanton: Tulette
- Vaucluse megye:
 - = Malaucène kanton: Brantes, Entrechaux, Malaucène (AI körzet)
 - = Vaison-la-Romaine kanton: Buisson, Cairanne, Crestet, Faucon, Puymeras, Rasteau, Roaix, Séguret, Saint-Marcellin-lès-Vaison, Saint-Romain-en-Viennois, Saint-Roman-de-Malegarde, Vaison-la-Romaine, Villedieu.
 - = Valréas kanton: Valréas, Visan

A módosítás tárgya Drôme megye 6 településének (Bochet, Montbrison-sur-Lez, Montbrun-les-bains, Reilhannette, Rochebrune és Sainte-Jalle), és Vaucluse megye 2 településének (Saint-Léger-du-Ventoux és Savoillan) kivonása az eredetmegjelölés földrajzi területéből. A javaslatot az állandósult termelési szokások hiánya, valamint az „Huile d'olive de Nyons” eredetmegjelölésű olívaolaj előállításával összeegyeztethetetlen geológiai, talaj- és éghajlati viszonyok indokolják.

Nemzeti előírások:

Az „Az 1994. január 10-i rendelet” szövegrész helyébe az „Az” Huile d'olive de Nyons „bejegyzett eredetmegjelöléssel kapcsolatos rendelet” szövegrész lép.

¹ HL L 93., 2006.3.31, 12. o.

ÖSSZEFOGLALÓ

A mezőgazdasági termékek és élelmiszerek földrajzi jelzéseinek és eredetmegjelöléseinek oltalmáról szóló 510/2006/EK tanácsi rendelet

„HUILE D’OLIVE DE NYONS”

EK-szám: FR/PDO/117/142/04.11.2003

OEM (X) OFJ ()

Ezen összefoglaló a termékleírás legfontosabb elemeit tartalmazza tájékoztatás céljából.

1. A tagállam felelős szervezeti egysége:

Név: Institut National des Appellations d’Origine
Cím: 51, rue d’Anjou — F-75008 Paris
Tel.: (33) 01 53 89 80 00
Fax: (33) 01 42 25 57 97
e-mail: info@inao.gouv.fr

2. Csoporthoz tartozás:

Név: Syndicat Interprofessionnel de l’Olive de Nyons et des Baronnie

Cím: B.P. no 9 — F-26110 Nyons
Tel.: (33) 04 75 26 95 00
Fax: (33) 04 75 26 23 16
e-mail: syndicat.tanche@wanadoo.fr

Összetétel: Termelők/feldolgozók (X) Egyéb ()

3. Termék típusa:

1.5 osztály – Olívaolaj

4. Termékleírás:

(követelmények összefoglalása az 510/2006/EK rendelet 4. cikkének (2) bekezdése alapján)

4.1. Elnevezés: „Huile d’olive de Nyons”

4.2. Leírás: Az „Huile d’olive de Nyons” sűrű állagú, aransárga színű és lágy illatú olaj.

4.3. Földrajzi terület : Az olajbogyók termelési és feldolgozási területe Drôme és Vaucluse megye következő településeire terjed ki.

Drôme megye:

– Nyons kanton: Arpavon, Aubres, Châteauneuf-de-Bordette, Condorcet, Curnier, Eyroles, Mirabelaux-Baronnies, Montaulieu, Nyons, Le Pègue, Piégon, Les Pilles, Rousset-les-Vignes, Saint-Ferréol-Trente-Pas, Saint-Maurice-sur-Eygues, Saint-Pantaléon-les-Vignes, Venterol, Vinsobres.

– Buis-les-Baronnies kanton: Beauvoisin, Benivay-Ollon, Buis-les-Baronnies, Eygaliers, Mérindol-les-Oliviers, Mollans-sur-Ouvèze, La Penne-sur-l’Ouvèze, Pierrelongue, Plaisians, Propiac, La Roche-sur-le-Buis, Vercoiran.

– Remuzat kanton: Montréal-les-Sources, Saint-May, Sahune, Villeperdrix

– Saint-Paul-Trois-Châteaux kanton: Tulette

Vaucluse megye:

– Malaucène kanton: Brantes, Entrechaux, Malaucène (AI körzet)

– Vaison-la-Romaine kanton: Buisson, Cairanne, Crestet, Faucon, Puymeras, Rasteau, Roaix, Séguret, Saint-Marcellin-lès-Vaison, Saint-Romain-en-Viennois, Saint-Roman-de-Malegarde, Vaison-la-Romaine, Villedieu.

– Valréas kanton: Valréas, Visan

4.4. Származási igazolás: „Huile d’olive de Nyons” bejegyzett eredetmegjelöléssel olívaolajat értékesíteni kizárólag olyan jóváhagyási igazolás birtokában szabad, amelyet az Institut national des appellations d’origine állított ki a bejegyzett eredetmegjelöléssel rendelkező olajfakultúra-termékek jóváhagyására vonatkozó nemzeti szabályozásban előírt feltételeknek megfelelően.

Az olívaolaj alapanyagának termeléséhez illetve az olívaolaj előállításához kapcsolódó valamennyi műveletet a 4.3. pontban meghatározott földrajzi területen kell elvégezni.

Az alapanyag termelésére vonatkozó eljárás a következőkből áll:

– a parcellák beazonosítása, amelynek során összeállítják az „Huile d’olive de Nyons” termelésére alkalmas, az olajfák ültetési helyére vonatkozó kritériumokat és a termelési feltételeket teljesítő parcellák jegyzékét,

– az olajfatermelő által évente készített betakarítási nyilatkozat a termelési terület nagyságáról, a meghatározott terméshozam betartásával termelt olajbogyók mennyiségéről és az olajbogyók rendeltetési helyéről (olajsajtoló üzem, feldolgozás helye).

A feldolgozással kapcsolatos eljárás a következőkből áll:

– a szakember által évente összeállított, a feldolgozott termék mennyiségét bejelentő gyártási nyilatkozat,

– jóváhagyási igazolásra irányuló kérelem, amely lehetővé teszi a termékek raktározási helyének és a bejelentett termékeket tartalmazó egyes tárolóedényeknek a beazonosítását.

Ezt az eljárást minden tétel olívaolaj esetében analitikai és érzékszervi vizsgálat egészíti ki, amely lehetővé teszi a termékek minőségének és jellegének ellenőrzését.

Ezen túlmenően minden olyan gazdasági szereplőnek, aki jóváhagyási igazolást szerzett, évente nyilatkozatot kell tennie készleteiről.

4.5. Az előállítás módja: Az olajbogyóknak a „Tanche” fajtából kell származniuk, és az olajfatermelésre alkalmas parcellákon kell termelni őket. Az egyenesen a fáról, november illetve december folyamán betakarított olajbogyókat átválogatják, és a kisebb méretűek szolgálnak az olívaolaj készítésére. Az olajbogyókat összezúzzák és péppé keverik. Az olajbogyópépből ezek után a hagyományos

módszerekkel: préseléssel vagy centrifugázással nyerik ki az olajat.

4.6. Kapcsolat:

– Az olajfatermelés hagyományai ebben a régióban az ókor korai időszakára nyúlnak vissza, és különösen eleve- nek maradtak egészen a XX. század elejéig. Későbbi hanyatlásuk főként a magvakból nyert olajak konkurenciájának tudható be; ennek folytán az olajfatermelés szerepe mellékessé vált. Az 1956-os kemény fagyok után a termelők összefogtak, hogy elkerüljék a hagyomány eltűnését, és megóvják az olajligetek örökségét. A Valence-i bíróság egy 1968-as ítéletében elismerte az „Huile d’Olive de Nyons” eredetmegjelölést.

– A „tanche” a térségre jellemző fajta, amely különösen jól alkalmazkodott az itteni, erősen ingadozó éghajlathoz. A helyi termelők hozzáértése és állhatatossága lehetővé tette e hagyományos termelési ág fennmaradását.

4.7. Ellenőrző szerv:

Név: Institut National des Appellations d’Origine

Cím: 51, Rue d’Anjou — F-75008 Paris

Tel.: (33) 01 53 89 80 00

Fax: (33) 01 42 25 57 97

e-mail: info@inao.gouv.fr

Név: D.G.C.C.R.F.

Cím: 59, Bd V.Auriol — F-75703 Paris Cedex 13

Tel.: (33) 01 44 97 29 60

Fax: (33) 01 44 97 30 37

e-mail: C3@dgccrf.finances.gouv.fr

4.8. Címkézés: A címkézésre és az élelmiszerek kiszere- lésére vonatkozó szabályozásban előírt kötelező jelzése- ken túlmenően az „Huile d’olive de Nyons” bejegyzett eredetmegjelölésű olívaolajakon a következő megjegyzé- seknek kell szerepelniük:

– az „Huile d’olive de Nyons” jelzés;

– az „Appellation d’origine contrôlée” vagy az AOC jelzés. Amennyiben a címkén a címtől függetlenül egy gazdaság vagy márka neve is szerepel, az eredetmegjelölés elnevezését meg kell ismételni az „appellation” és a „cont- rôlée” szavak között.

E jelzéseket egyazon vizuális mezőben és címkén kell feltüntetni.

E jelzésekhez szembeötlő, olvasható, eltávolíthatatlan és megfelelően nagyméretű írásjeleket kell használni oly módon, hogy jól kiváljanak a keretből, amelyre nyomtat- ták őket, és világosan elkülönüljenek az összes többi fel- irattól és ábrától.

Az Aranykorona Önkéntes Nyugdíjpénztár közleménye

Meghívó a XXI. Küldöttközgyűlésre

Az Aranykorona Önkéntes Nyugdíjpénztár Igazgatóta- nácsa értesíti valamennyi küldöttjét és pénztártagját, hogy a Nyugdíjpénztár XXI. Küldöttközgyűlése 2007. május 24-én, csütörtökön 10 órai kezdettel kerül megrendezésre.

A Közgyűlés helyszíne a Földművelésügyi és Vidék- fejlesztési Minisztérium (1055 Budapest V., Kossuth L. tér 11.) földszinti kultúrterme.

Határozatképtelenség esetén megegyező napon és hely- színen 11 órakor tartja meg a Pénztár a Közgyűlést.

A közgyűléshez kapcsolódó iratokat a tagság 2007. má- jus 23-án szerdán 9.00 órától 14.00 óráig tekintheti meg az ügyfélszolgálaton (1055 Bp. V., Kossuth L. tér 11. föld- szint).

A tervezett napirend:

9.00 Regisztráció.

10.00 A Közgyűlés megnyitása.

A Közgyűlés tisztségviselőinek megválasztása.

A napirend elfogadása.

Az Igazgatótanács és az Ellenőrző Bizottság beszámo- lóinak ismertetése, döntés ezek elfogadásáról.

A 2006. évi éves beszámoló (*mérleg, eredménykimuta- tás, kiegészítő biztosításmatematikai mérleg stb.*) közgyű- lési jóváhagyásáról.

Döntés a működési és likviditási tartalék pénzmaradvá- nyának az adott tartalékban tartásáról.

A 2007. évi éves rövidtávú pénzügyi terv szöveges in- doklásának módosítása.

Határozat a 2006. november 29-e és 2007. május 24-e között megkötött munkáltatói hozzájárulásról szóló, vala- mint a támogatásról rendelkező szerződések utólagos köz- gyűlési jóváhagyásáról.

Döntés az Alapszabályt módosító határozati javasla- tokról.

Küldöttek, pénztártagok által szóban tett hozzászólá- sok, vélemények, kérdések, javaslatok.

12.00 Szavazás.

13.00 A szavazás eredményének ismertetése. A köz- gyűlés berekesztése.

A Magyar Hivatalos Közlönykiadó
megjelentette

Kondorosi Ferenc–Uttó György–Visegrády Antal

A bírói etika és a tisztességes eljárás

című könyvét

A könyvhöz előszót dr. Lomnici Zoltán, a Legfelsőbb Bíróság, illetve az Országos Igazságszolgáltatási Tanács elnöke írt, melyben a következő szavakkal ajánlja a kötetet:

„Az olvasó kezébe olyan könyv (tankönyv, szakmai háttéranyag) kerül, amely tudományos igényességgel és a gyakorlati alkalmazhatóság szándékával mutatja be a bírói etika szakmai-morális alapjait. A kötet jelentős nemzetközi kitekin-tést nyújt, amikor más országok gyakorlatának, szabályozásának feltárását is vállalja.

A tapasztalt és a tárgykör nemzetközi összefüggéseit is jól ismerő szerzők – helyeselhető módon – abból indultak ki, hogy a bírák etikus magatartása és eljárása az eljárások résztvevői – a peres felek, a vádló, a védő, a jogi képviselő, a bün-tetőügyekben a vádlott – számára garanciális jelentőségű, mert megteremti/megadja az eljárás minőségét is.

A szerzők a bírói etika érvényesülését is vizsgálták a peres eljárás másik minőségi követelményének, a fair eljárás igényének megvalósulásával összefüggésben.

A tisztességes eljárás napjainkban nemzetközi jogi, alkotmányos és morális követelményt is jelent, amelynek tartalma az Emberi Jogok Európai Bírósága és – egyre inkább – az Európai Bíróság esetjogából ismerhető meg. A kötet számos jogeset bemutatásával szolgálja a hazai jogi kultúra színvonalának emelését, a tiszta, demokratikus közállapotok, a bí-rák és a bíróságok tekintélye megóvását.

A könyv fontos tananyag a bírák, ügyészek, ügyvédek számára, de különös haszonnal forgathatják gyakorló politiku-sok, a tudományos élet képviselői, a média munkatársai és mindenki, aki felelősséget érez a hazai jogállam, a jogrend minőségéért.”

A kötet 184 oldal terjedelmű, ára **3381 forint** áfával.

Példányonként megvásárolható a Közlönykiadó Jogi Könyvesboltjában (1085 Budapest, Somogyi B. u. 6. Tel./fax: 318-8411), valamint a Budapest VII., Rákóczi út 30. (bejárat a Dohány u. és Nyár u. sarkán) szám alatti Közlöny Centrumban (tel.: 321-5971, fax: 321-5275, e-mail: kozlonycentrum@mhk.hu), illetve megrendelhető a kiadó ügyfél-szolgálatán (fax: 318-6668, 338-4746, e-mail: kozlonybolt@mhk.hu) vagy a www.mhk.hu/kozlonybolt internetcímen.

MEGRENDELÉS

Megrendelem

Kondorosi Ferenc–Uttó György–Visegrády Antal

A bírói etika és a tisztességes eljárás

című, 184 oldal terjedelmű kiadványt (ára: **3381 forint** áfával) példányban, és kérem, juttassák el alábbi címemre:

A megrendelő (cég) neve:

Címe (város, irányítószám):

Utca, házsám:

Ügyintéző neve, telefonszáma:

A megrendelt példányok ellenértékét a postaköltséggel együtt, a szállítást követő számla kézhezvétele után, 8 napon be-lül átutaljuk a Magyar Hivatalos Közlönykiadónak a számlán feltüntetett pénzforgalmi jelzőszámára vagy postai úton a fenti címre.

Keltezés:

.....
cégszerű aláírás

A MAGYAR HIVATALOS KÖZLÖNYKIADÓ

megjelentette a

LEX-ICON § 5.0

kiadványát, amely a

Népszavazás és Népi Kezdeményezés Jogszabályainak Gyűjteményét

tartalmazza.

A „Népszavazás és Népi Kezdeményezés Jogszabályainak Gyűjteménye” a – *LEX-ICON 1.0* (Önkormányzati Jogszabályok Gyűjteménye), a *LEX-ICON 2.0* (Közigazgatási Eljárások Jogszabályainak Gyűjteménye), valamint a *LEX-ICON 3.0* és *4.0* (Választójogi Jogszabályok Gyűjteménye I–II.) korábbi kiadványok nyomdokain haladva és a felsőoktatási képzéshez segítséget nyújtva – a módosításokkal egységes szerkezetben tartalmazza az országos és helyi népszavazásra és népi kezdeményezésre vonatkozó hatályos jogszabályokat. **A kötet négy részből és függelékéből áll.**

Az **első részben** az Alkotmány és a helyi önkormányzatokról szóló törvény téma szerinti rendelkezéseit, az országos népszavazásról és népi kezdeményezéséről szóló törvényt, a választási eljárásról szóló törvény vonatkozó rendelkezéseit, a területszervezési eljárásról szóló törvény vonatkozó rendelkezéseit, a választójogi törvénynek az adott témában történő végrehajtására kiadott 34/2002. (XII. 23.) BM rendeletét és a 29/2000. (X. 27.) BM rendeletét közöljük. A **második rész** az Országos Választási Bizottságnak a témakörrel összefüggésben a Magyar Közlönyben 1998–2006 között közzétett állásfoglalásait, a **harmadik rész** az Alkotmánybíróság által 1990–2006 között hozott és a témával összefüggő, a Magyar Közlönyben közzétett elvi jelentőségű határozatait adja közre, az országos, illetve helyi népszavazás, népi kezdeményezés szerinti bontásban. A **negyedik rész** a Legfelsőbb Bíróság eseti döntéseit tartalmazza. A **függelékben** az 1989–2006 között tartott országos népszavazások adatait tartalmazó összeállítás szerepel.

A kiadvány nem csak a tanulmányaikat folytató egyetemi és főiskolai hallgatók, hanem a választási bizottságok tagjai (szavazatszámoló bizottság, helyi választási bizottság, területi választási bizottság, Országos Választási Bizottság), és a választási irodák munkatársainak igényeit is kielégíti. A tematikusan rendezett jogszabálygyűjtemény segítséget nyújthat a választópolgárok és a társadalmi szervezetek népszavazásban, népi kezdeményezésben történő részvételéhez, a bírósági jogalkalmazáshoz, a közvetlen demokráciát megtestesítő intézményrendszer kutatását és oktatását végző szakemberek munkájához és a téma iránt érdeklődők ismereteinek elmélyítéséhez.

A kiadvány 584 oldal terjedelmű.

Ára: 4221 Ft áfával.

A kötet megrendelhető, illetve személyesen is megvásárolható a Magyar Hivatalos Közlönykiadó Közlönycentrumában [1072 Budapest, Rákóczi út 30. (bejárat a Dohány u. és Nyár u. sarkán; telefon: 321-5971, fax: 321-5275), valamint a kiadó Jogi Könyvesboltjában is (1085 Budapest, Somogyi Béla u. 6.)

MEGRENDELÉS

Megrendelem a **LEX-ICON § 5.0 „Népszavazás és Népi Kezdeményezés Jogszabályainak Gyűjteménye”** című kiadványt (ára: **4221 Ft áfával**) példányban, és kérem, juttassák el az alábbi címre:

A megrendelő (cég) neve:

Címe (város, irányítószám):

Utca, házszám:

Ügyműködő neve, telefonszáma:

A megrendelő (cég) bankszámlaszáma:

A megrendelt példányok ellenértékét a postaköltséggel együtt, a szállítást követő számla kézhezvétele után, 8 napon belül a Magyar Hivatalos Közlönykiadónak a számlán feltüntetett pénzforgalmi jelzőszámára vagy postai úton a fenti címre átutaljuk.

Keltezés:

.....
cégszerű aláírás

**A Magyar Hivatalos Közlönykiadó kiadásában
– a Kreátor Info Kft. szervezésében – megjelent a**

„Helyi önkormányzati rendeletalkotás és jogalkalmazás az Alkotmánybíróság és az Európai Bíróság döntéseinek tükrében” című kiadvány

A két kötetből álló kiadvány célja, hogy az egyes részterületeket sorra véve bemutassa, hogy melyek azok a leggyakoribb hibák, amelyeket a helyi önkormányzatok a rendeleteik megalkotásánál elkövetnek, mégpedig a jelentősebb alkotmánybírósági határozatok tükrében. Mindezen túl egy önálló kötet tartalmazza az Európai Bíróság azon ítéleteit, amelyekben helyi vagy regionális önkormányzatok, illetve helyi vagy regionális hatóságok voltak érintettek, vagy ellenük folyt az eljárás. E kiadvány olyan fontos információk gyűjteménye, melyet a helyi önkormányzatok felhasználhatnak majd a helyi jogalkotás előkészítésénél.

A „*Helyi önkormányzati rendeletalkotás és jogalkalmazás az Alkotmánybíróság és az Európai Bíróság döntéseinek tükrében*” című könyvben tematikus sorrendben kerül rendszerezésre az egyes témakörök szempontjából fontos AB határozatok rövid, kivonatolt tartalma, amely minden jegyző és helyi döntéshozó számára – az önkormányzati rendeletalkotáshoz – szükséges és elengedhetetlen jogforrás.

E mellett az egyes önkormányzati rendeletalkotási tárgykörökre vonatkozóan az önkormányzati rendeletalkotáshoz felhatalmazást adó hatályos jogszabályok, az egyes rendeletek főbb tartalmi elemeinek és ezen elemekhez kapcsolódó AB döntések ismertetése is sor kerül. Az AB határozatok lényegi kérdéseinek felvázolása mellett a megsemmisített rendeletek, szakaszok helyett helyes megoldásokra is utal a kiadvány a célból, hogy segítséget nyújtson a jegyző számára a helyi jogalkotási problémák megoldásához.

A kötet fő gerincét alkotják a következő önkormányzati témákban alkotott alkotmánybírósági döntések: a helyi jogalkotás általános kérdései és a jogi alapelvek érvényesülése az önkormányzati rendeletekben, a helyi adó, a hatósági ár, a szociális támogatások, gyermekvédelmi ellátások, lakás- és helyiséggazdálkodás, hulladékgazdálkodás, állattartás, közterület-használat, vásárok és piacok rendje, építésügy, önkormányzati vagyon, költségvetés, útépitési és közműépítési díj, az önkormányzat szervezete és működése.

Külön érdekessége a kiadványnak, hogy a szerzők olyan alkotmánybírósági határozatokat is bemutatnak, amelyek időközben a magyar jogszabályok módosítása, illetve a közösségi jognak való megfelelés okán nem alkalmazhatók, ezzel ugyanis elkerülhető, hogy adott esetben a jogalkotó olyan határozatra hivatkozzon a szabályozás során, amely okafogyottá vált.

Magyarország uniós csatlakozása óta kiemelt jelentősége van a közösségi előírások betartásának is mind a helyi önkormányzati rendeletek alkotása, mind pedig a helyi önkormányzatok törvényes működésének biztosítása során. Így a kiadvány az Európai Bíróság ítéleteinek rövid ismertetése mellett az adott helyzetben alkalmazandó közösségi jogszabály hivatkozását, a helyes értelmezést és a követendő magatartást is tartalmazza. Más tagállamok önkormányzatainak negatív tapasztalatai nagy segítségül szolgálhatnak a jegyzők számára a közösségi jogszabályok helyes alkalmazásához és a közösségi jogsértések elkerüléséhez.

A „Helyi önkormányzati rendeletalkotás és jogalkalmazás az Alkotmánybíróság és az Európai Bíróság döntéseinek tükrében” című kötet szerzői a magyar önkormányzati rendszer és az Európai Unió joganyagának kiváló ismerői:

Dr. Gyergyák Ferenc főtanácsadó (Magyar Köztársaság Alkotmánybírósága)

Dr. Orova Márta főosztályvezető-helyettes (ÖTM, Közigazgatási Hivatali, Jegyzői és Hatósági Főosztály)

Sárközyné dr. Szabó Piroska, jegyző

Dr. Zöld-Nagy Viktória közigazgatási jogász (ÖTM, Közigazgatási Hivatali, Jegyzői és Hatósági Főosztály)

A **Magyar Hivatalos Közlönykiadó** a „Helyi önkormányzati rendeletalkotás és jogalkalmazás az Alkotmánybíróság és az Európai Bíróság döntéseinek tükrében” című kiadványt ajánlja az ország valamennyi jegyzőjének, körjegyzőjének, főjegyzőjének, a polgármestereknek, megyei közgyűlési elnököknek, a képviselő-testületek tagjainak, valamint a helyi jogalkotás előkészítésében részt vevő hivatali munkatársaknak.

A 384 oldalterjedelmű kiadvány ára: **3948 Ft** áfával

Példányonként megvásárolható a Közlönykiadó Jogi Könyvesboltjában (1085 Budapest, Somogyi B. u. 6. Tel./fax: 318-8411), valamint a Budapest VII., Rákóczi út 30. (bejárat a Dohány u. és Nyár u. sarkán) szám alatti Közlöny Centrumban (tel.: 321-5971, fax: 321-5275, e-mail: kozlonycentrum@mhk.hu), illetve megrendelhető a kiadó ügyfélszolgálatán (fax: 318-6668, 338-4746, e-mail: kozlonybolt@mhk.hu) vagy a www.mhk.hu/kozlonybolt internetcímen.

MEGRENDELŐLAP

Megrendelem a „**Helyi önkormányzati rendeletalkotás és jogalkalmazás az Alkotmánybíróság és az Európai Bíróság döntéseinek tükrében**” című kiadványt (ára: **3948 Ft** + postaköltség), példányban, és kérem juttassák el az alábbi címre:

A megrendelő (cég) neve:

Címe (város, irányítószám):

Utca, házszám:

Ügyintéző neve, telefonszáma:

A megrendelő (cég) bankszámlaszáma:

A megrendelt példányok ellenértékét a postaköltséggel együtt, a szállítást követő számla kézhezvétele után, 8 napon belül a Magyar Hivatalos Közlönykiadónak a számlán feltüntetett pénzforgalmi jelzőszámára átutalom.

Keltezés:

.....
cégszerű aláírás

A Magyar Hivatalos Közlönykiadó
megjelentette

dr. Oros Paulina fordításában

Marta Sgubin

Jacqueline Kennedy szakácsnője voltam

című könyvét

A szerző huszonöt év alatt szinte tagjává vált a Kennedy családnak, akik leginkább mégis a főzőtudományát becsülték.

Ez a könyv a legemlékezetesebb eseményeken feltalált fogások receptjeivel lepi meg az olvasót, miközben kedves történetei rendhagyó memoárként a család mindennapjaiba is betekintést adnak, kellemes kikapcsolódást kínálva mindenkinek, aki érdeklődik hírességek élete és szokásai iránt.

A kötet 224 oldal terjedelmű, ára **4200 forint** áfával.

Példányonként megvásárolható a Közlönykiadó Jogi Könyvesboltjában (1085 Budapest, Somogyi B. u. 6., tel./fax: 318-8411), valamint a Budapest VII., Rákóczi út 30. szám (bejárat a Dohány u. és Nyár u. sarkán) alatti Közlöny Centrumban (tel.: 321-5971, fax: 321-5275, e-mail: kozlonycentrum@mhk.hu), illetve megrendelhető a kiadó ügyfélszolgálatán (fax: 318-6668, 338-4746, e-mail: kozlonybolt@mhk.hu) vagy a www.mhk.hu/kozlonybolt internetcímen.

MEGRENDELÉS

Megrendelem a

Marta Sgubin

Jacqueline Kennedy szakácsnője voltam

című, 224 oldal terjedelmű kiadványt (ára: **4200 forint** áfával) példányban, és kérem, juttassák el alábbi címemre:

A megrendelő (cég) neve:

Címe (város, irányítószám):

Utca, házsám:

Ügyintéző neve, telefonszáma:

A megrendelt példányok ellenértékét a postaköltséggel együtt, a szállítást követő számla kézhezvétele után, 8 napon belül átutaljuk a Magyar Hivatalos Közlönykiadónak a számlán feltüntetett pénzforgalmi jelzőszámára vagy postai úton a fenti címre.

Keltezés:

.....

cégszerű aláírás

A Magyar Hivatalos Közlönykiadó

megjelentette a Közlöny Könyvek sorozatának újabb köteteként

A POLGÁRI TÖRVÉNYKÖNYV MAGYARÁZATA I. KÖTET

című kiadványt.

A Polgári Törvénykönyv magyarázata – a polgári jog hagyományosan kialakult felosztását követve, figyelemmel az oktatásban megszokott rendezésre, továbbá a kötetek kezelhetőségének, használhatóságának szempontjaira is – öt kötetben jelenik meg. Az első kötet a Ptk. Első és Második Részének (a bevezető rendelkezéseinek és a személyek jogának) kommentárját tartalmazza.

A kommentárirodalom újdonságaként a kötetben bevezető tanulmány mutatja be történeti és nemzetközi aspektusból a jogintézmények fejlődését, felhívva a figyelmet a lényeges csomópontokra.

A kötet szerzői (dr. Péterfalvi Attila, adatvédelmi biztos, t. egyetemi tanár, dr. Sándor István, PhD, egyetemi docens, valamint a Ptk. magyarázatának szerkesztője, prof. dr. Török Gábor, DSc, az MTA Jogtudományi Intézet tudományos tanácsadója) az elméleti alapokon, az Alkotmánybíróság döntésein és a bírói gyakorlaton túl külön figyelmet szenteltek az új Ptk. koncepciójának és tematikájának, amelynek megoldásait a kommentár megírásakor figyelembe vették. Szintén kiemelt figyelmet kapott a közösségi jog.

A 344 oldal terjedelmű kiadvány ára **2990 Ft** áfával.

Példányonként megvásárolható a Közlönykiadó Jogi Könyvesboltjában (1085 Budapest, Somogyi B. u. 6. Tel./fax: 318-8411), valamint a Budapest VII., Rákóczi út 30. (bejárat a Dohány u. és Nyár u. sarkán) szám alatti Közlöny Centrumban (tel.: 321-5971, fax: 321-5275, e-mail: kozlonycentrum@mhk.hu), illetve megrendelhető a kiadó ügyfélszolgálatán (fax: 318-6668, 338-4746, e-mail: kozlonybolt@mhk.hu) vagy a www.mhk.hu/kozlonybolt internetcímen.

MEGRENDELÉS

Megrendeljük

A POLGÁRI TÖRVÉNYKÖNYV MAGYARÁZATA I. KÖTET című kiadványt (ára: **2990 Ft** áfával) példányban, és kérjük, juttassák el az alábbi címre:

A megrendelő (cég) neve:

Címe (város, irányítószám):

Utca, házszám:

Ügyintéző neve, telefonszáma:

A megrendelő (cég) bankszámlaszáma:

A megrendelt példányok ellenértékét a postaköltséggel együtt, a szállítást követő számla kézhezvétele után, 8 napon belül a Magyar Hivatalos Közlönykiadónak a számlán feltüntetett pénzforgalmi jelzőszámára átutaljuk.

Keltezés:

.....
cégszerű aláírás

A Magyar Hivatalos Közlönykiadó

megjelentette a Közlöny Könyvek sorozatának újabb köteteként

**A BÜNTETŐ TÖRVÉNYKÖNYV MAGYARÁZATA
I–III. KÖTET**

című kiadványt.

A Büntető Törvénykönyv magyarázata – tekintettel a büntetőjog kialakult felosztására, továbbá a kommentár könnyebb használatának szempontjaira is – három kötetben jelenik meg. Az első kötet a Btk. Általános részének, a második és harmadik kötet pedig a Különös részének magyarázatát tartalmazza.

A magyarázat nagymértékben támaszkodik a bírói ítéletek értelmező rendelkezéseire, az Alkotmánybíróság határozataira, valamint az ET, az EU és más nemzetközi fórumok releváns dokumentumaira; ugyanakkor nagy hangsúlyt fektet a fogalmak tudományos definiálására és rendszerezésére is. Tekintettel arra, hogy a jogtudomány és a jogalkalmazás által kialakított értelmezési tartomány ismerete nélkül nem lehet eligazodni a büntetőjog alapkérdéseiben, a kommentár nemcsak a szakmai felhasználók és a joghallgatók, jogi továbbképzésben részt vevők számára jelenthet támpontot, hanem a büntetőjog iránt érdeklődők is segítségül hívhatják a kiadványt.

A magyarázat a Hivatalos CD Jogszabálytárban megjelent Btk. kommentár szerkesztett változata.

Az 1400 oldal terjedelmű kiadvány ára: **9597 Ft** áfával.

Példányonként megvásárolható a Közlönykiadó Jogi Könyvesboltjában (1085 Budapest, Somogyi B. u. 6. Tel./fax: 318-8411), valamint a Budapest VII., Rákóczi út 30. (bejárat a Dohány u. és Nyár u. sarkán) szám alatti Közlöny Centrumban (tel.: 321-5971, fax: 321-5275, e-mail: kozlonycentrum@mhk.hu), illetve megrendelhető a kiadó ügyfélszolgálatán (fax: 318-6668, 338-4746, e-mail: kozlonybolt@mhk.hu) vagy a www.mhk.hu/kozlonybolt internetcímen.

MEGRENDELŐLAP

Megrendeljük a **A Büntető Törvénykönyv magyarázata I–III. kötet** című kiadványt (az 1400 oldal terjedelmű kiadvány ára: **9597 Ft** + postaköltség) példányban, és kérem juttassák el az alábbi címre:

A megrendelő (cég) neve:

Címe (város, irányítószám):

Utca, házszám:

Ügyintéző neve, telefonszáma:

A megrendelő (cég) bankszámlaszáma:

A megrendelt példányok ellenértékét a postaköltséggel együtt, a szállítást követő számla kézhezvétele után, 8 napon belül a Magyar Hivatalos Közlönykiadónak a számlán feltüntetett pénzforgalmi jelzőszámára átutalom.

Keltezés:

.....
cégszerű aláírás

5 érvünk van:

hivatalos és hiteles
jogszabályszevegek

hasznos kiegészítők
(pl. iratmintatár)

folyamatosan
aktualizált
kommentárok

megújult, gyors
keresőprogram

online frissítés
naponta

2007/2
2007. január 31-i
állapot szerint

Minden jog fenntartva! Az adatok jogszabályi másolása tilos!

Készült a
MAGYAR KÖZLÖNY
nyomdai tőpéldánya
alapján
HU ISSN 1787-7784

MAGYAR HIVATALOS KÖZLÖNYKIADÓ

+1

klubtagság

KÖZLÖNY KLUB
premier kártya

MINA JÁNOS
0025709
érvényes: 2007

5-50% kedvezmény
több mint 1000 elfogadóhelyen

Éves előfizetési díj:
72 000 Ft + áfa
diákkedvezmény: 50%

Előfizetésével Ön jogosult lesz a Közlöny Klub névre szóló prémium kártyájára, amellyel nem csak a Magyar Hivatalos Közlönykiadó boltjaiban részesül azonnali árkedvezményben, hanem az Euro Discount Club partnercégeinél is országszerte.

i www.mhk.hu
06 (80) 200-723

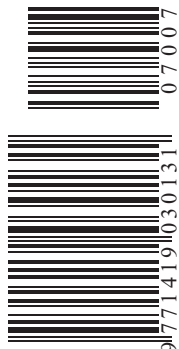

Szerkesztésért felelős: az FVM Jogszabály-előkészítő Főosztály vezetője.

Kiadja a Magyar Hivatalos Közlönykiadó (1085 Budapest, Somogyi Béla u. 6., www.mhk.hu).

A kiadásért felelős: dr. Kodola László elnök-vezérigazgató.

Előfizetésben megrendelhető a Magyar Hivatalos Közlönykiadó ügyfélszolgálatán (fax: 318-6668, 338-4746, e-mail: kozlonybolt@mhk.hu) vagy a www.mhk.hu/kozlonybolt internetcímen, 1085 Budapest, Somogyi Béla u. 6.; 1394 Budapest 62., Pf. 357.

Információ: tel./fax: 317-9999, 266-9290/245, 246 mellék.

Előfizetésben terjeszti a Magyar Hivatalos Közlönykiadó a Fáva Rt. közreműködésével. Telefon: 266-6567.

Példányonként megvásárolható a Budapest VII., Rákóczi út 30. (bejárat a Dohány u. és Nyár u. sarkán) szám alatti Közlöny Centrumban (tel.: 321-5971, fax: 321-5275, e-mail: kozlonycentrum@mhk.hu).

A 2007. évi éves előfizetési díj: 18 396 Ft áfával. Egy példány ára: 882 Ft áfával.

A kiadó az előfizetési díj év közbeni emelésének jogát fenntartja.

HU ISSN 14190303

Formakészítés: SPRINT Kft.

07.1358 – Nyomta a Magyar Hivatalos Közlönykiadó Lajoszimizsei Nyomdája. Felelős vezető: Burján Norbert igazgató.